



# Renault DUSTER

Руководство по эксплуатации







**RENAULT**  
Passion for life

# Castrol, эксклюзивный партнер Renault



Воспользуйтесь передовыми технологиями, изначально созданными для автоспорта, чтобы обеспечить эффективность и долговечность вашего автомобиля Renault с помощью серии моторных смазочных материалов, специально разработанных Renault и Castrol.

Renault рекомендует 

   [renault.com](https://www.renault.com)

# Добро пожаловать в ваш автомобиль

Это руководство пользователя содержит информацию, которая позволит Вам:

- ознакомиться с автомобилем, правильно его эксплуатировать и получить максимальную пользу от его возможностей и примененных при его создании технических достижений;
- обеспечить длительную безотказную работу автомобиля, строго соблюдая несложные, но важные предписания по техническому обслуживанию;
- быстро устранить мелкие неисправности, не требующие вмешательства специалиста.

То незначительное время, которое Вы потратите на чтение данного руководства, с лихвой окупится приобретенными сведениями о функциональных возможностях и технических новшествах, примененных в конструкции вашего автомобиля, и правилах их использования. Если Вам понадобится дополнительная информация об автомобиле, специалисты официальной дилерской сети компании-производителя будут рады дать любые необходимые консультации.

Для наглядности используются следующие символы:



Эти символы, нанесенные на определенном оборудовании автомобиля, означают, что необходимо ознакомиться с информацией о данном оборудовании и/или ограничениях по работе с ним в руководстве по эксплуатации.



Данный знак в любом месте руководства указывает на предупреждение об опасности или рекомендацию по безопасной эксплуатации.

Данное руководство по эксплуатации содержит описание модели, основанное на ее технических характеристиках, существующих на момент написания документа. **Руководство охватывает все виды оборудования** (как серийного, так и дополнительного), **устанавливаемого на автомобили данной модели, однако его наличие на вашем автомобиле зависит от комплектации, выбранных опций и страны поставки.**

**В руководстве может содержаться информация об оборудовании, которым планируется оснащать автомобили данной модели в предстоящем периоде их производства.**

**Иллюстрации и варианты сообщений на щитке приборов автомобиля в руководстве пользователя представлены только в качестве примеров.**

Счастливого пути за рулем вашего нового автомобиля!

Перевод с французского. Перевод и иное воспроизведение данного документа или его частей любым способом без предварительного письменного разрешения компании запрещены.



# С О Д Е Р Ж А Н И Е

## Главы

Знакомство с автомобилем .....

1

Вождение автомобиля .....

2

Комфорт .....

3

Техническое обслуживание .....

4

Практические советы .....

5

Технические характеристики .....

6

Алфавитный указатель .....

7



# Глава 1. Знакомство с автомобилем

Ключ, радиочастотный пульт дистанционного управления: общие сведения, использование . . . . .	1.2
Ключ-карта: общие сведения, использование . . . . .	1.5
Блокировка и разблокировка дверей салона и багажного отделения . . . . .	1.11
Автоматическая блокировка замков при движении . . . . .	1.14
Открывание и закрывание дверей . . . . .	1.15
Подголовник. Сиденья . . . . .	1.17
Ремни безопасности . . . . .	1.20
Средства пассивной безопасности в дополнение к ремням безопасности передних сидений . . . . .	1.25
Боковые устройства безопасности . . . . .	1.30
Дополнительные средства пассивной безопасности . . . . .	1.31
Безопасность детей: общие сведения . . . . .	1.32
Выбор крепления детского сиденья . . . . .	1.35
Установка детского сиденья, общие сведения . . . . .	1.38
Детские сиденья: крепление штатным ремнем безопасности или с помощью системы ISOFIX . . . . .	1.40
Выключение и включение подушки безопасности переднего пассажира . . . . .	1.48
Зеркала заднего вида . . . . .	1.51
Место водителя . . . . .	1.52
Щиток приборов: сигнальные лампы . . . . .	1.64
Дисплеи и индикаторы . . . . .	1.70
Бортовой компьютер . . . . .	1.72
Рулевое колесо. Усилитель рулевого управления . . . . .	1.83
Время и температура наружного воздуха . . . . .	1.85
Звуковая и световая сигнализация . . . . .	1.87
Приборы наружного освещения и сигнализации . . . . .	1.88
Вертикальная коррекция света фар . . . . .	1.91
Стеклоочиститель, стеклоомыватель . . . . .	1.92
Топливный бак (заправка топливом) . . . . .	1.96
Бак для реагента . . . . .	1.100

# КЛЮЧ, РАДИОЧАСТОТНЫЙ ПУЛЬТ ДИСТАНЦИОННОГО УПРАВЛЕНИЯ: общие сведения (1/2)

40817

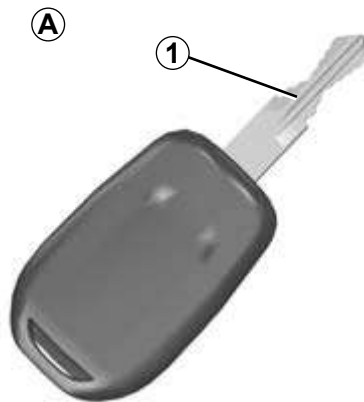

## Ключ А

- 1 Кодированный ключ замка зажигания, дверей и пробки заливной горловины топливного бака.

## Радиочастотный пульт дистанционного управления В, С или D

- 2 Запирание всех открывающихся элементов кузова.
- 3 Отпирание всех открывающихся элементов кузова.
- 4 Кодированный ключ замка зажигания, двери водителя и пробки заливной горловины топливного бака.
- 5 Дистанционный запуск двигателя.

40816



- 6 Ключ зажигания и замка передней двери.
- 8 Отпирание/запирание только багажного отделения.

## Дистанционный пульт управления с выдвижным ключом

- 7 Запирание и отпирание с помощью выдвижного ключа. Для извлечения вставки с ключом из пульта нажмите на кнопку 7, вставка выйдет из корпуса. Нажмите на кнопку 7 и направьте вставку с ключом внутрь корпуса пульта.

39814



53756

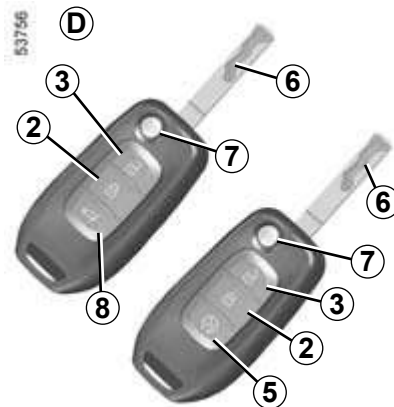



# КЛЮЧ, РАДИОЧАСТОТНЫЙ ПУЛЬТ ДИСТАНЦИОННОГО УПРАВЛЕНИЯ: общие сведения (2/2)

## Радиус действия пульта дистанционного управления

Дальность действия зависит от окружающих условий. Во избежание непреднамеренного отпирания или запираания дверей вследствие случайного нажатия на кнопки обращайтесь с пультом осторожно!

**Примечание:** если боковая дверь или дверь багажного отделения открыта или закрыта неплотно, существует быстрый способ запираания и последующего отпирания дверей.

## Радиопомехи

Работа ключа-карты может быть нарушена из-за помех, создаваемых находящимися поблизости различными объектами или приборами, работающими на той же частоте.

Ключ не должен использоваться в иных случаях (для открывания бутылок и т.п.), чем те, которые указаны в руководстве по эксплуатации.



## Ответственность водителя при стоянке или остановке автомобиля

Даже на короткое время не покидайте автомобиль, в котором находится ребенок, взрослый с ограниченными возможностями или животное, оставив ключ в замке зажигания.

Они могут причинить вред себе или другим людям, запустив двигатель, включив оборудование, например стеклоподъемники, или заблокировав двери.

Кроме того, нужно учитывать, что в теплую и/или солнечную погоду температура в салоне автомобиля поднимается очень быстро.

**Существует опасность тяжелых травм или летального исхода.**

## Рекомендация

Не подносите пульт дистанционного управления к источнику тепла, холода или влажности.

## Замена или заказ дополнительного ключа или пульта дистанционного управления

Если вы потеряли или хотите получить дополнительный ключ или пульт дистанционного управления, обращайтесь только в сервисный центр компании-производителя.

В случае замены ключа или пульта дистанционного управления необходимо доставить автомобиль **и все его пульты дистанционного управления** на сервисную станцию компании-производителя для повторной инициализации всего комплекта.

Вы можете использовать до 4 ключей или пультов дистанционного управления для одного автомобиля.

## Неисправность ключа или пульта дистанционного управления

Следите за тем, чтобы элемент питания был нужной модели, не разряжен и правильно установлен. Срок службы элемента питания составляет примерно 2 года. Процедура замены элемента питания описана в разделе «Радиочастотный пульт дистанционного управления: элементы питания», глава 5.



## Отпирание дверей

Нажмите на кнопку отпирания дверей **2**.

Отпирание сопровождается **однократным включением** указателей поворота и боковых повторителей указателей поворота в режиме аварийной сигнализации.

В случае, когда автомобиль был разблокирован, но ни один из открывающихся элементов кузова не открыт, автомобиль автоматически запирается через 2 минуты.

## Запирание дверей

Нажмите кнопку запирания дверей **1**.

Запирание сопровождается **двукратным включением** указателей поворота и боковых повторителей указателей поворота в режиме аварийной сигнализации.

Если один из открывающихся элементов кузова открыт или неплотно закрыт, происходит запирание, затем быстрое отпирание открывающихся элементов без мигания аварийной сигнализации и боковых повторителей указателей поворота.

Ключ не должен использоваться в иных случаях (для открывания бутылок и т.п.), чем те, которые указаны в руководстве по эксплуатации.



### Ответственность водителя при стоянке или остановке автомобиля

Даже на короткое время не покидайте автомобиль, в котором находится ребенок, взрослый с ограниченными возможностями или животное, оставив ключ в замке зажигания.

Они могут причинить вред себе или другим людям, запустив двигатель, включив оборудование, например стеклоподъемники, или заблокировав двери.

Кроме того, нужно учитывать, что в теплую и/или солнечную погоду температура в салоне автомобиля поднимается очень быстро.

**Существует опасность тяжелых травм или летального исхода.**

## КЛЮЧ-КАРТА: общие сведения (1/2)

43418



- 1 Отпирание всех открывающихся элементов кузова.
- 2 Запирание всех открывающихся элементов кузова.
- 3 Отпирание/запирание двери багажного отделения.
- 4 Дистанционное включение освещения или, в зависимости от комплектации автомобиля, дистанционный запуск двигателя.

### Ключ-карта позволяет

- Запирать и отпирать открывающиеся элементы кузова (двери, багажное отделение);
- дистанционно включать освещение автомобиля (см. на следующих страницах);
- запускать двигатель (см. раздел «Запуск двигателя» в главе 2).

### Срок службы элемента питания

Убедитесь в том, что используется элемент питания надлежащего типа и модели, что он установлен правильно и не разряжен. Его срок службы составляет около 2 лет: замените его при появлении на щитке приборов сообщения «Ключ-карта разряжен» (см. раздел «Ключ-карта: элемент питания» в главе 5).

### Дистанционный запуск двигателя

(в зависимости от комплектации автомобиля)

Нажмите кнопку **4** для включения дистанционного запуска двигателя. См. раздел «Дистанционный запуск двигателя» в главе 2.

### Зона действия ключа-карты

Дальность действия зависит от окружающих условий: будьте внимательны при обращении с ключом-картой во избежание запирания или отпирания дверей при случайном нажатии на кнопки.

**Примечание:** если хотя бы одна из боковых дверей или дверь багажного отделения открыта или неплотно закрыта, после запирания сразу же происходит отпирание.

### Радиопомехи

Работа ключа-карты может быть нарушена из-за помех, создаваемых находящимися поблизости различными объектами или приборами, работающими на той же частоте.

При разряженном элементе питания у Вас все равно есть возможность запирать/отпирать автомобиль и запускать двигатель. См. разделы «Блокировка/разблокировка автомобиля» в главе 1 и «Запуск двигателя» в главе 2.

43418



### Дистанционное включение осветительных приборов

При нажатии кнопки **4** включается освещение салона, габаритные огни и ближний свет фар приблизительно на 20 секунд. Это может использоваться, например, для облегчения поиска автомобиля на парковке.

**Примечание:** при повторном нажатии на кнопку **4** освещение салона выключается.

### Рекомендация

Не подносите ключ-карту к источнику тепла, холода или влажности.

Не храните ключ-карту в месте, где он может быть случайно деформирован или поврежден (например, в заднем кармане брюк).

### Замена: получение дополнительного ключа-карты

В случае потери или необходимости приобретения дополнительного ключа-карты обращайтесь только к официальному дилеру.

Для замены ключа-карты необходимо доставить автомобиль и **все его ключи-карты** на сервисную станцию официального дилера для повторной инициализации всего комплекта.

Для одного автомобиля можно использовать до 4 ключей-карт.



### Ответственность водителя

Даже на короткое время не покидайте автомобиль, в котором находится ребенок, взрослый с ограниченными возможностями или животное, оставив ключ в замке зажигания.

Они могут причинить вред себе или другим людям, например, запустив двигатель, включив такие устройства, как стеклоподъемники, или же заблокировав двери.

Кроме того, нужно учитывать, что в теплую и/или солнечную погоду температура в салоне автомобиля поднимается очень быстро.

**СМЕРТЕЛЬНАЯ ОПАСНОСТЬ ИЛИ ОПАСНОСТЬ ТЯЖЕЛЫХ ТРАВМ.**

## КЛЮЧ-КАРТА С ФУНКЦИЕЙ «СВОБОДНЫЕ РУКИ»: использование (1/4)

Вы можете использовать 2 режима записывания/отпирания автомобиля:

- ключ-карта в режиме «свободные руки»;
- ключ-карта в режиме дистанционного управления.

Не оставляйте ключ-карту рядом с другим электронным оборудованием (компьютер, телефон и т. п.), которое может нарушить его работу.



### Ответственность водителя

Никогда не оставляйте без присмотра в вашем автомобиле даже на короткое время животного, ребенка или взрослого с ограниченными возможностями.

Они могут причинить вред себе или другим людям, например запустив двигатель, включив такие устройства, как электростеклоподъемники, или же заблокировав двери.

Кроме того, нужно учитывать, что в теплую и/или солнечную погоду температура в салоне автомобиля поднимается очень быстро.

**СМЕРТЕЛЬНАЯ ОПАСНОСТЬ ИЛИ ОПАСНОСТЬ ТЯЖЕЛЫХ ТРАВМ.**



43344

### Использование ключа-карты в режиме «свободные руки»

В режиме «свободные руки» можно запирают и отпирать автомобиль без нажатия кнопок на ключе-карте, пока ключ-карта находится в зоне доступа 1.

**Примечание:** если автомобиль не используется более 8 дней, система «свободные руки» переходит в ждущий режим. Для ее повторной активации нажмите кнопку разблокировки на ключе-карте.

## КЛЮЧ-КАРТА С ФУНКЦИЕЙ «СВОБОДНЫЕ РУКИ»: использование (2/4)



### Отпирание автомобиля в режиме «свободные руки»

При нахождении ключа-карты в зоне действия **1** автомобиль будет разблокирован.

Отпирание дверей сопровождается **однократным миганием** аварийной сигнализации и включением передних и задних габаритных огней.

### Дистанционное запираение в режиме «свободные руки»

Закройте боковые двери и дверь багажного отделения и отойдите от автомобиля, держа при себе ключ-карту: автомобиль заблокируется автоматически, как только Вы выйдете из зоны действия.

**Примечание:** расстояние, на котором происходит запираение замков дверей автомобиля, зависит от окружающей обстановки.

Отпирание сопровождается **двукратным миганием** огней аварийной сигнализации (указателей поворота) и включением передних и задних габаритных огней.

Запираение сопровождается звуковым сигналом.

### Особенности системы запираения

Если хотя бы одна из дверей открыта или закрыта неплотно, то, когда Вы отойдете от автомобиля за пределы зоны действия ключа-карты, двери заперты не будут.

## КЛЮЧ-КАРТА С ФУНКЦИЕЙ «СВОБОДНЫЕ РУКИ»: использование (3/4)



### Особенности системы запирания (продолжение)

Если ключ-карта находится в зоне действия в течение примерно 15 минут, функция дистанционного запирания отключается.

Автомобиль не заблокируется, если ключ-карта находится в зоне 2. Если разблокировать автомобиль путем нажатия на кнопку ключа-карты, но не открывать затем двери салона или багажного отделения, функция последующей дистанционной блокировки в режиме «свободные руки» отключится.



### Использование ключа-карты в качестве пульта дистанционного управления

#### Отпирание при помощи ключа-карты

Нажмите на кнопку 3.

Отпирание замков дверей сопровождается **однократным миганием** указателей поворота и боковых повторителей указателей поворота в режиме аварийной сигнализации.

Если после этого попытаться открыть одну из дверей, потянув ее за ручку одновременно со срабатыванием дистанционного отпирания дверей, эта дверь останется запертой. Для исправления этой ситуации отпустите ручку двери и вновь отпирите автомобиль, нажав на кнопку 3 ключа-карты.

#### Запирание с помощью ключа-карты

Когда двери салона и багажного отделения закрыты, нажмите на кнопку 4. Автомобиль запирается. О блокировке автомобиля свидетельствует **двукратное мигание** огней аварийной сигнализации (указателей поворота).

**Примечание:** максимальное расстояние, на котором происходит запирание замков дверей автомобиля, зависит от окружающей обстановки.

#### Особенности

Если хотя бы одна из дверей салона или багажного отделения открыта или неплотно закрыта, автомобиль невозможно запереть. Автомобиль будет быстро заблокирован и сразу же разблокирован, однако при этом указатели поворота в режиме аварийной сигнализации мигать не будут.

Если нажать кнопку 4 и удерживать ее более 5 секунд, режим «свободные руки» будет отключен. Чтобы включить его снова, разблокируйте автомобиль, нажав на кнопку 3.

Включение и отключение режима «свободные руки» сопровождается звуковым сигналом.

При работающем двигателе кнопки ключа-карты не функционируют.



Если при работающем двигателе и при отсутствии ключа-карты в зоне действия **2** открыть и закрыть одну из дверей, появится сообщение «Ключ-карта не обнаружен» (об отсутствии ключа-карты в салоне автомобиля). Это позволит предупредить ситуацию, когда, например, Вы высадили пассажира, у которого остался ключ-карта, а сами намереваетесь уехать.

Предупреждающее сообщение пропадет, как только ключ-карта будет обнаружен.



### Отпирание и запираение только багажного отделения

Нажмите на кнопку **5** для запираения и отпирания только двери багажного отделения.



**Ответственность водителя при стоянке или остановке автомобиля**

Никогда не оставляйте без присмотра в вашем автомобиле даже на короткое время животное, ребенка или взрослого с ограниченными возможностями.

Они могут причинить вред себе или другим людям, например запустив двигатель, включив такие устройства, как электростеклоподъемники, или же заблокировав двери.

Кроме того, нужно учитывать, что в теплую и/или солнечную погоду температура в салоне автомобиля поднимается очень быстро.

**СМЕРТЕЛЬНАЯ ОПАСНОСТЬ ИЛИ ОПАСНОСТЬ ТЯЖЕЛЫХ ТРАВМ.**



## БЛОКИРОВКА И РАЗБЛОКИРОВКА ДВЕРЕЙ САЛОНА И БАГАЖНОГО ОТДЕЛЕНИЯ (1/3)

### Неисправность пульта дистанционного управления или, в зависимости от комплектации автомобиля, ключа-карты

В некоторых случаях радиочастотный пульт дистанционного управления или ключ-карта могут не работать:

- повреждение ключа-карты, низкий уровень заряда элемента питания в радиочастотном пульте дистанционного управления или аккумуляторной батареи автомобиля и т. д.;
- работа на частоте ключа-карты другого радиоприбора (например, мобильного телефона);
- сильные внешние электромагнитные помехи.

Если это произошло, можно:

- в зависимости от комплектации, воспользоваться радиочастотным пультом дистанционного управления или запасным ключом, встроенным в ключ-карту, для отпирания левой передней (водительской) двери автомобиля;
- запереть каждую дверь вручную;
- использовать внутреннюю блокировку/разблокировку дверей (см. следующие страницы).

40303



39102



### Механический ключ, встроенный в ключ-карту

Встроенный ключ **2** используется для открывания передней левой двери в случае неисправности ключа-карты.

### Доступ в автомобиль с помощью запасного ключа **2**

Сдвиньте заднюю часть корпуса **1** вниз, нажимая в зоне **A**.

## БЛОКИРОВКА И РАЗБЛОКИРОВКА ДВЕРЕЙ САЛОНА И БАГАЖНОГО ОТДЕЛЕНИЯ (2/3)



### Использование механического ключа, встроенного в ключ-карту

Вставьте запасной ключ **2** в замок **3** и запиrite или отпирите переднюю левую дверь.

Находясь в салоне автомобиля, вставьте ключ обратно в корпус ключа-карты.



### Автомобили с ключом/пультom дистанционного управления

#### Использование ключа

Вставьте ключ **4** в замок **3** и запиrite или отпирите переднюю левую дверь.



### Запираение/отпираение дверей изнутри

В зависимости от комплектации автомобиля, данная кнопка управляет одновременным запираением и отпираением замков **4** боковых дверей и двери багажного отделения. Заблокируйте или разблокируйте замки дверей, нажав на выключатель **5**.

Замок передней двери нельзя запереть, если дверь открыта.

### Сигнальная лампа состояния замков открывающихся элементов кузова

(в зависимости от комплектации автомобиля)

При включенном зажигании сигнальная лампа над переключателем 5 информирует о состоянии открывающихся элементов кузова:

- сигнальная лампа горит, если они заперты;
- сигнальная лампа не горит, если они не заперты.

Если Вы запираете двери, сигнальная лампа остается включенной, а затем гаснет.



#### Ответственность водителя

Если Вы решили ехать с запертыми дверьми, помните, что это может затруднить доступ спасателей в салон снаружи в экстренной ситуации.

### Запирание открывающихся элементов кузова без ключа-карты или без ключа

Это может потребоваться, например, при разрядившемся элементе питания, временном отказе ключа-карты или ключа и т. д.

При выключенном двигателе и одной открытой боковой двери или двери багажного отделения удерживайте нажатым переключатель 5 более 5 секунд.

После закрытия двери все открывающиеся элементы кузова будут заперты.

Снаружи автомобиль можно будет отпереть только с помощью ключа-карты, находящейся рядом с автомобилем, или обычного ключа.



Ни в коем случае не покидайте автомобиль, оставив ключ или ключ-карту в салоне.

# АВТОМАТИЧЕСКАЯ БЛОКИРОВКА ЗАМКОВ ПРИ ДВИЖЕНИИ



## Принцип действия

После того как автомобиль трогается с места, система автоматически запирает открывающиеся элементы кузова при достижении скорости 7 км/ч.

**Примечание:** при открывании или закрытии двери она вновь автоматически запирается по достижении скорости 7 км/ч.

## Включение/выключение функции

**Включение:** в неподвижном автомобиле с работающим двигателем нажмите на выключатель **1** и удерживайте его до появления звукового сигнала.

**Выключение:** в неподвижном автомобиле с работающим двигателем нажмите на выключатель **1** и удерживайте его до появления звукового сигнала.

## Неисправности

При нарушении работы (двери автоматически не запираются) проверьте в первую очередь плотность закрытия всех открывающихся элементов кузова. Если они плотно закрыты, но неисправность сохраняется, обратитесь к официальному дилеру компании-производителя.

Убедитесь также, что функция автоматического запираения не отключена по ошибке.

Если это произошло, снова включите систему.



### Ответственность водителя

Если Вы решили ехать с закрытыми дверьми, помните, что это может затруднить доступ спасателей в салон снаружи в экстренной ситуации.

## ОТКРЫВАНИЕ И ЗАКРЫВАНИЕ ДВЕРЕЙ (1/2)



### Открытие дверей снаружи

Если двери разблокированы (см. раздел «Блокировка и разблокировка дверей» в главе 1), возьмитесь за ручку **1** и потяните ее на себя.



### Открытие изнутри

Потяните за ручку **2**.



### Безопасность детей

Чтобы сделать невозможным открытие задних боковых дверей автомобиля изнутри, передвиньте рычажок **3** на каждой двери, закройте двери и изнутри проверьте надежность их блокировки.



Из соображений безопасности открывать и закрывать дверь разрешается только при неподвижном автомобиле.

## ОТКРЫВАНИЕ И ЗАКРЫВАНИЕ ДВЕРЕЙ (2/2)

### Звуковой сигнал напоминания о невыключенном освещении

Если Вы оставили включенными наружные осветительные приборы и выключили зажигание, при открытии двери водителя раздастся звуковой сигнал, предупреждающий о риске разряджения аккумуляторной батареи и т. п.

### Предупреждение о незакрытом открывающемся элементе кузова

В зависимости от автомобиля, такая сигнализация может срабатывать также и при открытии других дверей.

Если при неподвижном автомобиле какой-либо открывающийся элемент открыт или неплотно закрыт, загорится сигнальная

лампа .

При достижении скорости около 20 км/ч загорится сигнальная лампа  и прозвучит звуковой сигнал.

### Особенность

В зависимости от комплектации автомобиля, дополнительное оборудование (радио и т. п.) выключается при выключении двигателя, при открытии дверей водителя либо при блокировке дверей.



### Ответственность водителя при стоянке или остановке автомобиля

Даже на короткое время не покидайте автомобиль, в котором находится ребенок, взрослый с ограниченными возможностями или животное, оставив ключ в замке зажигания. Они могут причинить вред себе или другим людям, запустив двигатель, включив оборудование, например стеклоподъемники, или заблокировав двери.

Кроме того, нужно учитывать, что в теплую и/или солнечную погоду температура в салоне автомобиля поднимается очень быстро.

**Существует опасность тяжелых травм или летального исхода.**

# ПОДГОЛОВНИКИ ПЕРЕДНИХ СИДЕНИЙ

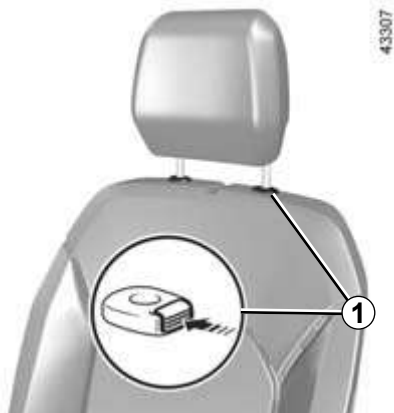

## Подъем подголовника

Вытяните подголовник вверх на необходимую высоту.

## Опускание подголовника

Нажмите кнопку **1** и, придерживая подголовник, опустите его на нужную высоту.



## Снятие подголовника

Нажмите кнопку **1** и поднимите подголовник до его высвобождения (при необходимости отклоните спинку сиденья назад).

## Установка подголовника

Вставьте стержни подголовника в отверстия направляющих втулок так, чтобы пазы на стержнях были обращены в сторону передней части автомобиля, и установите подголовник на желаемую высоту. Проверьте надежность фиксации.



Поскольку подголовник является одним из элементов безопасности, следите за его наличием и правильной установкой: верхний край подголовника должен находиться как можно ближе к верхней части головы.

## ПЕРЕДНИЕ СИДЕНЬЯ (1/2)



### Настройки

#### Регулировка сиденья в продольном направлении

Поднимите и удерживайте рычаг **1** для разблокировки сиденья. Установив сиденье в нужное положение, отпустите рычаг и проверьте надежность фиксации сиденья.

#### Поднятие или опускание сиденья

Поднимайте или опускайте рычаг **2** столько раз, сколько необходимо для достижения желаемого положения.



#### Чтобы отрегулировать наклон спинки сиденья

Поднимите ручку **3** и отклоните спинку сиденья в нужное положение. Установив сиденье в желаемое положение, отпустите ручку и убедитесь в надежности фиксации.

#### Регулировка поясничных подпор

Чтобы усилить или ослабить подпор, поверните ручку **4** или **5** (в зависимости от комплектации автомобиля).

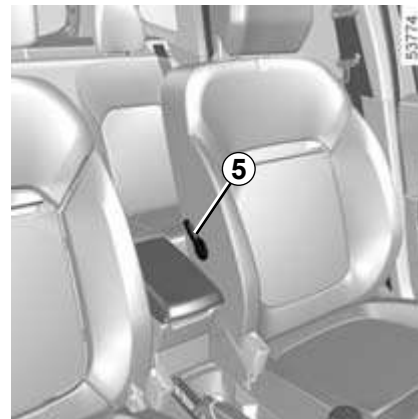

В целях безопасности проводите все регулировки сидений только на неподвижном автомобиле.

Чтобы не снижать эффективность ремней безопасности, рекомендуется не наклонять спинки сидений слишком сильно назад.

Следите за надежной фиксацией спинок сидений.

Никакие предметы не должны находиться на полу (перед водителем), т. к. в случае резкого торможения они могут попасть под педали и помешать их перемещению.



## ПЕРЕДНИЕ СИДЕНЬЯ (2/2)

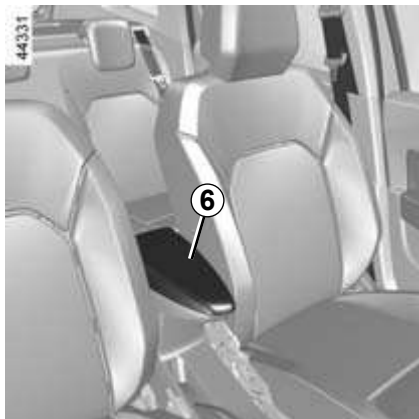

### Подлокотники передних сидений 6 или 7

(в зависимости от комплектации автомобиля)

### Сиденья с подогревом

При включенном зажигании нажмите на переключатель 8 или 9 (в зависимости от уровня комплектации автомобиля) на соответствующем сиденье.

Для выключения этой функции снова нажмите выключатель 8.

В зависимости от уровня комплектации автомобиля, при включенном зажигании:

- при первом нажатии на переключатель 9 соответствующего сиденья включается максимальная мощность подогрева. Загораются обе сигнальные лампы в переключателе;
- при втором нажатии включается минимальный режим подогрева. Загорается одна сигнальная лампа в переключателе;
- при третьем нажатии подогрев выключается.

Система, регулирующая температуру, определяет, необходим подогрев или нет.

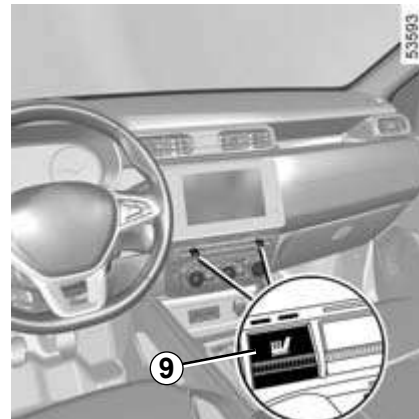

## РЕМНИ БЕЗОПАСНОСТИ (1/5)

В целях обеспечения безопасности на время движения всегда пристегивайтесь ремнями безопасности. Кроме того, соблюдайте требования правил дорожного движения той страны, в которой находитесь.



Неправильно отрегулированные или перекрученные ремни безопасности могут стать причиной травм при аварии.

Используйте отдельный ремень безопасности для каждого пассажира, взрослого или ребенка.

Даже беременные женщины должны пристегиваться ремнем безопасности. В этом случае нужно следить за тем, чтобы тазовая ветвь ремня не давила сильно на низ живота, но и не провисала.

**Прежде чем запускать двигатель, выполните регулировки водительского места, затем мест для всех пассажиров, регулировку ремней безопасности для обеспечения наилучшей защиты.**

### Регулировка места водителя

(в зависимости от модификации автомобиля)

- **Сядьте глубоко в сиденье** (сняв пальто, куртку и т. п.). Это важно для правильного положения спины.
- **Отрегулируйте положение сиденья относительно педалей.** Сиденье должно быть отодвинуто максимально назад, но так, чтобы была возможность нажатия на педали с необходимым усилием и их полного хода.

Спинка сиденья должна быть установлена таким образом, чтобы руки на руле были слегка согнуты в локтях.

- **Отрегулируйте положение подголовника.** Для наибольшей безопасности расстояние между вашей головой и подголовником должно быть минимальным.
- **Отрегулируйте положение сиденья по высоте.** Данная регулировка позволяет оптимизировать обзор с места водителя.
- **Отрегулируйте положение рулевого колеса.**



### Регулировка ремней безопасности

Сядьте на сиденье, полностью откинувшись на спинку.

Плечевая ветвь **1** ремня должна располагаться как можно ближе к нижней части шеи, но не лежать на ней.

Тазовая ветвь ремня **2** должна лежать плашмя на бедрах перпендикулярно тазу. Ремень должен как можно плотнее прилегать к телу. Например, не надевайте при езде в автомобиле объемную одежду, не подкладывайте под ремень какие-либо предметы и т. п.

## РЕМНИ БЕЗОПАСНОСТИ (2/5)



### Пристегивание ремня

**Медленно, без рывков** вытяните ремень и вставьте пряжку ремня **4** в замок **6** (проверьте надежность фиксации ремня в замке, потянув за пряжку **4**). Если ремень вытягивается с трудом, дайте ему вернуться назад на некоторую длину и снова вытяните. Если ремень полностью заблокирован, медленно, но сильно потяните его за полотно, чтобы вытащить примерно на 3 см. Отпустите ремень, чтобы он самостоятельно втянулся в натягивающее устройство, затем снова вытяните.

Если неисправность сохраняется, обратитесь к официальному дилеру компании-производителя.



### Сигнальная лампа непристегнутого ремня безопасности

В зависимости от комплектации автомобиля, при запуске двигателя может загореться сигнальная лампа, если ремень безопасности водителя и/или пассажира не будет пристегнут. При непристегнутом ремне безопасности во время движения сигнальная лампа загорается и в течение 2 минут раздается звуковой сигнал.

**Примечание:** если на подушке сиденья пассажира будет лежать тяжелая вещь, в некоторых случаях может включиться эта сигнальная лампа.

### Разблокирование

Нажмите на кнопку **5** корпуса замка **6**, ремень начнет наматываться на катушку. Для упрощения наматывания направляйте пряжку ремня рукой.

## РЕМНИ БЕЗОПАСНОСТИ (3/5)

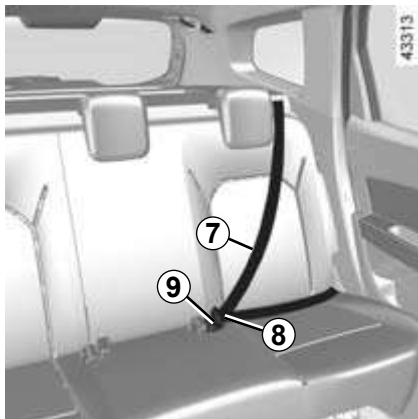

### 5-местный салон

#### Боковые ремни безопасности на заднем сиденье

Медленно вытяните ремень безопасности **7** и защелкните пряжку **8** в блоке фиксации красного цвета **9**.

Для обеспечения эффективности задних ремней безопасности убедитесь в правильности фиксации заднего сиденья. См. раздел «Заднее сиденье: функциональные возможности» в главе 3.

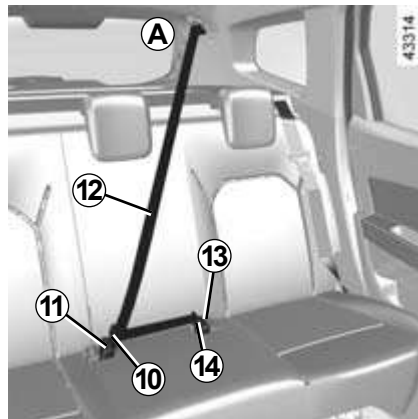

### Средний ремень безопасности на заднем сиденье А

(в зависимости от комплектации автомобиля)

Извлеките пряжку **14** из гнезда **15**.

Медленно вытяните ремень безопасности **12** и защелкните пряжку **14** в корпусе замка черного цвета **13**.

Вставьте скользящую пряжку **10** в корпус красного цвета **11** до щелчка.

Вставляйте замок **14** в гнездо **15** после каждого использования ремня безопасности.

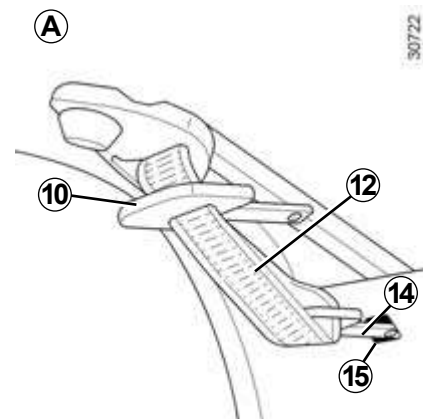

Проверяйте правильность установки и работы задних ремней безопасности после каждого перемещения задних сидений.

## РЕМНИ БЕЗОПАСНОСТИ (4/5)

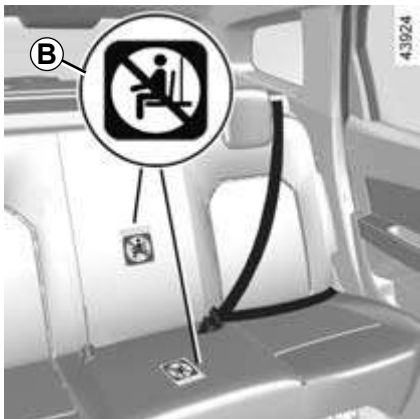

### 4-местный салон

Эта модель отличается наличием ремней безопасности и подголовников только для задних боковых мест.

**Этикетка В** означает, что размещение пассажиров разрешено только на предназначенных для этого местах.

Для обеспечения эффективности задних ремней безопасности убедитесь в правильности фиксации заднего сиденья. См. раздел «Заднее сиденье: функциональные возможности» в главе 3.

## РЕМНИ БЕЗОПАСНОСТИ (5/5)

Приведенная ниже информация относится к ремням безопасности передних и задних сидений автомобиля.



- Категорически запрещается вносить какие-либо изменения в конструкцию элементов штатной системы безопасности: ремней безопасности, сидений и их креплений. В особых случаях (например, при установке детского сиденья) обращайтесь к официальному дилеру компании-производителя.
- Не используйте какие-либо предметы для ослабления прилегания ремня к телу (например, прищепки для белья, зажимы и т. п.): ремень безопасности, надетый слишком свободно, при аварии может нанести травму.
- Никогда не пропускайте плечевую ветвь ремня под рукой или за спиной.
- Не используйте один и тот же ремень для пристегивания нескольких человек и ни в коем случае не пристегивайтесь одним ремнем вместе с ребенком, сидящим у Вас на коленях.
- Ремень безопасности не должен быть перекручен.
- После аварии проверьте и при необходимости замените ремни. Замену следует произвести и в том случае, если на ремнях появились признаки износа или повреждений.
- Следите за тем, чтобы пряжка ремня была вставлена в соответствующий замок.
- При возврате заднего многоместного сиденья в обычное положение проследите за правильным положением ремней безопасности и их замков, чтобы их можно было использовать по назначению.
- Убедитесь в отсутствии посторонних предметов в области блока крепления ремня безопасности, которые могут сказаться на его работе.
- Обеспечьте правильное положение замка ремня безопасности (он не должен быть спрятан, сломан, зажат... предметами или людьми).

# СРЕДСТВА ПАССИВНОЙ БЕЗОПАСНОСТИ В ДОПОЛНЕНИЕ К РЕМНЯМ БЕЗОПАСНОСТИ ПЕРЕДНИХ СИДЕНИЙ (1/5)

В зависимости от комплектации автомобиля, система включает в себя:

- преднатяжители инерционных катушек ремней безопасности передних сидений;
- ограничители усилия натяжения плечевых ветвей ремней безопасности;
- подушки безопасности водителя и переднего пассажира.

В случае фронтального удара эти устройства могут сработать как отдельно друг от друга, так и одновременно.

В зависимости от силы фронтального удара, возможны варианты срабатывания системы:

- блокировка ремня (ремней) безопасности;
- срабатывание преднатяжителя ремня (преднатяжителей ремней) безопасности, чтобы удержать водителя или пассажира на сиденье, и ограничителя усилия натяжения;
- раскрытие подушки (подушек) безопасности.

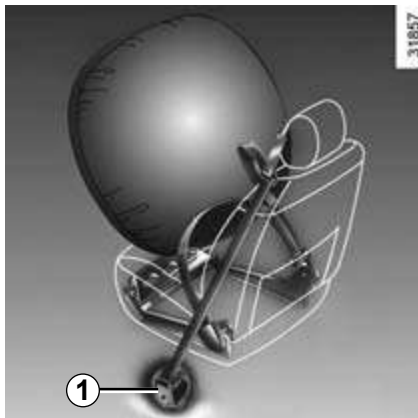

## Преднатяжители ремней безопасности

Преднатяжители прижимают ремни безопасности к телу, удерживая пассажира на сиденье и, таким образом, повышают эффективность защиты.

При включенном зажигании во время сильного фронтального удара, в зависимости от его силы, система может включить преднатяжитель наматывающего устройства ремня безопасности **1**, который мгновенно подтянет ремень безопасности.

## Ограничитель усилия натяжения ремней безопасности

Это устройство включается при определенной силе удара для ограничения силы давления ремня на туловище.



– После дорожно-транспортного происшествия произведите проверку всей системы пассивной безопасности.

- Любое вмешательство в работу любой из частей системы пассивной безопасности (преднатяжителей ремней безопасности, подушек, электронных блоков, электропроводки) или их использование на другом автомобиле, даже той же модели, категорически запрещены.
- Во избежание самопроизвольного срабатывания и возможных травм, все работы с подушками безопасности должны выполняться только квалифицированным персоналом сервисной станции официального дилера.
- Проверка электрических характеристик воспламенителя преднатяжителей ремней безопасности должна выполняться только квалифицированным персоналом, располагающим необходимым оборудованием.
- При утилизации вашего автомобиля обратитесь на сервисную станцию компании-производителя для демонтажа газогенераторов, преднатяжителей и подушек безопасности.

# СРЕДСТВА ПАССИВНОЙ БЕЗОПАСНОСТИ В ДОПОЛНЕНИЕ К РЕМНЯМ БЕЗОПАСНОСТИ ПЕРЕДНИХ СИДЕНИЙ (2/5)

## Подушки безопасности водителя и переднего пассажира

Подушками безопасности могут быть оборудованы места водителя и переднего пассажира (А – место размещения подушки безопасности пассажира).

Надпись «airbag» на рулевом колесе, на приборной панели (в зоне А), а также, в зависимости от комплектации автомобиля, наклейка в нижней части ветрового стекла указывают на наличие этого оборудования на автомобиле.

Каждая система подушки безопасности включает в себя:

- подушки безопасности с газогенератором, установленные на рулевом колесе для водителя и в приборной панели для пассажира;
- компьютер системы, управляющий электрическим воспламенителем газогенератора;
- общую сигнальную лампу ;
- дистанционно расположенные датчики.



В системе подушек безопасности используется пиротехника. Этим объясняется тот факт, что при срабатывании подушки безопасности вырабатывается тепло, появляется дым (не является признаком пожара) и раздается хлопок. При разворачивании подушки, которое происходит мгновенно, человек может получить повреждения кожи или иные легкие травмы.

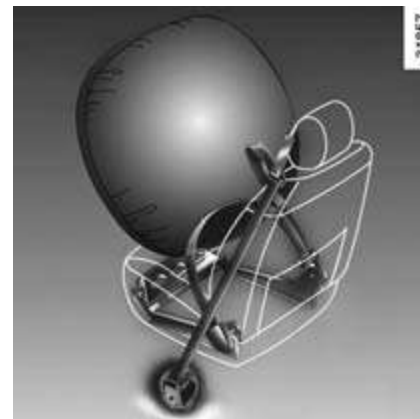

### Принцип действия

Система срабатывает только при включенном зажигании.

При сильном лобовом ударе подушки безопасности быстро надуваются. Это смягчает силу удара головы или грудной клетки водителя о рулевое колесо и переднего пассажира о приборную панель. Непосредственно после удара они быстро сдуваются для обеспечения беспрепятственного выхода из автомобиля.



## СРЕДСТВА ПАССИВНОЙ БЕЗОПАСНОСТИ В ДОПОЛНЕНИЕ К РЕМНЯМ БЕЗОПАСНОСТИ ПЕРЕДНИХ СИДЕНИЙ (3/5)

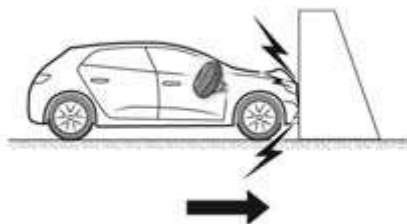

Преднатяжители или подушки безопасности рассчитаны на срабатывание в следующих случаях.

**Лобовой удар** о твердую (недеформируемую) поверхность препятствия по всей ширине на скорости большей или равной **25 км/ч**.

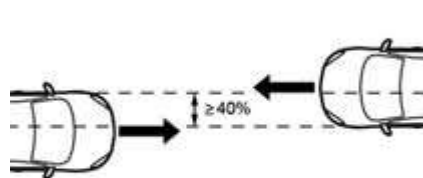

**Лобовое столкновение** с другим автомобилем аналогичной или более тяжелой весовой категории, с зоной удара не менее 40%, при скорости движения обоих автомобилей не менее **40 км/ч**.

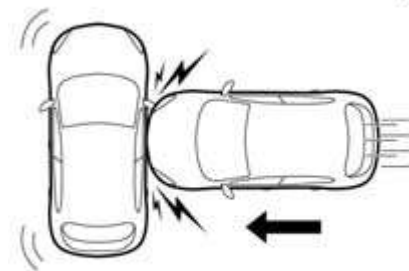

**Боковое (поперечное) столкновение** с другим автомобилем аналогичной или более тяжелой весовой категории на скорости не менее **50 км/ч** (данное условие касается боковых подушек безопасности).

## СРЕДСТВА ПАССИВНОЙ БЕЗОПАСНОСТИ В ДОПОЛНЕНИЕ К РЕМНЯМ БЕЗОПАСНОСТИ ПЕРЕДНИХ СИДЕНИЙ (4/5)



Преднатяжители ремней и подушки безопасности могут также сработать в следующих ситуациях:

- удары нижней частью автомобиля, например, о края тротуаров;
- при попадании в ямы;
- при падении или жестком приземлении;
- при ударах о камни;
- в других подобных случаях.

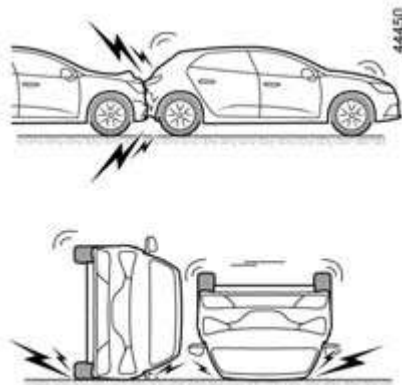

В следующих примерах преднатяжители ремней и подушки безопасности могут не сработать:

- при ударе сзади, даже сильном;
- при опрокидывании автомобиля;

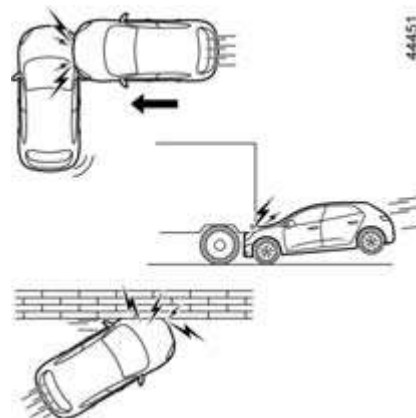

- при боковом ударе в переднюю или заднюю часть автомобиля;
- при въезде под заднюю часть грузового автомобиля или прицепа;
- при столкновении под углом или наезде на узкое препятствие (столб, дерево и т.п.);
- в других подобных случаях.

# СРЕДСТВА ПАССИВНОЙ БЕЗОПАСНОСТИ В ДОПОЛНЕНИЕ К РЕМНЯМ БЕЗОПАСНОСТИ ПЕРЕДНИХ СИДЕНИЙ (5/5)

Приведенные ниже предупреждения направлены на обеспечение беспрепятственного срабатывания подушек безопасности и предотвращение риска нанесения при этом тяжелых травм, в том числе и посторонними предметами.



## **Предупреждения, касающиеся подушки безопасности водителя**

- Не изменяйте конструкцию рулевого колеса и его ступицы.
- Запрещается накрывать ступицу рулевого колеса.
- Не прикрепляйте к центральной панели рулевого колеса никакие посторонние предметы (значки, логотипы, часы, держатели для телефона и т. д.).
- Запрещается самостоятельно демонтировать рулевое колесо (эта операция должна выполняться квалифицированным персоналом официальной дилерской сети компании-производителя).
- При управлении автомобилем не располагайтесь слишком близко к рулевому колесу; при правильной посадке руки, лежащие на рулевом колесе, слегка согнуты в локтях (см. тему «Регулировка положения сиденья водителя» в разделе 1). Это обеспечит достаточное пространство для раскрытия и правильного срабатывания подушки безопасности.

## **Предупреждения относительно подушки безопасности переднего пассажира**

- Не прикрепляйте и не приклеивайте к приборной панели посторонние предметы (значки, логотипы, часы, держатели для телефона и т. п.) в месте расположения подушки безопасности.
- Между передним пассажиром и приборной панелью не должны находиться никакие предметы (зонты, трости, пакеты и т. п.) и животные.
- Не кладите ноги на приборную панель или на сиденье, т. к. это может привести к серьезным травмам. Пассажиру рекомендуется постоянно следить за тем, чтобы все части его тела (колени, руки, голова и т. д.) располагались на достаточном удалении от приборной панели.
- После снятия детского кресла с сиденья пассажира следует снова активировать подушку безопасности для защиты переднего пассажира в случае удара.

**ЗАПРЕЩЕНО УСТАНОВЛИВАТЬ ДЕТСКОЕ СИДЕНЬЕ НА СИДЕНЬЕ ПЕРЕДНЕГО ПАССАЖИРА ПРОТИВ НАПРАВЛЕНИЯ ДВИЖЕНИЯ, ЕСЛИ НЕ ОТКЛЮЧЕНА СИСТЕМА ПАССИВНОЙ БЕЗОПАСНОСТИ ВОДИТЕЛЯ И ПЕРЕДНЕГО ПАССАЖИРА.**

(См. сведения в теме «Система обеспечения безопасности детей: включение и выключение подушки безопасности переднего пассажира» в разделе 1.)

# БОКОВЫЕ УСТРОЙСТВА БЕЗОПАСНОСТИ

## Боковые подушки безопасности

Речь идет о подушках безопасности, которые устанавливаются в передних сиденьях и срабатывают при очень сильном боковом ударе автомобиля, защищая водителя и переднего пассажира со стороны дверей.

## Шторки безопасности

Речь идет о подушках безопасности, расположенных по бокам в верхней части автомобиля и разворачивающихся вдоль передних и задних боковых стекол для защиты водителя и пассажиров при сильных боковых ударах.

В зависимости от комплектации автомобиля, маркировка на ветровом стекле напоминает о том, что автомобиль оборудован системой дополнительных средств пассивной безопасности (подушками безопасности, преднатяжителями ремней безопасности и т. п.).



### Предупреждение, касающееся боковой подушки безопасности

- **Установка чехлов сидений:** для сидений с подушками безопасности требуются специальные чехлы. За информацией о наличии подобных чехлов в продаже обращайтесь к официальному дилеру. Использование других чехлов (или чехлов, предназначенных для другого автомобиля) может нарушить нормальную работу подушек безопасности и отрицательно повлиять на вашу безопасность.
- В передней части салона запрещается помещать аксессуары, предметы или домашних животных между спинкой сиденья, дверью и элементами отделки салона. Не накрывайте спинку сиденья вещами или одеждой. Это может нарушить нормальное срабатывание подушки безопасности и привести к серьезным травмам при ее раскрытии.
- Запрещается любая разборка или любое изменение конструкции сиденья и элементов отделки салона, за исключением выполнения этих работ квалифицированным персоналом официальной дилерской сети компании-производителя.

# ДОПОЛНИТЕЛЬНЫЕ СРЕДСТВА ПАССИВНОЙ БЕЗОПАСНОСТИ

Приведенные ниже предупреждения направлены на предотвращение препятствий для срабатывания подушек безопасности в экстренной ситуации и риска получения при этом тяжелых травм, в том числе и посторонними предметами.



Подушка безопасности предназначена для дополнения в экстренной ситуации действия ремня безопасности. Подушка и ремень безопасности представляют собой неотъемлемые части общей системы безопасности. Таким образом, необходимо всегда пристегивать ремень безопасности. Непристегивание ремня безопасности может привести к серьезным травмам водителя и пассажиров в случае дорожно-транспортного происшествия. Это также повышает риск травмирования при срабатывании подушки безопасности, хотя возможность получения легких поверхностных повреждений от подушки безопасности всегда существует.

Преднатяжители ремней и подушки безопасности не всегда должны срабатывать в случае опрокидывания автомобиля или удара сзади (даже сильного). Наоборот, удар нижней частью автомобиля, например, при наезде на бордюрный камень, яму, камень и т. п., может привести к срабатыванию этих систем.

- **Любое** вмешательство или внесение изменений в конструкцию подушек безопасности водителя и пассажира (исполнительных устройств, электронных блоков управления, электропроводки и т. д.) строго запрещено (за исключением ремонта, выполняемого квалифицированным персоналом сервисной станции официально дилера).
- Для обеспечения работоспособности и исключения самопроизвольного срабатывания работы с системой безопасности должны выполняться только квалифицированным персоналом официальной дилерской сети компании-производителя.
- В целях безопасности следует проверить исправность систем безопасности автомобиля после дорожно-транспортного происшествия, угона или несанкционированного проникновения в автомобиль.
- При продаже или передаче автомобиля во временное пользование сообщите новому владельцу обо всех перечисленных условиях, касающихся подушек безопасности, а также передайте ему данное руководство.
- При утилизации вашего автомобиля обратитесь на сервисную станцию официальной дилерской сети компании-производителя для проведения процедуры уничтожения газогенератора(-ов).

## Неисправности

При включении зажигания на несколько секунд загорается сигнальная лампа



, расположенная на щитке приборов.

Если при включении зажигания сигнальная лампа не загорается или загорается при работающем двигателе одновременно с включением сигнальной лампы  и, в зависимости от комплектации автомобиля, появлением сообщения «Провер. подушки безопасности», означает, что система неисправна. В этом случае установка детского кресла на сиденье переднего пассажира ЗАПРЕЩЕНА.

Срочно обратитесь к официальному дилеру компании-производителя. Несвоевременное обращение может привести к снижению эффективности защиты.

# БЕЗОПАСНОСТЬ ДЕТЕЙ: общие сведения (1/2)

## Перевозка детей

Соблюдайте законы своей страны.

Вне зависимости от дорожных условий ребенок, как и взрослый пассажир, должен правильно располагаться в сиденье и быть пристегнутым. Вы отвечаете за детей, которых везете.

Ребенок – это не взрослый в миниатюре. Он подвержен опасности получить другие повреждения, т. к. его мускулы и кости находятся в стадии роста. Одного ремня безопасности недостаточно для перевозки ребенка. Приобретите требующееся детское сиденье и правильно его установите.



Чтобы не допустить открытия дверей, используйте систему обеспечения безопасности детей (см. тему «Запирание и отпирание открывающихся элементов кузова» в разделе 1).



Удар автомобиля о препятствие на скорости 50 км/ч равносителен падению с 10-метровой высоты. Перевозить ребенка непристегнутым – все равно что оставить его играть без присмотра взрослых на балконе четвертого этажа без перил! Запрещено держать ребенка на руках. В случае аварии Вы не удержите его, даже если сами при этом пристегнуты. Если ваш автомобиль оказался объектом дорожно-транспортного происшествия, замените детское кресло и обратитесь к официальному дилеру для проверки ремней безопасности и креплений ISOFIX.



**Ответственность водителя при стоянке или остановке автомобиля**

Даже на короткое время не покидайте автомобиль, в котором находится ребенок, взрослый с ограниченными возможностями или животное, оставив ключ в замке зажигания.

Они могут причинить вред себе или другим людям, запустив двигатель, включив оборудование, например стеклоподъемники, или заблокировав двери.

Кроме того, нужно учитывать, что в теплую и/или солнечную погоду температура в салоне автомобиля поднимается очень быстро.

**Существует опасность тяжелых травм или летального исхода.**

## БЕЗОПАСНОСТЬ ДЕТЕЙ: общие сведения (2/2)

### Использование детского сиденья

Уровень защиты, предлагаемой детским сиденьем, зависит от его способности удержать вашего ребенка и правильности его установки. Неправильная установка ухудшит защиту вашего ребенка в случае резкого торможения или удара.

Прежде чем покупать детское сиденье, убедитесь, что оно соответствует нормам страны вашего местонахождения и может быть установлено в ваш автомобиль. Обратитесь на сервисную станцию компании-производителя, чтобы получить консультацию по детским сиденьям, рекомендованным для вашего автомобиля.

Прежде чем устанавливать детское сиденье, прочтите данную инструкцию и действуйте в соответствии с ней. В случае возникновения трудностей с установкой обратитесь к производителю оборудования. Храните инструкцию вместе с сиденьем.

Покажите пример, пристегнув ваш ремень безопасности, и научите ребенка:

- правильно пристегивать ремень безопасности;
- заходить в автомобиль и выходить из него со стороны, противоположной движению.

Не используйте детское сиденье б/у или без руководства по эксплуатации. Следите за тем, чтобы никакой посторонний предмет вблизи детского сиденья не помешал его установке.



Ни в коем случае не оставляйте ребенка одного в автомобиле.

Всегда проверяйте, чтобы ваш ребенок был пристегнут, и что специальные детские ремни безопасности или его ремень безопасности правильно отрегулированы и подогнаны. Никогда не одевайте ребенка в слишком объемную одежду, из-за этого ремни неплотно прилегают к телу.

Не позволяйте ребенку высовывать голову или руки в окно.

Следите, чтобы ребенок сохранял правильное положение во время движения автомобиля, в частности во время сна.

## БЕЗОПАСНОСТЬ ДЕТЕЙ: выбор детского сиденья



### Детское сиденье, устанавливаемое против направления движения

Голова ребенка в пропорции к телу тяжелее головы взрослого человека, поэтому его шея очень хрупкая. Как можно дольше перевозите ребенка в таком положении (не менее чем до 2 лет). Оно помогает удерживать голову и шею. Выберите охватывающее сиденье для лучшей боковой защиты и смените его, как только голова ребенка станет выступать за границы сиденья.



### Детское сиденье, устанавливаемое по направлению движения

Голову и брюшную полость детей следует защищать в первую очередь. Детское сиденье по направлению движения, хорошо закрепленное в автомобиле, уменьшает риск травмирования головы. Перевозите ребенка в сиденье со специальными детскими ремнями безопасности лицом по направлению движения, если его рост это позволяет. Используйте глубокое кресло для лучшей боковой защиты.



### Специальные подушки (бустеры)

Ребенка, если его вес превышает 15 кг или если он старше 4 лет, можно перевозить на специальной подушке, которая позволяет подстроить ремень безопасности под особенности телосложения. Бустер должен иметь направляющие, располагающие ремень безопасности на бедрах ребенка, а не на животе. Лучше всего использовать сиденье с регулируемой по высоте спинкой с направляющей для ремня безопасности, позволяющей расположить ремень безопасности посередине плеча. Ремень не должен касаться шеи или предплечья. Выбирайте сиденье охватывающего типа для лучшей боковой защиты.



## БЕЗОПАСНОСТЬ ДЕТЕЙ: выбор крепления детского сиденья (1/3)

Существуют две системы крепления детских сидений: ремень безопасности или система ISOFIX.

### Крепление ремнем безопасности

Ремень безопасности должен быть отрегулирован так, чтобы он выполнял свою функцию в случае экстренного торможения или удара.

Убедитесь, что ремень пролегает так, как указано производителем детского кресла.

Всегда проверяйте правильность фиксации ремня безопасности, потянув за него, затем максимально затяните его, удерживая детское кресло.

Проверьте надежность крепления детского кресла, пытаясь подвинуть его влево/вправо и вперед/назад: кресло должно быть надежно зафиксировано.

Убедитесь, что детское кресло не установлено под углом и не упирается в стекло двери автомобиля.



Не используйте детское сиденье, которое может разблокировать ремень безопасности, удерживающий его: основание сиденья не должно опираться на пряжку ремня и/или замок ремня безопасности.



Ремень безопасности ни в коем случае не должен быть ослаблен или перекручен.

Ни в коем случае не пропускайте ремень под рукой или за спиной.

Убедитесь, что ремень безопасности не поврежден острыми кромками.

Если ремень безопасности не работает как надо, он не сможет защитить ребенка. Обратитесь на сервисную станцию компании-производителя. Не используйте это место, пока не отремонтируете ремень безопасности.

## БЕЗОПАСНОСТЬ ДЕТЕЙ: выбор крепления детского сиденья (2/3)

### Фиксация системой ISOFIX

Конструкция сертифицированных детских сидений с ISOFIX стандартизована в соответствии с действующим законодательством для следующих четырех случаев:

- универсальное ISOFIX 3-точечное, устанавливаемое лицом по направлению движения автомобиля;
- полууниверсальное ISOFIX 2-точечное;
- специальное детское кресло;
- i-Size, оснащенное:
  - либо ремнем, который крепится к третьему кольцу соответствующего сиденья автомобиля;
  - либо стойкой, опирающейся на пол автомобиля и совместимой с сертифицированным сиденьем i-Size: она препятствует перемещению детского сиденья в случае столкновения.

В последних трех случаях убедитесь в допустимости установки детского кресла, ознакомившись с перечнем моделей автомобилей, для которых оно предназначено.

Закрепите детское кресло при помощи замков ISOFIX при их наличии. Система ISOFIX обеспечивает быструю, легкую и надежную установку.

Система ISOFIX состоит из 2 колец и в некоторых случаях имеется третье кольцо.



Категорически запрещается вносить какие-либо изменения в конструкцию элементов штатной системы: ремней безопасности, системы ISOFIX, сидений и их креплений.



Прежде чем использовать детское сиденье с ISOFIX, приобретенное для другого автомобиля, убедитесь, что его установка разрешена. Обратитесь к производителю оборудования и сверьтесь со списком автомобилей, в которые может быть установлено данное сиденье.

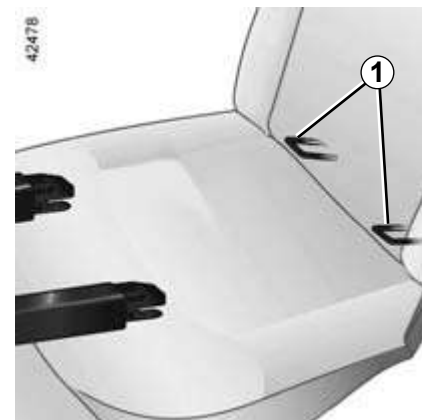

Два кольца **1** расположены между спинкой и подушкой сиденья и обозначены маркировкой.

## БЕЗОПАСНОСТЬ ДЕТЕЙ: выбор крепления детского сиденья (3/3)

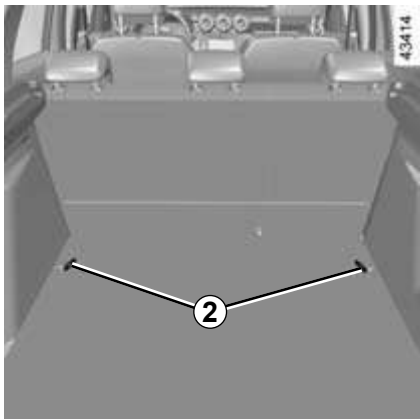

Третье кольцо для каждого бокового места используется для крепления верхнего ремня некоторых детских сидений.

Пропустите ремень между спинкой сиденья и задней полкой (чтобы снять заднюю полку, см. главу 3, раздел «Задняя полка»).

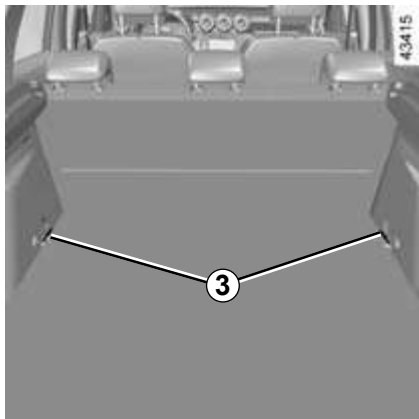

Закрепите крючок ремня в одном из колец **2** (модификация 4x2) или **3** (модификация 4x4).

Натяните ремень так, чтобы спинка детского сиденья соприкасалась со спинкой сиденья автомобиля.

Примечание: необходимо использовать кольца, отмеченные символом .



Крепления ISOFIX разработаны исключительно для детских сидений с системой крепления ISOFIX. Не используйте эти крепления для фиксации других детских сидений, ремней безопасности или других предметов.

Убедитесь, что в местах крепления нет посторонних предметов.

Если ваш автомобиль попал в аварию, проверьте крепления ISOFIX и замените детское сиденье.



Убедитесь, что спинка детского сиденья, устанавливаемого по направлению движения, плотно прилегает к спинке сиденья автомобиля. В этом случае детское сиденье не всегда должно опираться на подушку сиденья автомобиля.



**Обязательно** закрепите ремень детского сиденья в соответствующем кольце.

## БЕЗОПАСНОСТЬ ДЕТЕЙ: установка детского сиденья, общие сведения (1/2)

Установка детских сидений разрешается не на все пассажирские сиденья. Схема на следующей странице показывает, где можно устанавливать детское сиденье.



Предпочтительной является установка детского кресла на заднем сиденье автомобиля.

Убедитесь, что детское кресло или ноги ребенка не препятствуют надежной фиксации переднего сиденья. См. раздел «Детское сиденье», глава 1.

Убедитесь, что при установке детского кресла в автомобиле оно не открепится от опорной поверхности.

Если необходимо снять подголовник, убедитесь, что он убран в надежное место и не превратится в снаряд при резком торможении или ударе.

Надежно закрепите детское кресло, даже если Вы не используете его, чтобы оно не нанесло травму при резком торможении или ударе.

Указанные типы детских сидений могут отсутствовать в продаже. Прежде чем использовать другое детское сиденье, обратитесь к его производителю, чтобы узнать, предназначено ли оно для данного автомобиля.

### На переднем сиденье

Перевозка ребенка на месте переднего пассажира имеет особенности для каждой страны. Сверьтесь с действующим законодательством и следуйте указаниям схемы на следующей странице.

Перед установкой детского кресла на это сиденье (если это разрешено и соответствует комплектации автомобиля):

- насколько возможно опустите ремень безопасности;
- отодвиньте сиденье назад до упора;
- слегка наклоните спинку сиденья относительно вертикали (25° градусов);
- полностью поднимите подушку сиденья.

Во всех случаях следует максимально поднять подголовник сиденья таким образом, чтобы он не касался детского сиденья (см. пункт «Передние подголовники» в разделе 1).

После установки детского кресла сдвиньте сиденье переднего пассажира как минимум на одну позицию. В случае установки детского кресла спинкой вперед по ходу автомобиля оно ни в коем случае не должно касаться приборной панели.

После установки детского сиденья не меняйте выполненные регулировки.



### **С М Е Р Т Е Л Ь Н А Я О П А С Н О С Т Ь   И Л И О П А С Н О С Т Ь Т Я Ж Е Л Ы Х Т Р А В М:**

перед установкой детского кресла на это место в положение против хода автомобиля убедитесь, что подушка безопасности переднего пассажира отключена (см. тему «Система обеспечения безопасности детей: отключение и включение подушки безопасности переднего пассажира» в разделе 1).

## БЕЗОПАСНОСТЬ ДЕТЕЙ: установка детского сиденья, общие сведения (2/2)

### На боковом месте заднего сиденья

Люлька устанавливается поперек автомобиля и занимает минимум 2 места. Уложите ребенка головой в противоположную от двери сторону.

При установке детского сиденья на заднем боковом сиденье, перед его фиксацией в точках крепления ISOFIX, убедитесь, что замки ремня безопасности не находятся между двумя точками крепления ISOFIX этого сиденья. В случае необходимости переместите пряжку ремня безопасности соответствующего места по направлению к центру автомобиля.

Максимально сдвиньте вперед переднее сиденье автомобиля, чтобы установить детское сиденье спинкой вперед, затем отодвиньте сиденье, расположенное перед ним, на максимальное расстояние без контакта с детским сиденьем.

Для защиты ребенка, сидящего лицом по ходу движения автомобиля, сдвиньте сиденье с ребенком как можно дальше назад, а сиденье перед ребенком — как можно дальше вперед, и наклоните спинку сиденья вперед, чтобы создать свободное место для ног ребенка.

Во всех случаях следует снимать подголовник заднего сиденья, на котором устанавливается детское кресло (см. раздел «Задние подголовники», глава 3).

Убедитесь, что детское кресло опирается на спинку сиденья автомобиля.



Детское кресло с опорой на пол запрещено устанавливать на среднее место заднего сиденья.  
**СМЕРТЕЛЬНАЯ ОПАСНОСТЬ ИЛИ ОПАСНОСТЬ ТЯЖЕЛЫХ ТРАВМ.**



При установке детского сиденья (бустера групп 2 или 3) проверьте правильность работы (наматывание) ремней безопасности: см. раздел «Ремни безопасности задних сидений» в главе 1. При необходимости отрегулируйте положение сиденья автомобиля.



Убедитесь, что детское сиденье или ноги ребенка не препятствуют надежной фиксации переднего сиденья. См. разделы «Переднее сиденье» в главе 1 или «Функциональные возможности задних сидений» в главе 3.

## ДЕТСКИЕ СИДЕНЬЯ: крепление ремнем безопасности (1/4)

### Схема установки для 5-местных автомобилей



Использование не соответствующей автомобилю системы безопасности для детей не сможет подобающим образом защитить ребенка. Он может быть тяжело или смертельно ранен.



Место, запрещенное для установки детского сиденья.

**Детское сиденье, фиксируемое при помощи ремня безопасности**



Место пригодно для крепления ремнем сертифицированного универсального детского сиденья.

## ДЕТСКИЕ СИДЕНЬЯ: крепление ремнем безопасности (2/4)

### Схема установки для 4-местных автомобилей



Использование не соответствующей автомобилю системы безопасности для детей не сможет подобающим образом защитить ребенка. Он может быть тяжело или смертельно ранен.



Место, запрещенное для установки детского сиденья.

#### Детское сиденье, фиксируемое при помощи ремня безопасности



Место пригодно для крепления ремнем сертифицированного универсального детского сиденья.



Перевозка пассажиров СТРОГО ЗАПРЕЩЕНА.

## ДЕТСКИЕ СИДЕНЬЯ: крепление ремнем безопасности (3/4)

В соответствии с действующим законодательством мы приводим ниже таблицу, повторяющую информацию, представленную в графическом виде на предыдущих страницах.

Тип детского сиденья	Вес ребенка	Сиденье переднего пассажира без подушки безопасности или с отключенной подушкой безопасности	Сиденье переднего пассажира без возможности отключения подушки безопасности	Задние боковые места	Заднее центральное сиденье (ТОЛЬКО для 5-местных автомобилей)
Поперечная люлька Группа 0	< 10 кг	X	X	U (1)	X
Сиденье корзиночного типа против направления движения Группы 0 или 0+	< 10 кг и < 13 кг	X	X	U (2)	U (2)
Сиденье корзиночного типа против направления движения Группы 0+ и 1	< 13 кг и 9-18 кг	X	X	U (2)	U (2)
Сиденье по направлению движения Группа 1	9-18 кг	X	X	U (3)	U (3)
Специальная подушка для ребенка Группы 2 и 3	15-25 кг и 22-36 кг	X	X	U (3)	U (3)



## ДЕТСКИЕ СИДЕНЬЯ: крепление ремнем безопасности (4/4)

**X** = Место, запрещенное для установки детского сиденья этого типа.

**U** = Место пригодно для установки продающегося отдельно универсального детского сиденья с креплением ремнем; убедитесь, что установка сиденья возможна.

- (1) Люлька устанавливается поперек автомобиля и занимает минимум 2 места. Ребенка следует располагать головой в противоположную от двери сторону.
- (2) При необходимости сдвиньте сиденье автомобиля назад до упора. Максимально отодвиньте вперед переднее сиденье, установите детское кресло спинкой вперед, затем максимально отодвиньте переднее сиденье назад так, чтобы оно не касалось детского кресла.
- (3) Во всех случаях следует снимать подголовник заднего сиденья, на котором устанавливается детское кресло. Это необходимо делать перед установкой детского кресла. См. раздел «Подголовники задних сидений» в главе 3. Сдвиньте сиденье перед ребенком вперед и наклоните спинку сиденья вперед, чтобы создать свободное пространство для ног ребенка.

## ДЕТСКИЕ СИДЕНЬЯ: использование системы ISOFIX (1/4)

Чтобы убедиться в соблюдении действующих норм, просмотрите суммарную таблицу ниже. Эта же информация представлена в графическом виде на следующих страницах.

Тип детского сиденья	Вес ребенка	Размер сиденья с ISOFIX	Переднее пассажирское место	Задние боковые места	Заднее среднее место ТОЛЬКО для 5-местных автомобилей
Поперечная люлька Группа 0	< 10 кг	F, G [L1,L2]	X	X	X
Сиденье корзиночного типа против направления движения Группы 0 или 0+	< 13 кг	E [R1]	X	IL (1)	X
Сиденье для установки спинкой вперед Группы 0+ и 1	< 13 кг и 9-18 кг	C, D [R3,R2]	X	IL (1)	X
Сиденье по направлению движения Группа 1	9 - 18 кг	A, B, B1 [F3,F2,F2X]	X	IUF - IL (2)	X
Специальная подушка для ребенка Группы 2 и 3	15-25 кг и 22-36 кг	[B2]	X	IUF - IL (2)	X
Сиденье i-Size			X	i-U	X

## ДЕТСКИЕ СИДЕНЬЯ: использование системы ISOFIX (2/4)

**X** = Место, запрещенное для установки детского сиденья с ISOFIX.

**IUF/IL** = Место пригодно для установки универсального/полууниверсального или специального сиденья с креплениями ISOFIX (для автомобилей, оборудованных этой системой); убедитесь, что установка сиденья возможна.

**i-U** = подходит для удерживающих устройств i-Size категории универсальных сидений, устанавливаемых по ходу движения и против него.

- (1) При необходимости сдвиньте сиденье автомобиля назад до упора. Максимально сдвиньте вперед переднее сиденье, установите детское кресло спинкой вперед, затем максимально отодвиньте переднее сиденье назад, но чтобы оно при этом не касалось детского кресла.
- (2) Во всех случаях следует снимать подголовник заднего сиденья, на котором устанавливается детское кресло. Это необходимо делать перед установкой детского кресла. См. раздел «Задние подголовники» в главе 3. Сдвиньте сиденье перед ребенком вперед, наклоните спинку сиденья вперед, чтобы создать свободное место для ног ребенка.

Размер детского сиденья с ISOFIX определяется по букве:

- A, B и B1 [F3, F2, F2X]: кресла группы 1 (для детей весом от 9 до 18 кг), устанавливаемые спинкой назад;
- C и D [R3,R2]: люльки или кресла группы 0+ (меньше 13 кг) или группы 1 (от 9 до 18 кг) для установки спинкой вперед;
- E [R1] люльки или кресла группы 0 (меньше 10 кг) или 0+ (меньше 13 кг) для установки спинкой вперед;
- F и G [L1, L2]: люльки группы 0 (для детей весом до 10 кг);
- [B2]: детские подушки-бустеры групп 2 и 3 (для детей весом от 15 до 25 кг и от 22 до 36 кг соответственно).

## ДЕТСКИЕ СИДЕНЬЯ: использование системы ISOFIX (3/4)

### Схема установки для 5-местных автомобилей



Использование не соответствующей автомобилю системы безопасности для детей не сможет подобающим образом защитить ребенка. Он может быть тяжело или смертельно ранен.



Место, запрещенное для установки детского сиденья данного типа.

Детское сиденье, фиксируемое с помощью креплений ISOFIX



Место, разрешенное для крепления детского сиденья с ISOFIX.



На задних местах имеются крепления, позволяющие закрепить универсальное детское сиденье лицом по направлению движения с помощью креплений ISOFIX.

## ДЕТСКИЕ СИДЕНЬЯ: использование системы ISOFIX (4/4)

### Схема установки для 4-местных автомобилей



Использование не соответствующей автомобилю системы безопасности для детей не сможет подобающим образом защитить ребенка. Он может быть тяжело или смертельно ранен.



Место, запрещенное для установки детского сиденья данного типа.



Перевозка пассажиров **СТРОГО ЗАПРЕЩЕНА**.

Детское сиденье, фиксируемое с помощью креплений ISOFIX



Место, разрешенное для крепления детского сиденья с ISOFIX.



На задних местах имеются крепления, позволяющие закрепить универсальное детское сиденье лицом по направлению движения с помощью креплений ISOFIX.

## СИСТЕМА ОБЕСПЕЧЕНИЯ БЕЗОПАСНОСТИ ДЕТЕЙ: выключение и включение подушки безопасности переднего пассажира (1/3)

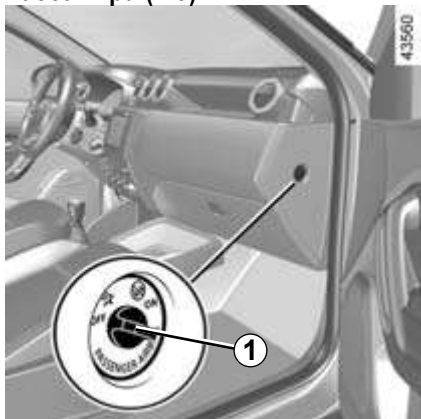

### Выключение подушки безопасности переднего пассажира

(в зависимости от комплектации автомобиля)

Перед установкой детского кресла на сиденье переднего пассажира:

- убедитесь, что установка детского кресла на это сиденье разрешена;
- в случае установки детского кресла спинкой вперед по ходу автомобиля следует **обязательно отключить** подушку безопасности.



Для выключения подушки безопасности: при выключенном зажигании нажмите на переключатель **1** и поверните его в положение **OFF**.

После включения зажигания **обязательно** убедитесь, что на щитке приборов **2** горит сигнальная лампа .

**Эта сигнальная лампа горит непрерывно, подтверждая, что можно ставить детское кресло.**





### ВНИМАНИЕ!

Поскольку установка детского сиденья спинкой вперед на переднем сиденье опасна при включенной подушке безопасности переднего пассажира, **НИ В КОЕМ СЛУЧАЕ** не устанавливайте детское сиденье против направления движения (спинкой вперед) на сиденье **С ВКЛЮЧЕННОЙ ПОДУШКОЙ БЕЗОПАСНОСТИ**. Это может привести к **ГИБЕЛИ РЕБЕНКА** или к **СЕРЬЕЗНЫМ ТРАВМАМ**.



Выключение и включение подушки безопасности переднего пассажира должно выполняться только в **неподвижном состоянии автомобиля и при выключенном зажигании**.

Если эти манипуляции производятся во время движения, загорятся сигнальные лампы  и .

Чтобы привести состояние подушки безопасности в соответствие с положением переключателя, выключите и включите зажигание.

# СИСТЕМА ОБЕСПЕЧЕНИЯ БЕЗОПАСНОСТИ ДЕТЕЙ: выключение и включение подушки безопасности переднего пассажира (2/3)



## ВНИМАНИЕ!

Поскольку установка детского сиденья спинкой вперед на переднем сиденье опасна при включенной подушке безопасности переднего пассажира, **НИ В КОЕМ СЛУЧАЕ** не устанавливайте детское сиденье против направления движения (спинкой вперед) на сиденье **С ВКЛЮЧЕННОЙ ПОДУШКОЙ БЕЗОПАСНОСТИ**. Это может привести к **ГИБЕЛИ РЕБЕНКА** или к **СЕРЬЕЗНЫМ ТРАВМАМ**.

A



B



Об этом же напоминает маркировка на приборной панели и этикетки **A** или **B** (в зависимости от уровня комплектации автомобиля) с обеих сторон противосолнечного козырька пассажира **3** (образец этикетки показан выше).

# СИСТЕМА ОБЕСПЕЧЕНИЯ БЕЗОПАСНОСТИ ДЕТЕЙ: выключение и включение подушки безопасности переднего пассажира (3/3)

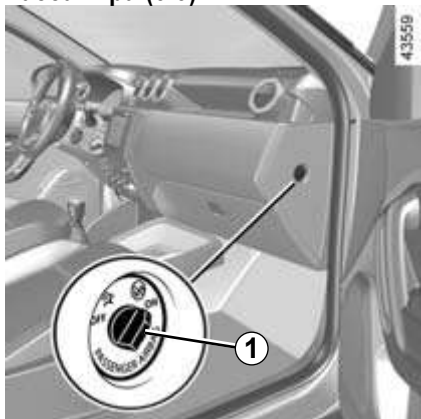

## Включение подушки безопасности переднего пассажира

(в зависимости от комплектации автомобиля)

После снятия детского кресла с сиденья переднего пассажира следует снова включить подушку безопасности для обеспечения защиты пассажира в случае удара.

**Для включения подушки безопасности: при неподвижном автомобиле и при выключенном зажигании** нажмите переключатель **1** и поверните его в положение **ON**.

При включенном зажигании **обязательно**

**убедитесь**, что сигнальная лампа на щитке приборов **2** погасла.



## Неисправности

В случае неисправности системы включения/выключения подушки безопасности переднего пассажира запрещается устанавливать детское кресло на сиденье переднего пассажира спинкой вперед по направлению движения.

Не рекомендуется сажать на это место пассажира.

Срочно обратитесь на сервисную станцию официального дилера компании-производителя.



Выключение и включение подушки безопасности переднего пассажира должно выполняться только в **неподвижном состоянии автомобиля и при выключенном зажигании**.

Если эти манипуляции производятся во время движения, загорятся сигнальные лампы



Чтобы привести состояние подушки безопасности в соответствие с положением переключателя, выключите и включите зажигание.



## ЗЕРКАЛА ЗАДНЕГО ВИДА

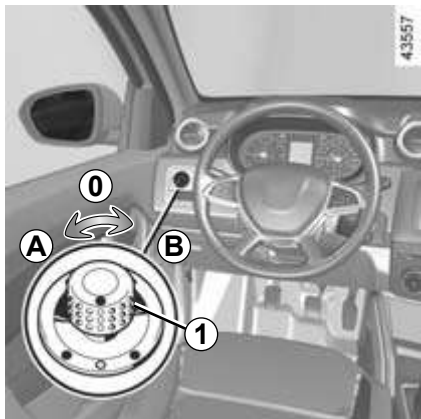

### Наружные зеркала заднего вида с электроприводом

Включив зажигание, поверните выключатель **1**:

- в положение **A** для регулировки левого наружного зеркала заднего вида;
- в положение **B** для регулировки правого наружного зеркала;

**0** – нейтральное положение.

### Наружные зеркала заднего вида с электрообогревом

При работающем двигателе обогрев зеркала обеспечивается одновременно с обогревом заднего стекла, см. раздел «Заднее стекло с электрообогревом».



### Наружные зеркала заднего вида с ручной регулировкой

Для регулировки зеркала поверните ручку **2**.

### Складные наружные зеркала заднего вида

Вручную сложите к стеклу наружное зеркало заднего вида.



По соображениям безопасности производите все регулировки при неподвижном состоянии автомобиля.



### Внутреннее зеркало заднего вида

Положение зеркала можно отрегулировать. При движении в темное время суток во избежание ослепления светом фар следующего сзади автомобиля нажмите на рычажок **3**.



Объекты, отображаемые в наружных зеркалах заднего вида, в реальности находятся ближе, чем кажется.

В целях безопасности всегда помните об этом для правильной оценки расстояний при маневрах.

# МЕСТО ВОДИТЕЛЯ ПРИ ЛЕВОСТОРОННЕМ РУЛЕВОМ УПРАВЛЕНИИ (1/8)

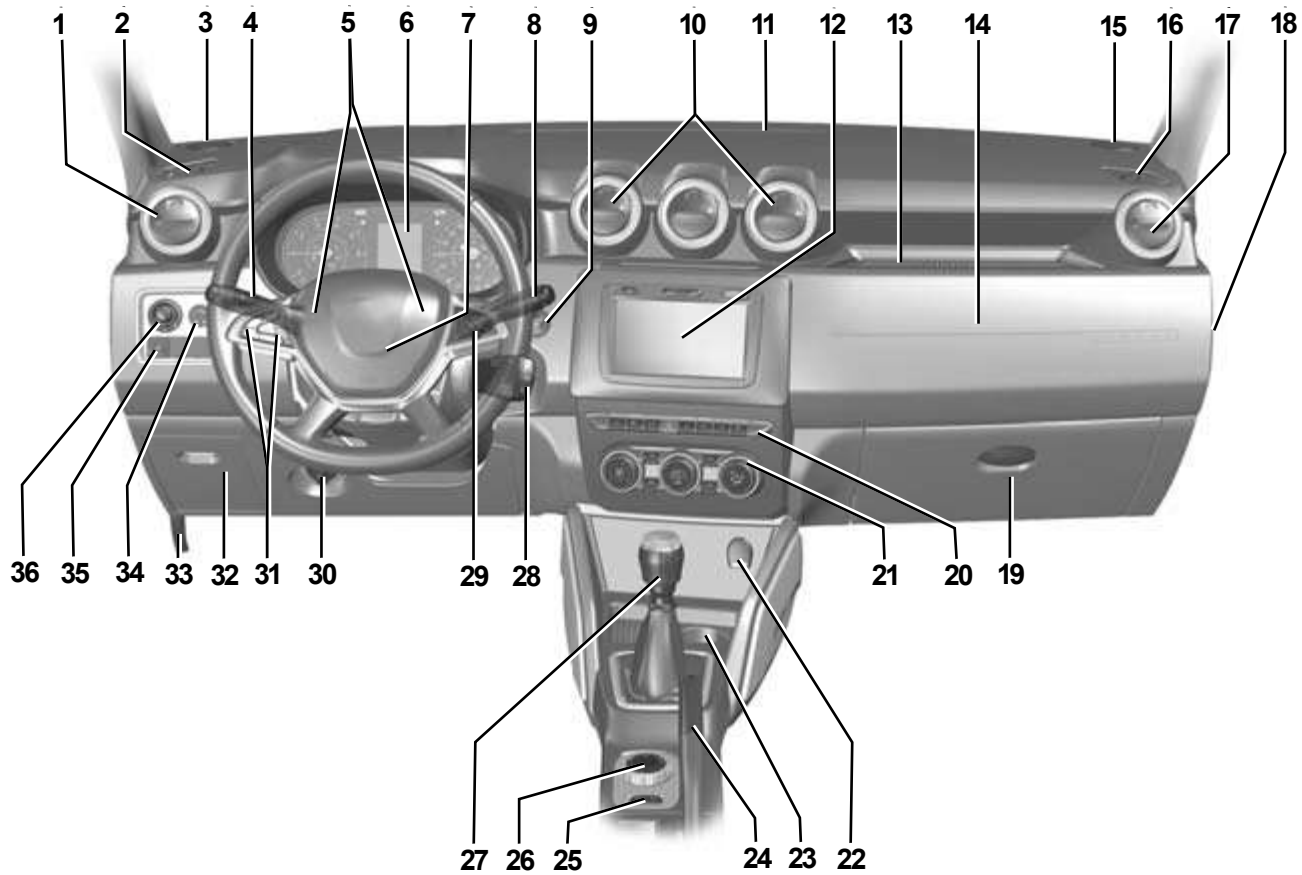

43431

# МЕСТО ВОДИТЕЛЯ ПРИ ЛЕВОСТОРОННЕМ РУЛЕВОМ УПРАВЛЕНИИ (2/8)

Состав оборудования ЗАВИСИТ ОТ ВАРИАНТА ИСПОЛНЕНИЯ АВТОМОБИЛЯ, А ТАКЖЕ СТРАНЫ ПОСТАВКИ.

- 1 Боковой дефлектор.
- 2 Боковое сопло обдува.
- 3 Высокочастотный громкоговоритель.
- 4 Рычаг переключателя:
  - указателей поворота,
  - наружного освещения,
  - противотуманных фар,
  - заднего противотуманного фонаря.
- 5 Звуковой сигнал.
- 6 Щиток приборов.
- 7 Место размещения подушки безопасности водителя.
- 8 Рычаг переключателя стеклоочистителей и стеклоомывателей ветрового и заднего стекол.
- 9 Кнопка запуска двигателя.

- 10 Центральные дефлекторы.
- 11 Центральное сопло обдува.
- 12 Место размещения аудиосистемы, системы навигации или отделение для мелких предметов.
- 13 Верхнее отделение для мелких предметов в приборной панели.
- 14 Место размещения подушки безопасности пассажира.
- 15 Высокочастотный громкоговоритель.
- 16 Боковое сопло обдува.
- 17 Боковой дефлектор.
- 18 Переключатель включения и выключения подушки безопасности пассажира.
- 19 Перчаточный ящик.

- 20 Главный переключатель:
- включение/выключение системы стабилизации траектории ESC версии **4x4 (4WD)**;
  - включение и выключение системы многостороннего видеозазора,
  - включение и выключение системы контроля дистанции при парковке,
  - включение и выключение центральной блокировки замков,
  - включение и выключение аварийной сигнализации,
  - включение и выключение экономичного режима ECO,
  - включение и выключение функции **Stop and Start**,
  - включение и выключение системы контроля движения на спуске.

# МЕСТО ВОДИТЕЛЯ ПРИ ЛЕВОСТОРОННЕМ РУЛЕВОМ УПРАВЛЕНИИ (3/8)

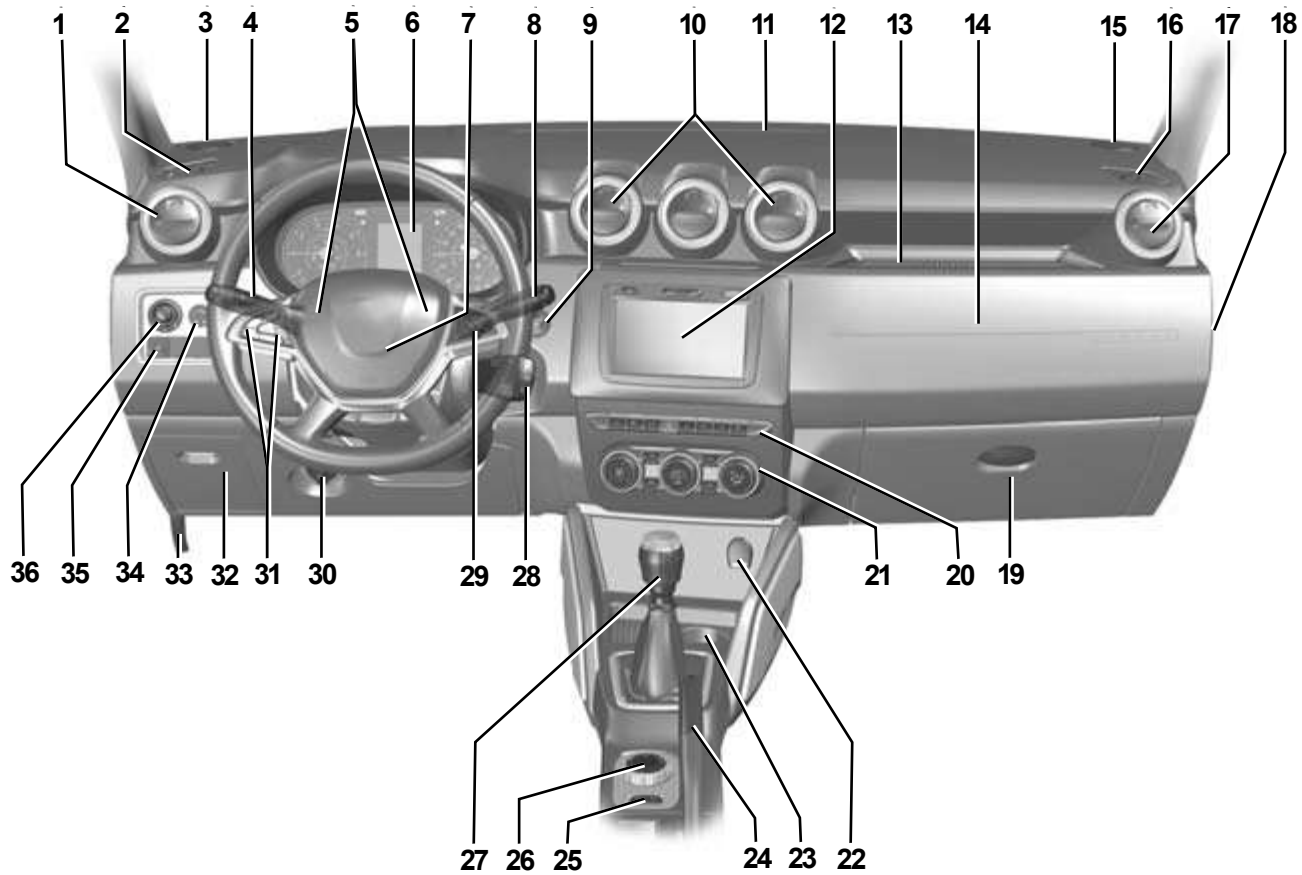

43431

# МЕСТО ВОДИТЕЛЯ ПРИ ЛЕВОСТОРОННЕМ РУЛЕВОМ УПРАВЛЕНИИ (4/8)

Состав оборудования ЗАВИСИТ ОТ ВАРИАНТА ИСПОЛНЕНИЯ АВТОМОБИЛЯ, А ТАКЖЕ СТРАНЫ ПОСТАВКИ.

- 21** Органы управления отоплением и кондиционером.
- 22** Прикуриватель или розетка для электроаксессуаров.
- 23** Держатель для бутылок.
- 24** Стояночный тормоз.
- 25** Главный переключатель:
- ограничителя скорости движения,
  - регулятора скорости движения.
- 26** Переключатель режимов **4x2 (2WD)** и **4x4 (4WD)**.
- 27** Рычаг переключения передач.
- 28** Пульт дистанционного управления аудиосистемой.
- 29** Переключатель:
- отображения информации на дисплее бортового компьютера,
  - голосового управления мультимедийной системой.
- 30** Переключатель системы вертикальной коррекции света фар.
- 31** Настройка функции:
- ограничителя скорости движения,
  - регулятора скорости движения.
- 32** Блок предохранителей.
- 33** Ручка привода замка капота.
- 34** Управление системой подачи газового топлива (при наличии газобаллонного оборудования в зависимости от комплектации автомобиля и страны поставки).
- 35** Включение и выключение функции контроля слепых зон.
- 36** Регулятор положения наружного зеркала заднего вида.

# МЕСТО ВОДИТЕЛЯ ПРИ ЛЕВОСТОРОННЕМ РУЛЕВОМ УПРАВЛЕНИИ (5/8)

538605

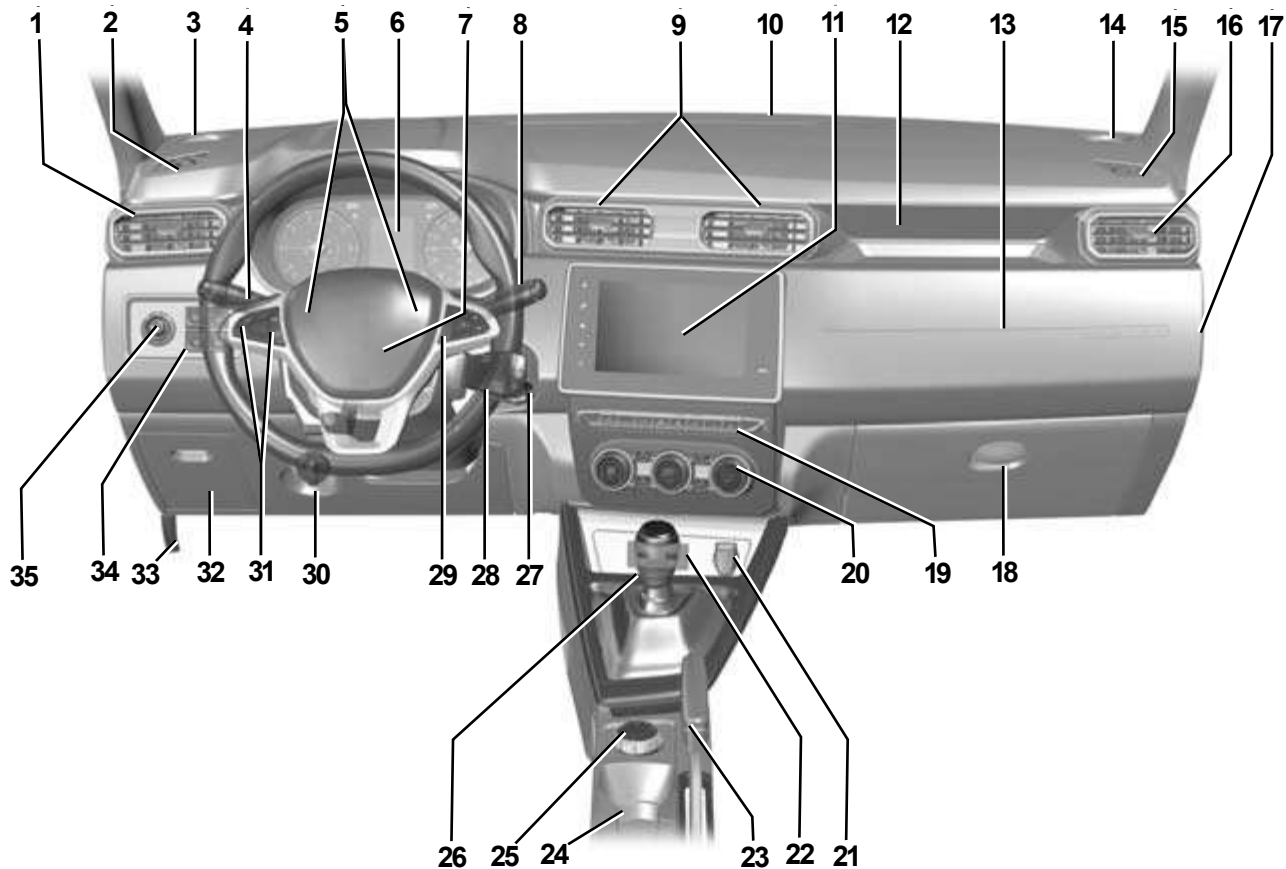

# МЕСТО ВОДИТЕЛЯ ПРИ ЛЕВОСТОРОННЕМ РУЛЕВОМ УПРАВЛЕНИИ (6/8)

Состав оборудования ЗАВИСИТ ОТ ВАРИАНТА ИСПОЛНЕНИЯ АВТОМОБИЛЯ, А ТАКЖЕ СТРАНЫ ПОСТАВКИ.

- 1 Боковой дефлектор.
- 2 Боковое сопло обдува.
- 3 Высокочастотный громкоговоритель.
- 4 Рычаг переключателя:
  - указателей поворота,
  - наружного освещения,
  - противотуманных фар,
  - заднего противотуманного фонаря.
- 5 Звуковой сигнал.
- 6 Щиток приборов.
- 7 Место размещения подушки безопасности водителя.
- 8 Рычаг переключателя стеклоочистителей и стеклоомывателей ветрового и заднего стекол.

- 9 Центральные дефлекторы потоков воздуха системы отопления и вентиляции.
- 10 Центральное сопло обдува.
- 11 Место размещения аудиосистемы, системы навигации или отделения для мелких предметов.
- 12 Верхнее отделение для мелких предметов в приборной панели.
- 13 Место размещения подушки безопасности пассажира.
- 14 Высокочастотный громкоговоритель.
- 15 Боковое сопло обдува.
- 16 Боковой вентилятор.
- 17 Выключатель подушки безопасности переднего пассажира.
- 18 Перчаточный ящик.

- 19 Главный выключатель:
  - включение и отключение подогрева передних сидений,
  - включение и выключение экономичного режима ECO;
  - включение и выключение аварийной сигнализации,
  - включение и выключение центральной блокировки замков,
  - включение и выключение системы контроля дистанции при парковке,
  - включение и выключение системы кругового видеобзора.

# МЕСТО ВОДИТЕЛЯ ПРИ ЛЕВОСТОРОННЕМ РУЛЕВОМ УПРАВЛЕНИИ (7/8)

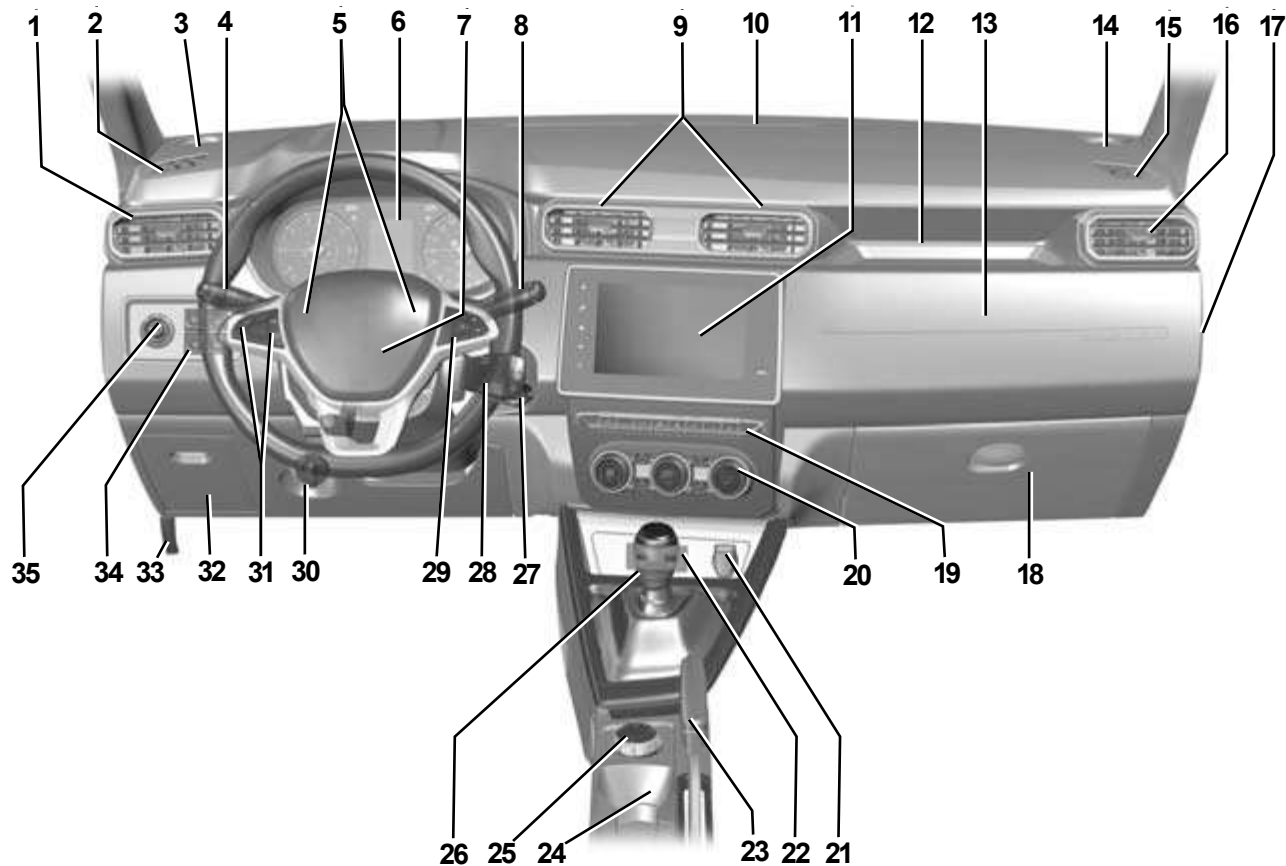

538605



# МЕСТО ВОДИТЕЛЯ ПРИ ЛЕВОСТОРОННЕМ РУЛЕВОМ УПРАВЛЕНИИ (8/8)

Состав оборудования ЗАВИСИТ ОТ ВАРИАНТА ИСПОЛНЕНИЯ АВТОМОБИЛЯ, А ТАКЖЕ СТРАНЫ ПОСТАВКИ.

- 20** Органы управления отоплением и кондиционером.
- 21** Прикуриватель или розетка для электроаксессуаров.
- 22** Мультимедийные разъемы.
- 23** Стояночный тормоз.
- 24** Держатель для бутылок.
- 25** Переключатель режимов переднего привода **4x2 (2WD)** и полного привода **4x4 (4WD)**.
- 26** Рычаг переключения передач.
- 27** Замок зажигания.
- 28** Пульт дистанционного управления аудиосистемой.
- 29** Органы управления:
- отображения информации на дисплее бортового компьютера,
  - голосового управления мультимедийной системой.
- 30** Переключатель системы вертикальной коррекции света фар.
- 31** Переключатели и главный выключатель систем регулирования и ограничения скорости движения.
- 32** Блок предохранителей.
- 33** Ручка привода замка капота.
- 34** Выключатели:
- включение и отключение системы контроля движения на спуске,
  - включение и отключение системы стабилизации траектории ESC,
  - включение и выключение подогрева рулевого колеса,
  - включение и отключение функции электрообогрева ветрового стекла.
- 35** Регулятор положения наружного зеркала заднего вида.

# МЕСТО ВОДИТЕЛЯ ПРИ ПРАВОСТОРОННЕМ РУЛЕВОМ УПРАВЛЕНИИ (1/4)

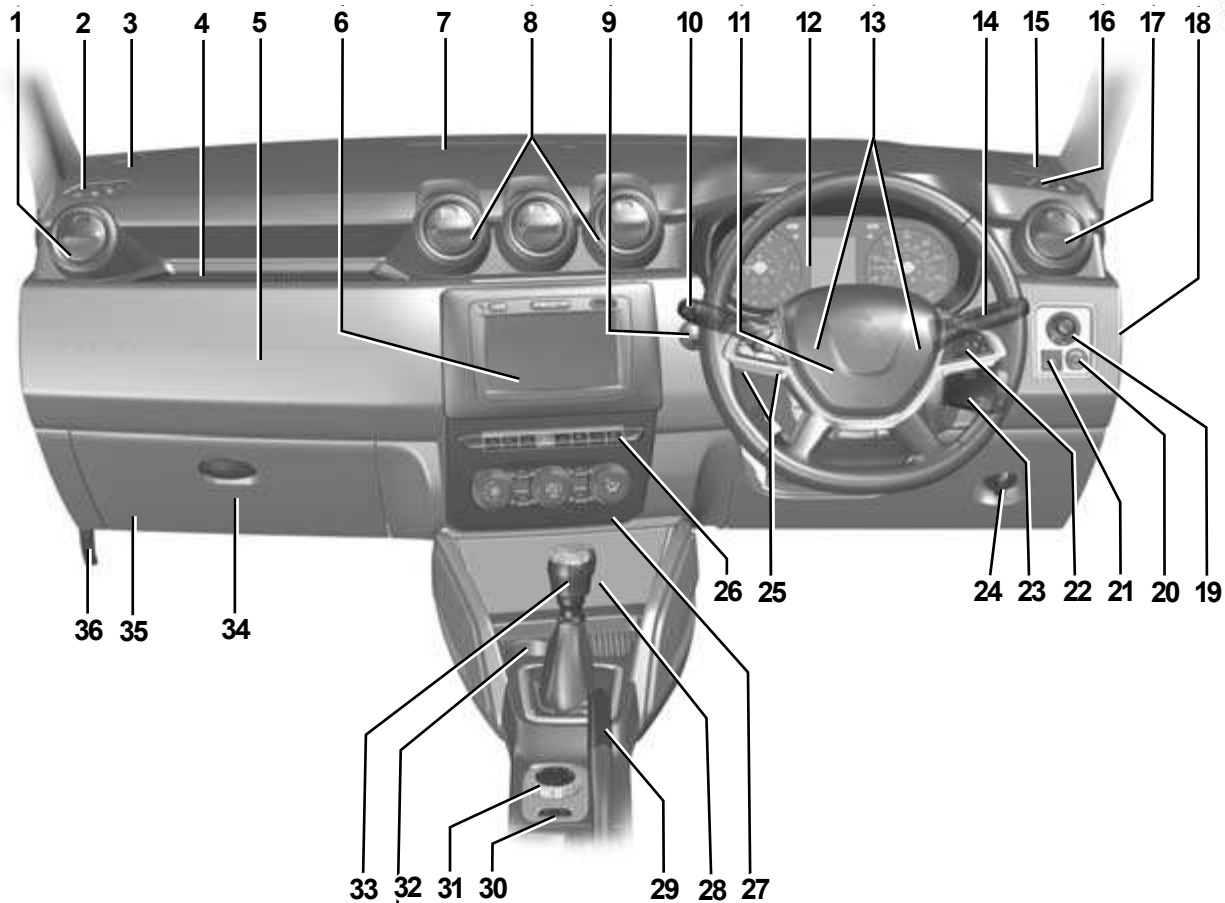

## МЕСТО ВОДИТЕЛЯ ПРИ ПРАВОСТОРОННЕМ РУЛЕВОМ УПРАВЛЕНИИ (2/4)

Состав оборудования ЗАВИСИТ ОТ ВАРИАНТА ИСПОЛНЕНИЯ АВТОМОБИЛЯ, А ТАКЖЕ СТРАНЫ ПОСТАВКИ.

- 1 Боковой вентилятор.
- 2 Боковое сопло обдува.
- 3 Высокочастотный громкоговоритель.
- 4 Верхнее отделение для мелких предметов на приборной панели.
- 5 Место для подушки безопасности пассажира.
- 6 Место для установки аудиосистемы, системы навигации или отделение для мелких предметов.
- 7 Центральное сопло обдува.
- 8 Центральные дефлекторы.
- 9 Кнопка запуска двигателя.
- 10 Подрулевой переключатель:
  - указателей поворота,
  - наружного освещения,
  - противотуманных фар,
  - заднего противотуманного фонаря.
- 11 Место для подушки безопасности водителя.
- 12 Щиток приборов.
- 13 Звуковой сигнал.
- 14 Рычаг переключателя стеклоочистителей и стеклоомывателей ветрового и заднего стекол.
- 15 Высокочастотный громкоговоритель.
- 16 Боковое сопло обдува.
- 17 Боковой дефлектор.
- 18 Переключатель включения и отключения подушки безопасности пассажира.
- 19 Регулятор положения наружного зеркала заднего вида.
- 20 Управление системой подачи газового топлива (при наличии газобаллонного оборудования в зависимости от комплектации автомобиля и страны поставки).
- 21 Включение и выключение функции контроля слепых зон.
- 22 Переключатель:
  - отображения информации на дисплее бортового компьютера,
  - голосового управления мультимедийной системой.
- 23 Пульт дистанционного управления радио-мультимедийной системой.
- 24 Корректор направления света фар по высоте.
- 25 Настройка функции:
  - ограничителя скорости движения,
  - регулятора скорости движения.

# МЕСТО ВОДИТЕЛЯ ПРИ ПРАВОСТОРОННЕМ РУЛЕВОМ УПРАВЛЕНИИ (3/4)

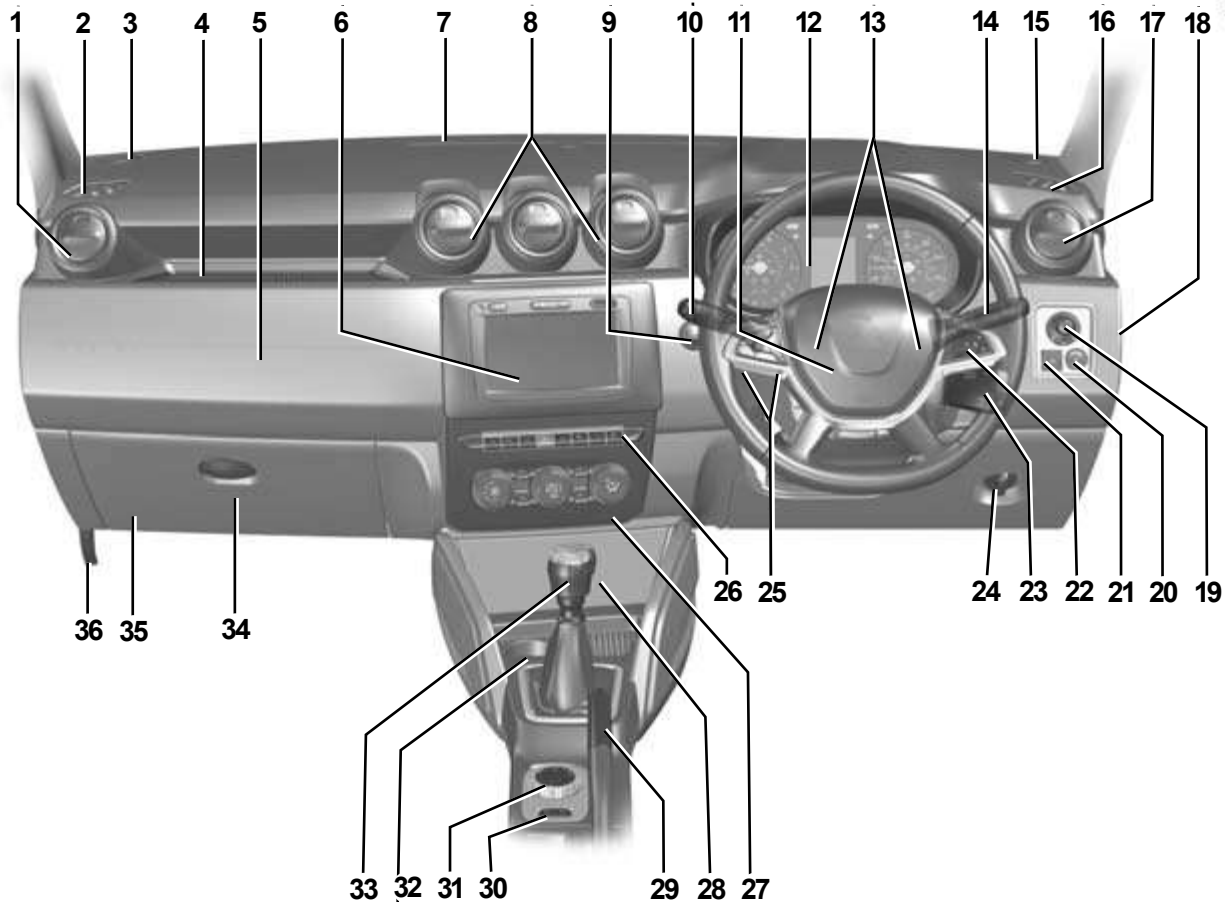

47503

# МЕСТО ВОДИТЕЛЯ ПРИ ПРАВОСТОРОННЕМ РУЛЕВОМ УПРАВЛЕНИИ (4/4)

Состав оборудования ЗАВИСИТ ОТ ВАРИАНТА ИСПОЛНЕНИЯ АВТОМОБИЛЯ, А ТАКЖЕ СТРАНЫ ПОСТАВКИ.

## 26 Главный выключатель:

- включение/выключение системы стабилизации траектории ESC версии **4x4 (4WD)**,
- включение и выключение системы многостороннего видеобзора,
- включение и выключение системы контроля дистанции при парковке,
- включение и выключение центральной блокировки замков,
- включение и выключение аварийной сигнализации,
- включение и выключение экономичного режима ECO;
- включение и выключение функции **Stop and Start**,
- включение и выключение системы контроля движения на спуске.

## 27 Органы управления отоплением и кондиционером.

## 28 Прикуриватель или розетка для электроаксессуаров.

## 29 Стояночный тормоз.

## 30 Главный выключатель:

- ограничителя скорости движения,
- регулятора скорости движения.

## 31 Переключатель режимов **4x2 (2WD)** и **4x4 (4WD)**.

## 32 Держатель для бутылок.

## 33 Рычаг переключения передач.

## 34 Перчаточный ящик.

## 35 Блок предохранителей.

## 36 Ручка привода замка капота.

## СИГНАЛЬНЫЕ ЛАМПЫ (1/6)

Наличие и работа сигнальных ламп ЗАВИСИТ ОТ КОМПЛЕКТАЦИИ АВТОМОБИЛЯ И СТРАНЫ ПОСТАВКИ.



Щиток приборов А



Если сигнальные лампы не загораются или не подаются звуковые сигналы, это указывает на неисправность щитка приборов. При этом необходимо немедленно остановиться, как только позволят условия движения. Убедитесь, что автомобиль обездвижен, и свяжитесь с официальным дилером компании-производителя.



Сигнальная лампа **STOP** предписывает Вам в целях безопасности немедленно остановить автомобиль, как только это позволят условия движения. Остановите двигатель и не запускайте его. Свяжитесь с официальным дилером компании-производителя.

Загорание сигнальной лампы  требует срочно доставить автомобиль на сервисную станцию официального дилера компании-производителя с **соблюдением мер предосторожности**. Несоблюдение этого предписания может привести к повреждению автомобиля.

## СИГНАЛЬНЫЕ ЛАМПЫ (2/6)

Наличие и работа сигнальных ламп ЗАВИСИТ ОТ КОМПЛЕКТАЦИИ АВТОМОБИЛЯ И СТРАНЫ ПОСТАВКИ.



### Сигнальная лампа неисправности тормозной системы

Лампа загорается при включении зажигания или запуске двигателя и гаснет через несколько секунд.

Если эта лампа при торможении загорается одновременно с сигнальной лампой **STOP** и сопровождается звуковым сигналом, это указывает на низкий уровень тормозной жидкости или на неисправность тормозной системы. Остановитесь сразу же, как только позволят условия движения, и свяжитесь с сервисным центром официального дилера.

### Красная сигнальная лампа экстренной остановки

Лампа загорается при включении зажигания и гаснет после запуска двигателя. Лампа загорается одновременно с другими сигнальными лампами и сопровождается звуковым сигналом. При загорании этой сигнальной лампы в целях безопасности необходимо немедленно остановить автомобиль, как только это позволят условия движения. Остановите двигатель и не запускайте его. Свяжитесь с официальным дилером компании-производителя.

### Оранжевая предупреждающая сигнальная лампа

Лампа загорается при включении зажигания и гаснет после запуска двигателя. Она может включиться одновременно с другими сигнальными лампами на щитке приборов.

При загорании этой сигнальной лампы следует как можно скорее обратиться на сервисную станцию компании-производителя **с соблюдением мер предосторожности при движении**. Несоблюдение этого предписания может привести к повреждению автомобиля.



### Сигнальная лампа температуры охлаждающей жидкости

Этот индикатор загорается синим цветом при включении зажигания или запуске двигателя.

Если она становится красной, следует остановиться и дать двигателю поработать на холостом ходу одну-две минуты.

Температура понизится, а индикатор погаснет или снова загорится синим цветом. Если этого не произошло, остановите двигатель. Дайте двигателю остыть и проверьте уровень охлаждающей жидкости.

При отсутствии охлаждающей жидкости в бачке запуск двигателя недопустим, так как это вызовет его повреждение. Даже при наличии охлаждающей жидкости перегрев приведет к выходу двигателя из строя. Свяжитесь с официальным дилером компании-производителя.



### Сигнальная лампа указания нажатия на педаль тормоза

Эта лампа загорается, когда требуется нажать на педаль тормоза.

## СИГНАЛЬНЫЕ ЛАМПЫ (3/6)

Наличие и работа сигнальных ламп ЗАВИСИТ ОТ КОМПЛЕКТАЦИИ АВТОМОБИЛЯ И СТРАНЫ ПОСТАВКИ.



### Сигнальная лампа падения давления масла в двигателе

Лампа загорается при включении зажигания и гаснет через несколько секунд. Если эта лампа загорается во время движения одновременно с сигнальной лампой **STOP** и сопровождается звуковым сигналом, немедленно остановитесь и выключите зажигание. Проверьте уровень масла (см. раздел «Уровень масла в двигателе: общие сведения» в главе 4). При низком уровне или давлении масла в системе смазки запуск двигателя недопустим, так как это вызовет его повреждение. Свяжитесь с официальным дилером компании-производителя.

### Сигнальная лампа предпускового подогрева (на автомобилях с дизельным двигателем)

Данная сигнальная лампа загорается при включении зажигания. Она показывает, что работают свечи предпускового подогрева. Сигнальная лампа гаснет, когда свечи нагреты до требуемой температуры и двигатель готов к запуску.

### Индикатор подушки безопасности

Загорается при включении зажигания и гаснет через несколько секунд. Если при включении зажигания сигнальная лампа не загорается, а загорается при работающем двигателе или мигает, это свидетельствует о неисправности системы. Срочно обратитесь на сервисную станцию официального дилера компании-производителя.

### Сигнальная лампа минимального уровня топлива в баке

Она загорается оранжевым цветом при включении зажигания или при запуске двигателя (в зависимости от комплектации автомобиля), затем гаснет через несколько секунд или продолжает гореть белым цветом. Если он загорается оранжевым цветом во время движения и сопровождается звуковым сигналом, при первой же возможности заправьте топливный бак. Оставшегося топлива хватит не более чем на 50 км.

### Сигнальная лампа неисправности антиблокировочной системы (ABS)

Лампа загорается при включении зажигания и гаснет через несколько секунд.

Если лампа не гаснет после включения зажигания или загорается во время движения, это означает неисправность ABS. В этом случае торможение будет производиться без участия ABS. Срочно обратитесь на сервисную станцию официального дилера компании-производителя.

### Сигнальная лампа уровня реагента и неисправности системы снижения токсичности отработавших газов

См. тему «Бак для реагента» в разделе 1.

### Индикатор переключения передач

Лампы загораются в качестве рекомендации для перехода на высшую (стрелка вверх) или низшую (стрелка вниз) передачу.



## СИГНАЛЬНЫЕ ЛАМПЫ (4/6)

Наличие и работа сигнальных ламп ЗАВИСИТ ОТ КОМПЛЕКТАЦИИ АВТОМОБИЛЯ И СТРАНЫ ПОСТАВКИ.



### Сигнальная лампа заряда аккумуляторной батареи

Лампа загорается при включении зажигания или запуске двигателя и гаснет через несколько секунд.

Если она загорается во время движения одновременно с сигнальной лампой **STOP** и раздается звуковой сигнал, это свидетельствует о повышенном или пониженном токе заряда.

Остановитесь и свяжитесь с официальным дилером компании-производителя.



### Сигнальная лампа системы стабилизации траектории (ESC) и противобуксовочной системы

Лампа загорается при включении зажигания и гаснет через несколько секунд.

Существует несколько причин включения сигнальной лампы: см. раздел «Система стабилизации траектории ESC с системой контроля управляемости в повороте и антипробуксовочной системой» в главе 2.



### Сигнальная лампа отключения ESC

См. раздел «Системы коррекции и помощи при вождении» главы 2.



### Сигнальная лампа открытых дверей

См. раздел «Открытие и закрытие дверей» в главе 1.



### Сигнальные лампы регулятора скорости

См. раздел «Регулятор скорости» в главе 2.



### Сигнальная лампа ограничителя скорости

См. раздел «Ограничитель скорости» в главе 2.



### Сигнальная лампа превышения скорости

Когда автомобиль превышает скорость 120 км/ч, раздается звуковой сигнал и загорается сигнальная лампа.



### Сигнальная лампа системы контроля движения при спуске

См. раздел «Системы коррекции управления и помощи при вождении» в главе 2.



### Индикатор ждущего режима двигателя

См. раздел «Функция Stop and Start» в главе 2.



### Сигнальная лампа о невозможности использования ждущего режима двигателя

См. раздел «Функция Stop and Start» в главе 2.

## СИГНАЛЬНЫЕ ЛАМПЫ (5/6)

Наличие и работа сигнальных ламп ЗАВИСИТ ОТ КОМПЛЕКТАЦИИ АВТОМОБИЛЯ И СТРАНЫ ПОСТАВКИ.





 Сигнальная лампа включения габаритных огней

 Сигнальная лампа включения дальнего света фар

 Сигнальная лампа включения ближнего света фар

 Сигнальная лампа включения противотуманных фар

 Сигнальная лампа включения заднего противотуманного фонаря

 Сигнальная лампа включения указателей левого поворота

 Сигнальная лампа включения указателей правого поворота

 Сигнальная лампа системы снижения токсичности

На автомобилях соответствующей комплектации лампа включается при запуске двигателя и, в зависимости от варианта конструктивного исполнения, при выключении зажигания, если двигатель находится в режиме ожидания (см. раздел «Функция Stop and Start» в главе 2), затем она выключается.

- Если лампа горит постоянным светом, срочно обратитесь на сервисную станцию официального дилера;
- если лампа мигает, снижайте частоту вращения коленчатого вала двигателя, пока мигание не прекратится. Обратитесь как можно скорее к официальному дилеру.

См. раздел «Рекомендации по уменьшению токсичности отработавших газов, экономии топлива и вождению» в главе 2.

 Сигнальная лампа адаптивного усилителя рулевого управления

Лампа загорается при включении зажигания или запуске двигателя и гаснет через несколько секунд.

Она также может включиться после переподключения аккумуляторной батареи, при этом необходимо установить центральную точку: см. раздел «Рулевое колесо и рулевое управление с усилителем».

Если она загорается во время движения наряду с сигнальной лампой **STOP**, это означает неисправность системы.

Обратитесь к официальному дилеру.

 Сигнальная лампа системы противосажевого фильтра

См. разделы «Особенности автомобилей с бензиновым двигателем» и «Особенности автомобилей с дизельным двигателем» в главе 2.

## СИГНАЛЬНЫЕ ЛАМПЫ (6/6)

Наличие и работа сигнальных ламп ЗАВИСИТ ОТ КОМПЛЕКТАЦИИ АВТОМОБИЛЯ И СТРАНЫ ПОСТАВКИ.

### **ECO** Сигнальная лампа экономичного режима ECO

Лампа загорается при включении экономичного режима ECO.  
См. раздел «Рекомендации по вождению, режим вождения Eco» в главе 2.

### **4WD Lock** Сигнальная лампа системы полного привода

См. раздел «Режим 4WD Lock» в главе 2.

### **2WD** Сигнальная лампа режима привода на одну ось

См. раздел «Режим 2WD» в главе 2.

### **(P)** Проблема при включении стояночного тормоза

См. раздел «Стояночный тормоз» в главе 2.

### **(!)** Система контроля давления в шинах

См. раздел «Система контроля давления воздуха в шинах» в главе 2.



#### На дисплее B

### **(No Child)** Включенное состояние подушки безопасности пассажира

См. раздел «Система обеспечения безопасности детей: включение и отключение подушки безопасности переднего пассажира» в главе 1.

### **(Child)** Отключенное состояние подушки безопасности пассажира

См. раздел «Система обеспечения безопасности детей: включение и отключение подушки безопасности переднего пассажира» в главе 1.

### **(Seatbelt)** Сигнальная лампа непристегнутого ремня безопасности водителя и, в зависимости от комплектации автомобиля, ремня безопасности пассажира

Она загорается при включении зажигания, затем, если ремень безопасности водителя или переднего пассажира (если сиденье занято) не пристегнут, при достижении скорости примерно 20 км/ч лампа мигает и в течение примерно 2 минут звучит предупредительный сигнал.

**Примечание:** если на подушке сиденья пассажира будет лежать тяжелая вещь, может включиться данная сигнальная лампа.

## ДИСПЛЕИ И ИНДИКАТОРЫ (1/2)



**Тахометр 1 (об./мин. × 1000)**

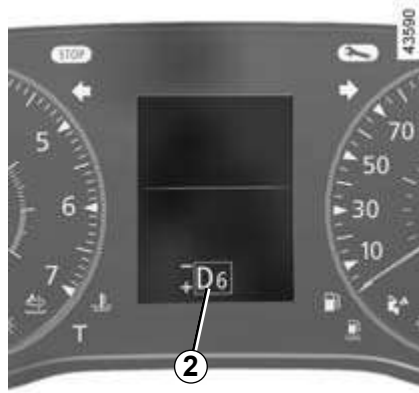

**Дисплей автоматической коробки передач 2**

Отображает включенную передачу. См. раздел «Автоматическая коробка передач» в главе 2.

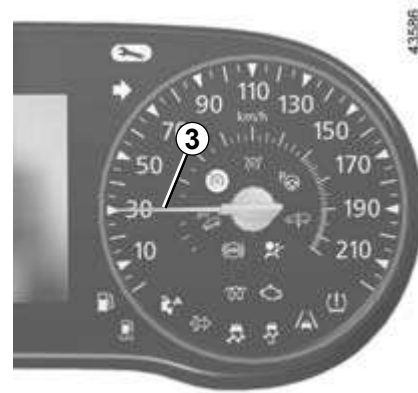

**Спидометр 3 (км или мили в час)**

Контролируйте вашу скорость только по соответствующему стандарту штатного спидометру 3.

## ДИСПЛЕИ И ИНДИКАТОРЫ (2/2)

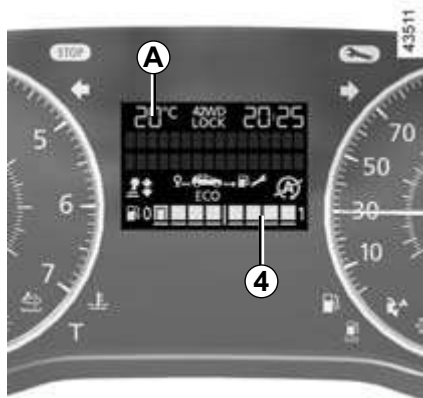

### Указатель уровня топлива 4 или 5

Число прямоугольных делений указывает на уровень топлива. При минимальном уровне топлива прямоугольные деления гаснут и сигнальная лампа минимального остатка топлива начинает мигать либо, в зависимости от комплектации автомобиля, загорается постоянным светом.

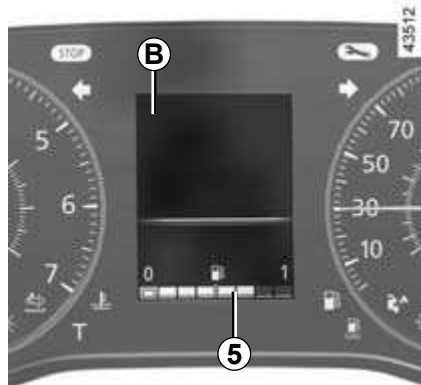

### Бортовой компьютер A или B

См. раздел «Бортовой компьютер» в главе 1.

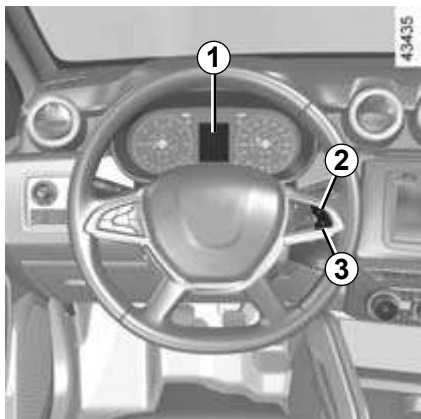

При использовании системы полного привода **4x4 (4WD)** на неровной дороге возможно отображение ошибочной информации об уровне топлива. Правильные показания уровня масла восстановятся при движении по ровному участку дороги.

## БОРТОВОЙ КОМПЬЮТЕР: общие сведения (1/2)



### Бортовой компьютер и система сигнализации 1

В зависимости от комплектации автомобиля, он отображает следующие показания:

- пройденный путь;
- данные о поездке;
- информационные сообщения;
- сообщения о неисправностях (одновременно с включением сигнальной лампы );
- предупреждающие сообщения (одновременно с включением сигнальной лампы ).

Подробное описание перечисленных функций см. далее.

### Клавиши выбора индикации 2 или 3

Просмотрите следующую информацию, последовательно нажимая на кнопку 2 или 3 (отображение информации зависит от комплектации автомобиля и страны поставки):

- a) счетчик общего пробега и пробега за поездку;
- b) данные о поездке:
  - средний расход топлива;
  - текущий расход топлива;
  - расчетный запас хода на оставшемся в баке топливе;
  - пройденный путь;
  - средняя скорость;
- c) текущая скорость;
- d) пробег до очередного технического обслуживания;
- e) переустановка заданного давления в шинах;
- f) бортовой журнал, последовательный вывод информационных сообщений и сообщений о неисправностях;
- g) расчетный запас хода с учетом оставшегося реагента (в зависимости от комплектации автомобиля с дизельным двигателем);

- h) температура охлаждающей жидкости двигателя;
- i) время и температура наружного воздуха;
- j) общая настройка.

## БОРТОВОЙ КОМПЬЮТЕР: общие сведения (2/2)

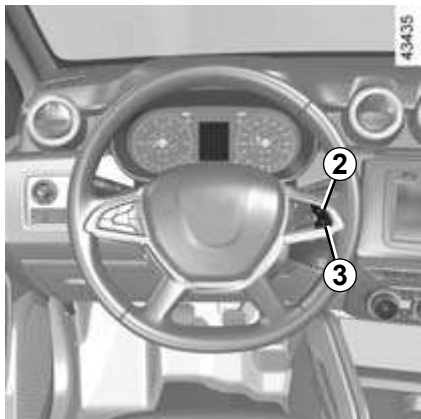

### Обнуление счетчика пробега за поездку

Включив индикацию «счетчик пробега за поездку», удерживайте кнопку **2** или **3** нажатой до обнуления показаний.

### Обнуление данных о поездке (кнопка обнуления показаний)

Включив индикацию одного из параметров поездки, удерживайте нажатой одну из кнопок **2** или **3** до обнуления показаний.

### Объяснение некоторых данных, отображаемых на дисплее после обнуления расчетных показателей

Чем больше расстояние, пройденное с момента последней операции обнуления, тем стабильнее и достовернее будут показания средней скорости, среднего расхода топлива и запаса хода на оставшемся в баке топливе.

Средний расход топлива может уменьшаться в следующих случаях:





- автомобиль закончил разгон;
- температура двигателя достигла нормы (а обнуление расчетных показателей было произведено при холодном двигателе);
- Вы выехали из города и движетесь с постоянной скоростью в режиме загородного транспортного потока.

### Автоматическое обнуление данных о поездке

При превышении емкости памяти одного из запоминающих устройств обнуление происходит автоматически.

## БОРТОВОЙ КОМПЬЮТЕР: параметры поездки (1/6)

Индикация нижеперечисленной информации на щитке приборов ЗАВИСИТ ОТ КОМПЛЕКТАЦИИ АВТОМОБИЛЯ И СТРАНЫ ПОСТАВКИ.

Примеры выбора показаний на дисплее	Пояснения к выбранным показаниям дисплея
<p>101778 km 112.4 km</p>	<p> <b>а) Счетчик суммарного пробега и пробега за поездку.</b></p>
<p>Средний расход</p> <p> 5.8 L/100</p>	<p> <b>б) Данные о поездке.</b> <b>Средний расход топлива.</b> Значение среднего расхода топлива отображается на дисплее после прохождения автомобилем 400 м пути с момента последнего обнуления расчетных показателей.</p>
<p>Мгновен. расход</p> <p> 7.4 L/100</p>	<p> <b>Текущий расход топлива.</b> Значение отображается по достижении скорости 20 км/ч (в зависимости от комплектации автомобиля).</p>





## БОРТОВОЙ КОМПЬЮТЕР: параметры поездки (2/6)

Индикация нижеперечисленной информации на щитке приборов ЗАВИСИТ ОТ КОМПЛЕКТАЦИИ АВТОМОБИЛЯ И СТРАНЫ ПОСТАВКИ.

Примеры выбора показаний на дисплее	Пояснения к выбранным показаниям дисплея
<p data-bbox="193 303 308 325">Запас хода</p>  <p data-bbox="288 362 361 385">541 km</p>	<p data-bbox="550 309 928 331"><b>б) Данные о поездке</b> (продолжение).</p> <p data-bbox="576 344 1150 367"><b>Расчетный запас хода на оставшемся в баке топливе.</b></p> <p data-bbox="576 367 1392 389">Значение отображается на дисплее после прохождения автомобилем 400 м пути.</p>
<p data-bbox="213 463 288 486">Пробег</p>  <p data-bbox="288 519 361 542">522 km</p>	<p data-bbox="576 497 1309 519"><b>Пройденное расстояние</b> с момента последнего обнуления показателей.</p>
<p data-bbox="172 620 353 642">Средняя скорость</p>  <p data-bbox="270 676 376 698">123.4 km/h</p>	<p data-bbox="576 642 1245 665"><b>Средняя скорость</b> с момента последнего обнуления показателей.</p> <p data-bbox="576 665 1392 687">Значение отображается на дисплее после прохождения автомобилем 400 м пути.</p>
<p data-bbox="213 782 293 805">90 км/ч</p>	<p data-bbox="550 782 1238 805"><b>с) Текущая скорость</b> (в зависимости от комплектации автомобиля).</p>



## БОРТОВОЙ КОМПЬЮТЕР: параметры поездки (3/6)

Индикация нижеперечисленной информации на щитке приборов ЗАВИСИТ ОТ КОМПЛЕКТАЦИИ АВТОМОБИЛЯ И СТРАНЫ ПОСТАВКИ.

Примеры выбора показаний на дисплее	Пояснения к выбранным показаниям дисплея
Бортовой компьютер с сообщением о запланированном техническом обслуживании	
 <p>ИНТЕРВАЛЫ МЕЖДУ ТО</p> <p>ТО через 15 000 Km / 12 мес.</p> <p>Предусмотреть ТО через 300 Km / 24 днЕй</p> <p>Необходимо провести ТО</p>	<p>d) <b>Пробег до очередного технического обслуживания.</b> <b>При включенном зажигании, выключенном двигателе и наличии сообщения «ИНТЕРВАЛЫ МЕЖДУ ТО» на экране нажмите на кнопку 3 или 4 и удерживайте ее нажатой около 5 секунд для отображения значения пробега или времени до следующего технического обслуживания автомобиля. При приближении срока обслуживания возможны следующие варианты:</b></p> <ul style="list-style-type: none"><li>– интервал до проведения технического обслуживания менее <b>1500 км</b> или <b>одного месяца</b>: появляется сообщение «Предусмотреть ТО через» и ближайший период (пробег или время);</li><li>– до очередного технического обслуживания осталось <b>0 км</b> пробега или <b>наступила дата проведения обслуживания</b>: отображается сообщение «Необходимо провести ТО», сопровождающееся включением сигнальной лампы .</li></ul> <p>Автомобиль нуждается в срочном техобслуживании.</p>
<p><b>Переустановка:</b> для переустановки пробега до следующего технического обслуживания нажмите кнопку 2 или 3 и удерживайте ее в течение около 10 секунд до непрерывного отображения пробега до следующего технического обслуживания.</p> <p><b>Примечание:</b> в случае если техническое обслуживание осуществляется без замены масла, необходимо обновить только пробег/срок до технического обслуживания. При замене масла следует обновить одновременно данные о замене масла и о запланированном техническом обслуживании.</p>	



# БОРТОВОЙ КОМПЬЮТЕР: параметры поездки (4/6)

Индикация нижеперечисленной информации на щитке приборов ЗАВИСИТ ОТ КОМПЛЕКТАЦИИ АВТОМОБИЛЯ И СТРАНЫ ПОСТАВКИ.

Примеры выбора показаний на дисплее	Пояснения к выбранным показаниям дисплея
Бортовой компьютер с сообщением о запланированном техническом обслуживании (продолжение)	<p data-bbox="715 297 1301 322"><b>d) Пробег до очередного технического обслуживания.</b></p> <p data-bbox="742 322 1425 512">При включенном зажигании, выключенном двигателе и наличии сообщения «ИНТЕРВАЛЫ МЕЖДУ ТО» на экране нажмите на кнопку <b>3</b> или <b>4</b> и удерживайте ее в течение около 5 секунд для отображения значения пробега до следующего технического обслуживания, а затем нажмите <b>2</b> для отображения пробега до следующей замены масла (расстояние в километрах или время до следующего технического обслуживания). При приближении срока обслуживания возможны следующие варианты:</p> <ul data-bbox="742 512 1425 706" style="list-style-type: none"><li>– интервал до проведения технического обслуживания менее <b>1500 км</b> или <b>одного месяца</b>: появляется сообщение «Предусмотреть ТО через» и ближайший период (пробег или время);</li><li>– до очередной замены масла осталось <b>0 км</b> пробега или <b>наступила дата замены масла</b>: отображается сообщение «Необходимо провести ТО», сопровождающееся включением сигнальной лампы .</li></ul> <p data-bbox="742 706 1233 731">Автомобиль нуждается в срочной замене масла.</p>
	
<p data-bbox="87 768 1425 863">В зависимости от комплектации автомобиля, пробег до очередного технического обслуживания зависит от стиля вождения (частая езда на маленьких скоростях, езда на короткие расстояния, длительное движение на маленькой скорости, буксировка прицепа и т.д.). В некоторых случаях отображаемое расстояние до очередной замены масла может уменьшаться быстрее и не соответствовать действительно пройденному расстоянию.</p> <p data-bbox="87 874 1425 925"><b>Переустановка:</b> для переустановки пробега до следующего технического обслуживания нажмите кнопку <b>2</b> или <b>3</b> и удерживайте ее в течение около 10 секунд до непрерывного отображения пробега до следующей замены масла.</p> <p data-bbox="87 925 1425 997"><b>Примечание:</b> в случае если техническое обслуживание осуществляется без замены масла, необходимо обновить только пробег/срок до технического обслуживания. При замене масла следует обновить одновременно данные о замене масла и о запланированном техническом обслуживании.</p>	



## БОРТОВОЙ КОМПЬЮТЕР: параметры поездки (5/6)

Индикация нижеперечисленной информации на щитке приборов ЗАВИСИТ ОТ КОМПЛЕКТАЦИИ АВТОМОБИЛЯ И СТРАНЫ ПОСТАВКИ.

Примеры выбора показаний на дисплее	Пояснения к выбранным показаниям дисплея
<div data-bbox="278 288 545 421" style="border: 1px solid black; padding: 10px; text-align: center;">Проверьте давл-е и иниц. Систему</div>	<p> <b>е) Установка контрольного давления в шинах.</b> См. раздел «Система контроля давления воздуха в шинах» в главе 2.</p>
<div data-bbox="278 493 545 661" style="border: 1px solid black; padding: 10px; text-align: center;">Сообщений нет</div>	<p> <b>f) Бортовой журнал.</b> Последовательное выведение показаний:</p> <ul style="list-style-type: none"><li>– информационные сообщения (о включенной или выключенной системе ESC, функции STOP and START и т. д.);</li><li>– сообщения о неисправностях (необходимость проверки системы впрыска, подушек безопасности и т. п.).</li></ul>
<div data-bbox="278 822 545 994" style="border: 1px solid black; padding: 10px; text-align: center;">Запас AdBlue на 2400 km</div>	<p> <b>g) Расчетный запас хода с учетом оставшегося реагента.</b> См. раздел «Бак для реагента» в главе 1.</p>

## БОРТОВОЙ КОМПЬЮТЕР: параметры поездки (6/6)

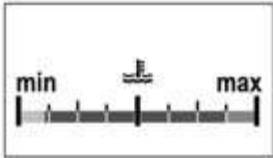
Индикация нижеперечисленной информации на щитке приборов ЗАВИСИТ ОТ КОМПЛЕКТАЦИИ АВТОМОБИЛЯ И СТРАНЫ ПОСТАВКИ.

Примеры выбора показаний на дисплее	Пояснения к выбранным показаниям дисплея
	<p>⇒ h) Температура охлаждающей жидкости двигателя.</p>
	<p>⇒ i) Время и температура наружного воздуха.</p>
<p>Настройки (нажмите и удерживайте)</p>	<p>⇒ j) <b>Общие настройки.</b> Нажмите и удерживайте кнопку <b>3</b> или <b>4</b> приблизительно в течение 5 секунд, чтобы выбрать язык дисплея.</p>
<p>Настройки доступ при неподвижном автомобиле</p>	<p>⇒ Для перехода в меню «Общие настройки» следует остановить автомобиль.</p>

## БОРТОВОЙ КОМПЬЮТЕР: информационные сообщения

Они могут играть роль подсказки при запуске двигателя или информировать о выборе или текущем стиле вождения. На следующих страницах приведены примеры информационных сообщений.

Примеры сообщений	Пояснения к выбранным показаниям дисплея
«Стояночн. тормоз включен»	Указывает, что стояночный тормоз включен.
«Проверка функций»	Появляется при включенном зажигании и означает, что автомобиль проводит самодиагностику.
«Поверните руль + нажмите Start»	Слегка поверните рулевое колесо при одновременном нажатии на кнопку запуска, чтобы разблокировать колонку рулевого управления.
«Руль не заблокирован»	Указывает на то, что колонка рулевого управления не заблокирована.

## БОРТОВОЙ КОМПЬЮТЕР: сообщения о неисправностях

Они выводятся вместе с включением сигнальной лампы  и требуют срочно доставить автомобиль к официальному дилеру с соблюдением мер предосторожности. Несоблюдение этого предписания может привести к повреждению автомобиля.

Они выключаются нажатием на клавишу выбора индикации или спустя несколько секунд и заносятся в память бортового журнала. Контрольная лампа  не гаснет. На следующих страницах приведены примеры сообщений о неисправностях.

Примеры сообщений	Пояснения к выбранным показаниям дисплея
«Проверьте топливный фильтр»	Указывает на наличие воды в топливном фильтре дизельного двигателя. Как можно скорее обратитесь на сервисную станцию официального дилера компании-производителя.
«Проверьте автомобиль»	Свидетельствует о неисправности одного из датчиков педалей, системы управления аккумуляторной батареей или одного из датчиков уровня масла.
«Провер. подушки безопасности»	Свидетельствует о неисправности системы пассивной безопасности. В случае аварии они могут не раскрыться.
«Проверьте сист. сниж. токсичности»	Свидетельствует о неисправности в системе контроля токсичности отработавших газов. Свидетельствует о неисправности в системе нейтрализации отработавших газов, если при этом загорается сигнальная лампа  . См. раздел «Бак для реагента» в главе 1.
«Сигнал SOS неисправен»	Сигнализирует о неисправности системы вызова экстренной помощи.

## БОРТОВОЙ КОМПЬЮТЕР: предупреждающие сообщения

Они высвечиваются вместе с включением сигнальной лампы **STOP** и предписывают Вам в целях безопасности немедленно остановить автомобиль, как только это позволят условия движения. Остановите двигатель и не запускайте его. Свяжитесь с официальным дилером компании-производителя.

На следующих страницах приведены примеры предупреждающих сообщений. **Примечание:** сообщения появляются на дисплее по отдельности или сменяя друг друга (если есть несколько сообщений) и могут сопровождаться включением сигнальной лампы и/или звукового сигнала.

Примеры сообщений	Пояснения к выбранным показаниям дисплея
«Риск повреждения двигателя»	Указывает на неисправность системы впрыска, на перегрев или на серьезную неисправность двигателя.
«Рулевое управл. неисправно»	Указывает на неисправность рулевого управления.
«Тормоза неисправны»	Указывает на неисправность тормозной системы. Для обеспечения неподвижности автомобиля включите ручную стояночный тормоз, подложите под колесо клин и убедитесь, что автомобиль неподвижен.
«Неисп. эл. сист. ОПАСНОСТЬ!»	Указывает на неисправность в цепи зарядки аккумуляторной батареи автомобиля (генератор и т.п.).
«Риск поломки коробки передач»	Означает неисправность автоматической коробки передач.



## РУЛЕВОЕ КОЛЕСО, УСИЛИТЕЛЬ РУЛЕВОГО УПРАВЛЕНИЯ (1/2)

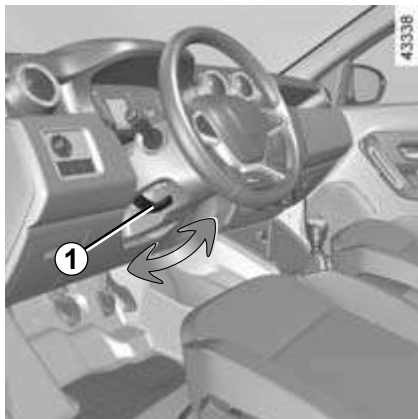

### Регулировка положения рулевого колеса

В зависимости от комплектации автомобиля, рулевое колесо можно регулировать по высоте и глубине.

Опустите рычаг **1** и установите рулевое колесо в нужное положение; для фиксации рулевого колеса в этом положении поднимите рычаг.

Проверьте надежность крепления рулевого колеса.



В целях безопасности производите эту регулировку на неподвижном автомобиле.



### Обогрев рулевого колеса

(в зависимости от комплектации автомобиля)

Эта функция предназначена для обогрева рулевого колеса в зонах **3** и **4**.

### Принцип действия

По достижении требуемой температуры система регулирует температуру зон обогрева в течение около 30 минут, а затем автоматически выключается.

### Включение системы

При включенном зажигании нажмите на переключатель **2**, после чего в нем загорится сигнальная лампа.

### Отключение функции

#### – Автоматически

Функция отключается автоматически после регулирования температуры в течение около 30 минут. Сигнальная лампа в переключателе **2** не выключается.

**Примечание:** если функция отключилась автоматически, для ее повторного включения дважды нажмите на переключатель **2**.

Если на переключатель **2** не нажимать, функция снова включится при следующем включении зажигания.

#### – Вручную

Для отключения функции во время фазы регулирования нажмите на переключатель **2**. Встроенный в выключатель **2** световой индикатор погаснет.



Никогда не выключайте зажигание при движении на спуске, а также при обычном движении (это приведет к отключению усилителей рулевого управления и тормозов).

## РУЛЕВОЕ КОЛЕСО, УСИЛИТЕЛЬ РУЛЕВОГО УПРАВЛЕНИЯ (2/2)

### Усилитель рулевого управления

При намеренном или случайном отсоединении аккумуляторной батареи или ее полном разряде необходимо снова задать центральную точку.

На щитке приборов загорится сигнальная

лампа .

### Режим программирования

При неподвижном автомобиле, размещенном на ровной поверхности, и работающем двигателе сядьте на место водителя (без пассажиров) и поверните рулевое колесо до упора влево, а затем до упора вправо, после чего верните его в среднее положение.

Сигнальная лампа погаснет .

Не удерживайте долго рулевое колесо повернутым в крайнее положение и не оставляйте автомобиль с остановленным двигателем и повернутыми до упора колесами.

### Особенность функции Stop and Start

При переходе двигателя в ждущий режим усилитель рулевого управления отключается. Он возвращается в рабочее состояние при запуске двигателя или при движении автомобиля со скоростью более 1 км/ч (движение на спуске, скатывание под уклон и т. д.).

Рулевое колесо всегда можно повернуть даже при выключенном двигателе или в случае неисправности системы. При этом требуемое усилие будет больше.

## ВРЕМЯ И ТЕМПЕРАТУРА НАРУЖНОГО ВОЗДУХА (1/2)

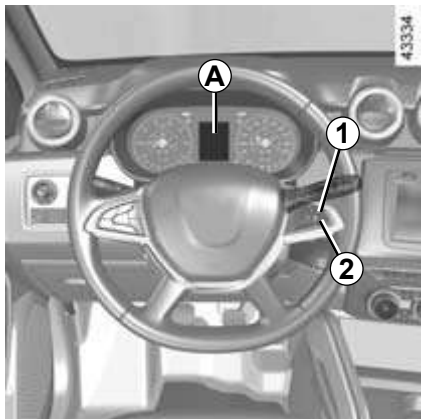

### Дисплей А

Для перехода на экран 3 установки времени нажмите и удерживайте кнопку 1 или 2 в течение нескольких секунд.

Значение часа начнет мигать. Это режим установки времени; нажмите и удерживайте кнопку 1 или 2 для установки часа.

Через несколько секунд начнут мигать минуты: нажимайте и отпускайте или нажмите и удерживайте кнопку 1 или 2 для установки минут.

По окончании установки времени подождите несколько секунд, перед тем как перейти на другой экран.

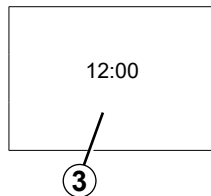

### Дисплей В

**Автомобили, оснащенные мультимедийным сенсорным экраном, системой навигации, телефоном и т. д.**

Обратитесь к прилагаемым к данному оборудованию инструкциям, чтобы узнать об особенностях эксплуатации автомобильной, имеющих такого рода оборудование.

В случае нарушения электропитания (разряжена аккумуляторная батарея, оборван провод питания и т.п.) следует установить на часах текущее время.

Мы не рекомендуем выполнять эту операцию во время движения автомобиля.

## ВРЕМЯ И ТЕМПЕРАТУРА НАРУЖНОГО ВОЗДУХА (2/2)

### Указатель температуры наружного воздуха

#### Особенность

Когда температура снаружи автомобиля находится в пределах от  $-3^{\circ}\text{C}$  до  $3^{\circ}\text{C}$ , индикация  $^{\circ}\text{C}$  мигает (сигнал о возможности наличия гололеда).



#### Указатель температуры наружного воздуха

Поскольку образование гололеда связано с высотой местности, влажностью и температурой окружающего воздуха, судить о наличии льда на дороге по одной температуре наружного воздуха невозможно.

В случае нарушения электропитания (разряжена аккумуляторная батарея, оборван провод питания и т. п.) следует установить на часах текущее время.

Мы не рекомендуем выполнять эту операцию во время движения автомобиля.

# ЗВУКОВАЯ И СВЕТОВАЯ СИГНАЛИЗАЦИЯ



## Звуковой сигнал

Нажмите на один из участков **1**.

## Сигнализация дальним светом фар

Для сигнализации дальним светом фар потяните рычаг подрулевого переключателя **2** на себя и отпустите его.



## Указатели поворота

Для включения указателей поворота передвиньте рычаг подрулевого переключателя **2** в плоскости рулевого колеса в направлении предполагаемого поворота.

## Импульсный режим

Иногда при управлении автомобилем поворота рулевого колеса недостаточно для автоматического возврата переключателя в начальное положение.

В этом случае сдвиньте рычаг подрулевого переключателя **2** в сторону поворота, не доводя его до фиксированного положения, и отпустите его: он вернется в исходное положение, а сигнальная лампа мигнет 3 раза.



## Аварийная сигнализация

Нажмите на выключатель **3**.

Одновременно начинают мигать все 4 указателя поворота и боковые повторители указателей поворота.

Включение аварийной сигнализации необходимо для предупреждения других участников движения о том, что Вы вынуждены остановиться в ненадлежащем и даже запрещенном месте или оказались в особой ситуации вождения или дорожного движения.

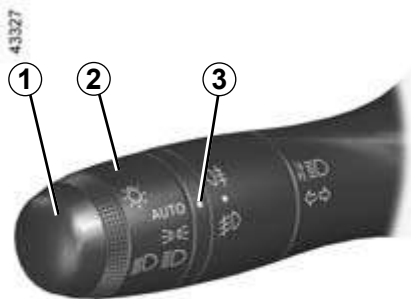

## Габаритные огни

Поворачивайте кольцо 2 до установления данного символа напротив метки 3.

На щитке приборов загорается соответствующая сигнальная лампа.

При эксплуатации автомобиля с левосторонним расположением руля на дорогах с левосторонним движением (или наоборот) на период вождения рекомендуется выполнять соответствующую регулировку фар (см. раздел «Регулировка фар» в главе 1).



## Функция дневного ходового света

(только передние фары)

Если в комплектацию автомобиля входят дневные ходовые огни, они включаются автоматически (без воздействия на переключатель 1) при запуске двигателя и выключаются при его остановке.

**Примечание:** дневные ходовые огни автоматически погаснут при включении этого индикатора.



Перед поездкой в темное время суток: проверьте исправность электрооборудования и отрегулируйте направление света фар (если нагрузка автомобиля отличается от обычной). Необходимо следить за тем, чтобы наружные осветительные приборы автомобиля не были закрыты (например, грязью, снегом или перевозимыми грузами).

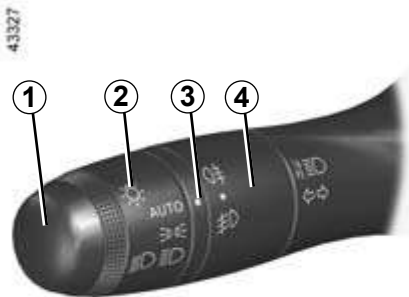

### **Ближний свет фар** Ручной режим

Поворачивайте кольцо **2** до совмещения данного символа с меткой **3**. На щитке приборов загорится соответствующая сигнальная лампа.

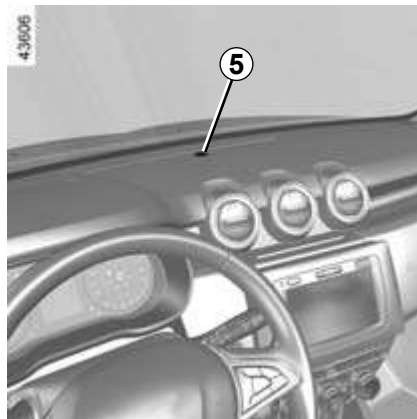

### **Автоматический режим** (в зависимости от комплектации автомобиля)

Поверните кольцо **2** до совмещения символа AUTO с меткой **3**: при работающем двигателе ближний свет фар будет включаться и выключаться автоматически, в зависимости от уровня наружной освещенности, без воздействия на рычаг **1**.

Всегда проверяйте, чтобы:

- ветровое стекло было чистым (без грязи, снега, конденсата и т. п.);
- датчик освещения **5** не был закрыт (грязью, какими-либо предметами и т.п.).

### **Дальний свет фар**

При работающем двигателе и включенном ближнем свете нажмите на переключатель **1**. На щитке приборов загорится соответствующая сигнальная лампа. Чтобы вновь включить ближний свет фар, еще раз передвиньте рычаг переключателя **1** на себя.

### **Выключение ближнего света фар**

Существуют 2 способа:

- переместите рукой кольцо **2** в положение

 или, в зависимости от комплектации автомобиля, в положение **0**;

- фары выключаются автоматически после остановки двигателя, при открытии двери водителя или блокировке автомобиля. В этом случае при запуске двигателя фары вновь будут включены в соответствии с положением кольца **2** без воздействия на рычаг подрулевого переключателя **1**. При этом будет учитываться также уровень внешней освещенности.

### **Звуковой сигнал напоминания о невыключенном освещении**

При открытии двери водителя раздается звуковой сигнал, предупреждающий о включенном свете.

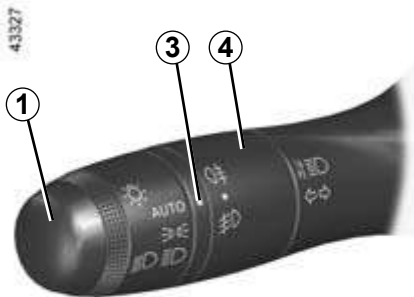

## Противотуманные фары

Поверните среднее кольцо **4** рычага подрулевого переключателя **1** до совмещения данного символа с меткой **3**, затем отпустите кольцо.

Задний противотуманный фонарь включается, если включены наружные осветительные приборы; одновременно загорается соответствующая сигнальная лампа на щитке приборов.

## Задний противотуманный фонарь

Поверните среднее кольцо переключателя **4** в положение, при котором метка **3** совместится с данным символом, затем отпустите кольцо.

В зависимости от комплектации автомобиля, переключатель либо возвращается в исходное положение, либо остается в текущем положении.

Противотуманный фонарь включается, если включены наружные осветительные приборы; одновременно загорается соответствующая сигнальная лампа на щитке приборов.

Не забывайте выключать задний противотуманный фонарь, когда в нем нет необходимости, чтобы не мешать другим участникам движения.

Во время тумана, снегопада или при перевозке предметов, превосходящих по размерам крышу, автоматическое включение фар может происходить нерегулярно.

Включение/выключение противотуманных фар и фонаря осуществляет сам водитель: сигнальные лампы на щитке приборов свидетельствуют об их включении (сигнальная лампа горит) или выключении (сигнальная лампа не горит).

## Выключение противотуманного освещения

Существуют 2 способа:

- в зависимости от комплектации автомобиля, снова вручную поверните центральное кольцо **4** до совмещения соответствующего символа с меткой **3**. Соответствующая сигнальная лампа на щитке приборов погаснет;
- фары автоматически выключаются после остановки двигателя или запирания автомобиля, а противотуманные фары — при открывании двери водителя.

При выключении приборов наружного освещения одновременно выключаются противотуманные фары и задний противотуманный фонарь.



## ВЕРТИКАЛЬНАЯ КОРРЕКЦИЯ СВЕТА ФАР



В зависимости от комплектации автомобиля, переключатель **A** позволяет настраивать свет фар по высоте для разной нагрузки.

Поверните переключатель **A** против часовой стрелки, чтобы опустить световой пучок, и по часовой стрелке, чтобы поднять его.

В случае ручной настройки	
Примеры положений переключателя <b>A</b> в зависимости от нагрузки автомобиля	
	Ручка регулировки <b>A</b>
Только с водителем или с одним пассажиром спереди	0
С водителем и пассажирами на всех пассажирских сиденьях	1
С водителем, передним пассажиром и багажом, обеспечивающим загрузку до максимальной разрешенной массы автомобиля	2
С водителем, без пассажиров и багажа, нагружающего автомобиль до максимальной разрешенной массы	3
В таблице выше дан ряд примеров. Во всех случаях корректируйте направление света фар переключателем <b>A</b> в зависимости от загрузки автомобиля: дорога должна быть видима без ослепления водителей встречных автомобилей.	

# СТЕКЛООЧИСТИТЕЛЬ И ОМЫВАТЕЛЬ ВЕТРОВОГО СТЕКЛА (1/4)

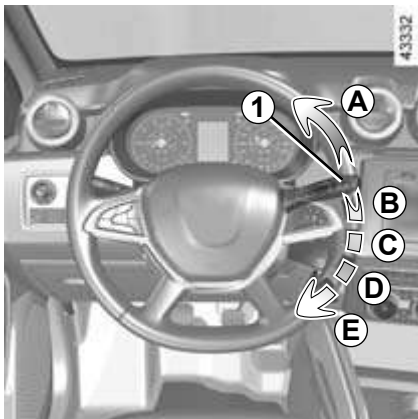

## Очиститель ветрового стекла

При включенном зажигании поворачивайте рычаг подрулевого переключателя **1** параллельно рулевому колесу.

**A** Один рабочий ход.

При коротком нажатии стеклоочистители делают 1 рабочий ход.

**B** Выключено.

**C** Прерывистый режим.

После каждого рабочего цикла щетки останавливаются на несколько секунд.

**D** Непрерывный режим.

**E** Непрерывный быстрый режим.



## Омыватель ветрового стекла

При включенном зажигании потяните рычаг подрулевого переключателя **1** на себя.

В дополнение к стеклоомывателю включается короткое возвратно-поступательное движение стеклоочистителя.

При длительном воздействии включается стеклоомыватель и стеклоочистители совершают 3 взмаха.



Перед любыми действиями с ветровым стеклом (мойка автомобиля, очистка от снега, мытье ветрового стекла и т. д.) переведите переключатель **1** в положение **A** (отключение).

**В противном случае Вы можете погнаться и/или повредить ветровое стекло.**



Прежде чем выполнять какие-либо действия в подкапотном пространстве, установите рычаг переключателя стеклоочистителя в положение **A** (выключено).

**Опасность травм.**

## Эффективность действия щетки стеклоочистителя

Следите за состоянием щеток стеклоочистителей. Их срок службы зависит от Вас:

- они должны быть чистыми: регулярно мойте щетки и стекла мыльной водой;
- не допускайте трения щеток стеклоочистителя по сухому стеклу;
- отведя каждую щетку от стекла, убедитесь, что щетки не прилипли или не примерзли к стеклу, если стеклоочистители не включались в течение длительного времени.

В любом случае щетки следует заменить сразу после снижения их эффективности: приблизительно раз в год (см. раздел «Щетки стеклоочистителей: замена» в главе 5).

## Меры предосторожности при использовании щеток

- В морозную или снежную погоду своевременно очищайте стекла до включения стеклоочистителей (во избежание перегрева их приводных электродвигателей).
- Убедитесь в отсутствии любых препятствий для перемещения щеток по стеклам.

## СТЕКЛООЧИСТИТЕЛЬ И ОМЫВАТЕЛЬ ВЕТРОВОГО СТЕКЛА (2/4)

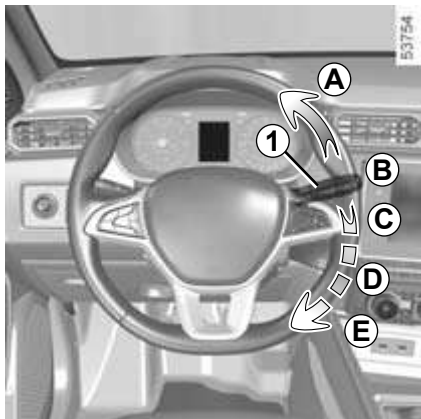

### Автомобиль, оснащенный очистителем ветрового стекла с датчиком дождя

Датчик дождя расположен на ветровом стекле, перед зеркалом заднего вида в салоне.

#### **A** Один рабочий ход.

При коротком нажатии стеклоочистители делают 1 рабочий ход.

#### **B** Выключено.



### **C** Функция автоматического включения стеклоочистителей (в зависимости от уровня комплектации автомобиля).

После установки рычага в это положение при появлении капель воды на ветровом стекле стеклоочиститель включается автоматически и работает с соответствующей частотой. Вы можете изменить этот порог включения, а также время между циклами очистки стекла, повернув кольцо **2**:

– **F**: минимальная чувствительность,

– **G**: максимальная чувствительность.

Чем выше его чувствительность, тем быстрее включатся и будут работать щетки стеклоочистителей.

При включении автоматического режима работы стеклоочистителей или повышении чувствительности датчика щетки делают 1 рабочий ход.

#### Примечание:

- датчик дождя является лишь дополнительным средством, облегчающим вождение. В условиях плохой видимости водитель должен вручную включать стеклоочистители. Во время тумана или снегопада стеклоочистители не включаются автоматически, их должен включать водитель;
- при отрицательных температурах автоматический режим работы стеклоочистителей недоступен при запуске двигателя. Он активируется автоматически по достижении определенной скорости движения (приблизительно 8 км/ч);
- не включайте автоматический режим работы стеклоочистителей в сухую погоду;
- до включения автоматического режима работы стеклоочистителей следует заблаговременно удалить лед с ветрового стекла, используя при необходимости функцию обогрева стекла.

# СТЕКЛООЧИСТИТЕЛЬ И ОМЫВАТЕЛЬ ВЕТРОВОГО СТЕКЛА (3/4)

## Неисправности

В случае нарушения работы автоматического режима стеклоочистителей включается прерывистый режим. Свяжитесь с официальным дилером.

Работа датчика дождя может быть затруднена в следующих случаях:

- повреждение стеклоочистителей ветрового стекла; слой воды или следы от щеток стеклоочистителей в зоне обнаружения датчика могут увеличить время реакции автоматических стеклоочистителей или повысить частоту их работы;
- при наличии на ветровом стекле на уровне датчика сколов, царапин, пыли, грязи, насекомых, льда, при использовании восковых или водоотталкивающих моющих средств и т.п. чувствительность стеклоочистителей будет снижена или же они не включатся вовсе.

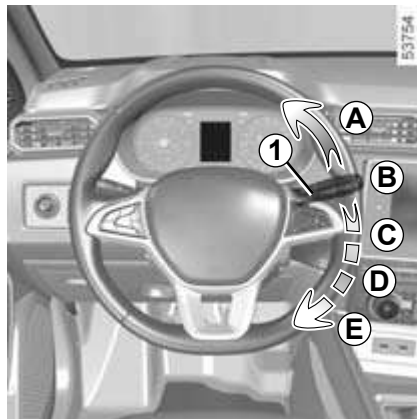

**D Медленная непрерывная работа стеклоочистителей.**

**E Быстрая непрерывная работа стеклоочистителей.**

## Особенность

При движении всякая остановка автомобиля приводит к уменьшению скорости работы стеклоочистителя. Если стеклоочиститель работал на большой скорости, он переходит на работу с малой скоростью. Как только автомобиль трогается с места, стеклоочиститель начинает работать с первоначально выбранной скоростью.

Любое воздействие на рычаг переключателя **1** имеет приоритет и отменяет автоматический режим управления.

## Меры предосторожности

- При низких температурах перед включением стеклоочистителей убедитесь, что их щетки не примерзли к ветровому стеклу. При включении стеклоочистителей с примерзшими щетками возможно повреждение самих щеток и электродвигателей стеклоочистителей.
- Не включайте стеклоочистители, если поверхность стекла сухая. Это приведет к преждевременному износу или повреждению щеток.

**Обогреваемые жиклеры стеклоомывателя** (в зависимости от комплектации автомобиля)

Для ускорения оттаивания и отпотевания жиклеры обогреваются при включении функции обогрева ветрового стекла.

## СТЕКЛООЧИСТИТЕЛЬ И ОМЫВАТЕЛЬ ВЕТРОВОГО СТЕКЛА (4/4)

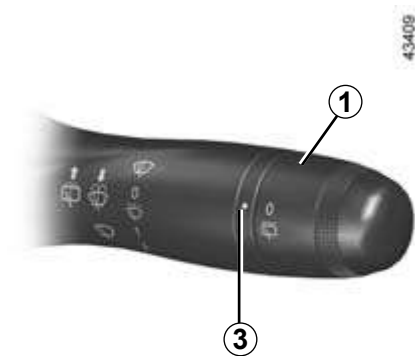

### **Стеклоочиститель заднего стекла**

При включенном зажигании поверните кольцо в торце рычага подрулевого переключателя **1** в положение, при котором данный символ совместится с меткой **3**.



### **Очиститель/омыватель заднего стекла**

При включенном зажигании нажмите от себя на подрулевого переключатель **1** и удерживайте его, затем отпустите.

При продолжительном нажатии включается стеклоомыватель, щетки очистителя ветрового стекла совершают 3 полных хода, затем через несколько секунд еще 1 полный ход.

Не используйте рычаг стеклоочистителя, чтобы открыть или закрыть дверь багажного отделения.



Перед любыми действиями с задним стеклом (мойка автомобиля, обогрев, очистка и т. п.) переведите подрулевого переключатель **1** в положение «выключено».

**В противном случае Вы можете пораниться и/или повредить ветровое стекло.**

### **Эффективность действия щетки стеклоочистителя**

Следите за состоянием щеток стеклоочистителей. Их срок службы зависит от Вас:

- они должны быть чистыми: регулярно мойте щетки и стекла мыльной водой;
- не допускайте трения щеток стеклоочистителя по сухому стеклу;
- отведя каждую щетку от стекла, убедитесь, что щетки не прилипли или не примерзли к стеклу, если стеклоочистители не включались в течение длительного времени.

В любом случае щетки следует заменить сразу после снижения их эффективности: приблизительно каждый год (см. раздел «Щетки стеклоочистителей: замена» в главе 5).

### **Меры предосторожности при использовании щеток**

- В морозную или снежную погоду своевременно очищайте стекла до включения стеклоочистителей (во избежание перегрева их приводных электродвигателей).
- Убедитесь в отсутствии любых препятствий для перемещения щеток по стеклам.

## ТОПЛИВНЫЙ БАК (1/4)

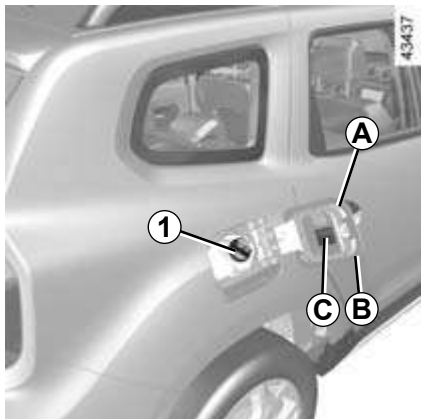

### Автомобили с бензиновыми и дизельными двигателями

**Полезная емкость топливного бака: 50 литров (приблизительно).**

В зависимости от комплектации автомобиля, чтобы открыть лючок заливной горловины **A**, необходимо вставить палец в углубление **B**.

Чтобы закрыть лючок заливной горловины топливного бака **A**, нажмите на него рукой до упора. В зависимости от комплектации автомобиля, пробка **1** может разблокироваться ключом зажигания. Она также может соединяться с автомобилем пластиковой нитью. О заправке см. раздел «Заправка топливом».

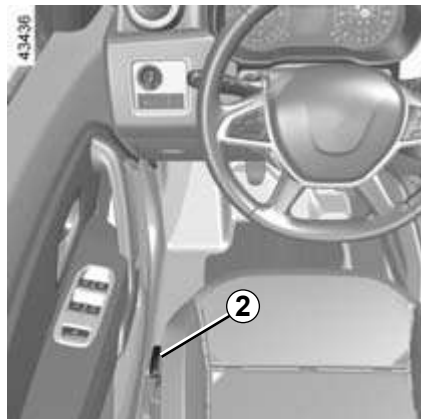

На внутренней стороне лючка заливной горловины топливного бака имеется держатель **3**, предназначенный для временного крепления пробки заливной горловины топливного бака во время заправки.

В зависимости от комплектации автомобиля, потяните за рычаг **2**, чтобы разблокировать лючок заливной горловины топливного бака **A**. Откройте его и выкрутите пробку заливной горловины бака **1**.

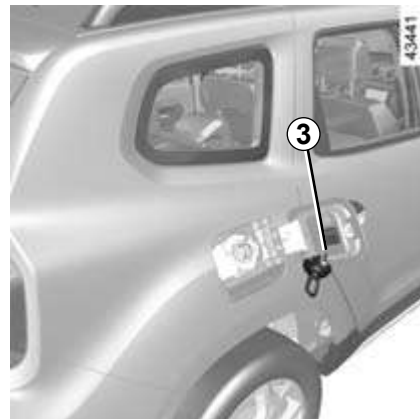

**Пробка заливной горловины топливного бака имеет специальную конструкцию.** Если Вы решили заменить ее, убедитесь в том, что новая пробка того же типа и подходит к горловине. Обратитесь на сервисную станцию производителя.

Никогда не подносите пробку заливной горловины топливного бака близко к открытому огню или источнику тепла.

Не мойте область вокруг заливной горловины с помощью устройства с подачей воды под высоким давлением.

## ТОПЛИВНЫЙ БАК (2/4)

### Качество топлива

Используйте топливо, соответствующее экологическому классу автомобиля и нормам качества, действующим в стране, где эксплуатируется автомобиль, и обязательно соответствующее указаниям на этикетке **C**, расположенной на лючке заливной горловины топливного бака.

Обратитесь к разделу «Характеристики двигателей» главы 6.

### Автомобиль с бензиновым двигателем

Используйте только неэтилированный бензин. Октановое число топлива должно соответствовать числу, указанному на этикетке **C** на лючке заливной горловины топливного бака.

### Автомобиль с дизельным двигателем

Для дизельного двигателя обязательно используйте дизельное топливо, соответствующее информации на этикетке **C**, расположенной на внутренней стороне лючка заливной горловины бака.

О видах топлива, соответствующих европейским стандартам, для двигателей автомобилей, реализуемых в странах Европы, см. раздел «Характеристики двигателя» в главе 6.



Не смешивайте бензин (неэтилированный или E85) с дизтопливом даже в очень малом количестве.

Не используйте топливо на базе этанола, если автомобиль к нему не приспособлен.

**Не добавляйте** никакие реагенты и присадки в топливо – это может привести к повреждению двигателя.

Если Вы хотите добавить какую-либо присадку в топливо, используйте исключительно средства, одобренные техническими службами производителя и дилерской сети.

Обратитесь на сервисную станцию официального дилера.

# ТОПЛИВНЫЙ БАК (3/4)

## Заправка топливом

Вставьте пистолет **в горловину полностью, отжав внутренний клапан горловины**, а затем включите подачу топлива для заполнения бака (исключая риск разбрызгивания).

Удерживайте его в этом положении до конца заправки. После первой автоматической остановки подачи топлива при заправке можно произвести еще не более 2 включений подачи топлива с тем, чтобы в баке оставался свободный объем, необходимый для расширения топлива при повышении температуры.

При заправке следите, чтобы в топливный бак не попала вода. Клапан и область вокруг него должны оставаться чистыми.

### Автомобиль, оснащенный функцией Stop and Start

При заправке топливом двигатель должен быть остановлен (а не находиться в ждущем режиме): обязательно выключите двигатель (см. раздел «Запуск и остановка двигателя», глава 2).

## Автомобиль с бензиновым двигателем

Использование этилированного бензина может привести к выходу из строя системы нейтрализации отработавших газов и прекращению действия гарантии изготовителя.

Чтобы исключить возможность заправки этилированным бензином, в сужении заливной горловины топливного бака имеется предохранительное устройство, которое **позволяет использовать для заправки только топливораздаточный пистолет для неэтилированного бензина**.



### Устойчивый запах топлива

В случае появления запаха топлива выполните следующее:

- остановите автомобиль в соответствии с условиями дорожного движения и выключите зажигание;
- включите аварийную сигнализацию и попросите всех пассажиров выйти из автомобиля и держаться в стороне от проезжей части;
- свяжитесь с официальным дилером компании-производителя.



## ТОПЛИВНЫЙ БАК (4/4)

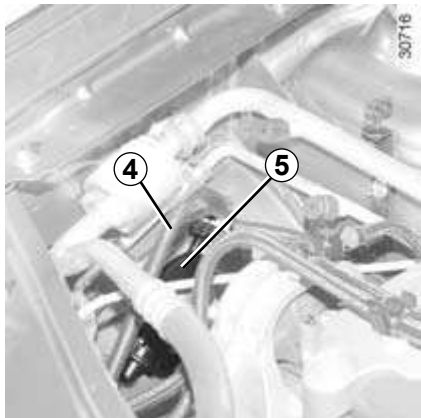

### Подкачивающий насос

(модификации с дизельным двигателем)

В случае полной выработки топлива (чего следует избегать) перед пуском двигателя необходимо снова заполнить топливный контур.

**Примечание:** ручной топливоподкачивающий насос находится с правой стороны моторного отсека.

С помощью ручного топливоподкачивающего насоса **5** прокачивайте контур до тех пор, пока топливо не потечет в трубку **4**.

Если двигатель не запускается после нескольких попыток, Вам следует обратиться на сервисную станцию официального дилера компании-производителя.



Обслуживание системы подачи топлива (электронные устройства, электропроводка, топливopроводы, инжекторы, защитные элементы и т. д.) или изменение ее конструкции категорически запрещено, поскольку может угрожать вашей безопасности (за исключением работ, выполняемых специалистами официальной дилерской сети компании-производителя).



При работах в непосредственной близости от двигателя обратите внимание на то, что он может оказаться горячим. А также помните, что вентилятор системы охлаждения может включиться в любой момент. Об этом

напоминает сигнальная лампа



**Опасность травм.**

## БАК ДЛЯ РЕАГЕНТА (1/5)

Соблюдайте законы своей страны.

Важно помнить, что несоблюдение владельцем действующих законов и норм может привести к правовым последствиям в отношении владельца.

### Принцип действия

Реагент предназначен для дизельных двигателей с системой SCR (система избирательного каталитического снижения токсичности).

Использование реагента (в зависимости от комплектации автомобиля и страны поставки) уменьшает объем оксидов азота в отработавших газах.

Фактический расход реагента зависит от условий эксплуатации автомобиля, его оборудования, стиля управления и режима движения.

### Качество реагента

Следует использовать **только реагенты, соответствующие стандарту ISO 22241** и маркировке на этикетке на пробке заливной горловины.

#### **Автомобиль, оснащенный функцией Stop and Start**

Перед доливом реагента двигатель должен быть остановлен (при этом он не должен находиться в режиме ожидания): остановите двигатель (см. раздел «Запуск и остановка двигателя» в главе 2).



**При появлении предупреждения «xxxKM блокир до-  
бавить AdBlue»** заполните бак для реагента согласно инструкциям по заправке.

**Опасность обездвиживания автомобиля.**

## БАК ДЛЯ РЕАГЕНТА (2/5)

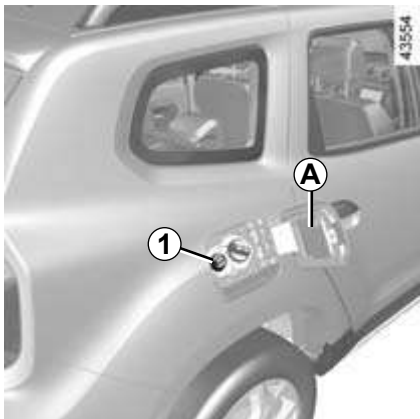

### Долив жидкости

#### Полезная емкость бака:

приблизительно **15 л** или **14,4 л** в зависимости от комплектации автомобиля.

При включенном зажигании откройте крышку **A** и отверните пробку **1**.

**Примечание:** при высокой температуре жидкости в баке во время отворачивания пробки из-под нее могут выходить пары гидроксида аммония.

Бак можно заправить с помощью заправочного оборудования. При выключенном зажигании вставьте заправочный пистолет в горловину **полностью**, отжав внутренний клапан (чтобы исключить разбрызгивание), а затем включите подачу.

Удерживайте его в этом положении до конца заправки.

После первой автоматической остановки подачи при заправке можно произвести еще не более 2 включений, чтобы в баке оставался свободный объем, необходимый для расширения содержимого при повышении температуры.

В других случаях необходимо прочитать информацию на контейнере с реагентом (например, на канистре или бутылке).



**Пробка заливной горловины топливного бака имеет специальную конструкцию.**

Если Вы решили заменить ее, убедитесь в том, что новая пробка идентична оригинальной. По данному вопросу обращайтесь на сервисную станцию официальной дилерской сети. Не мойте область вокруг заливной горловины с помощью устройства для подачи воды под высоким давлением.

## Меры предосторожности

Во время заправки:

- **обращайтесь с реагентом с осторожностью, он может повредить одежду, обувь, компоненты кузова и т.д.;**
- следите, чтобы в бак не попала вода.

В случае перелива реагента или его попадания на окрашенные поверхности немедленно промойте этот участок холодной водой и очистите мягкой тканью.

**Примечание:** в случае кристаллизации реагента воспользуйтесь мягкой губкой.



Не допускайте попадания реагента в глаза и на кожу. Если это все же произойдет, тщательно промойте пораженный участок большим количеством воды. При необходимости обратитесь к врачу.

## БАК ДЛЯ РЕАГЕНТА (3/5)

### Холодные погодные условия

В морозных погодных условиях бак для реагента необходимо заправлять, когда на щитке приборов появляется индикатор  и сообщение «Долейте AdBlue запас на 1200 km».

### Особые случаи

Жидкий реагент замерзает при температуре около  $-10^{\circ}\text{C}$ .

В этих условиях при риске замерзания жидкости заправлять бак не следует. Для доливки реагента или заправки бака с ре-

агентом (отображается ) необходимо заехать в зону с более высокой температурой, чтобы реагент был жидким. В противном случае для долива реагента или заправки бака с реагентом обратитесь к квалифицированному специалисту.

После заполнения бака для реагента убедитесь, что пробка и крышка закрыты, запустите двигатель и, прежде чем начать движение, **ПОДОЖДИТЕ 10 секунд**.

В противном случае система не сможет автоматически определить заполненное состояние бака для присадки в течение продолжительного времени после начала движения.

Сообщение «--- Долейте AdBlue» и/или сигнальные лампы будут высвечиваться до тех пор, пока система не определит заполненность бака для присадки.





Запрещается производить какие-либо работы с любыми частями и деталями этой системы. Для предотвращения повреждений работать с системой разрешается только квалифицированному персоналу официальной дилерской сети.

## БАК ДЛЯ РЕАГЕНТА (4/5)

### Техническое обслуживание и его периодичность







Информация, отображаемая на щитке приборов, может сопровождаться звуковой сигнализацией.

Сигнальные лампы	Сообщение	Что делать?
–	Сообщение «Запас AdBlue на 2400 km»	Если такое сообщение появляется при включенном зажигании, <b>запаса реагента остается не более чем на 2400 км пробега.</b> <b>Долейте реагент в бак</b> самостоятельно или на сервисной станции официального дилера.
Высвечивается 	«Долейте AdBlue запас на 1200 km»	Если это сообщение появляется при включенном зажигании, <b>запаса реагента остается не более чем на 800–1200 км пробега.</b> <b>Долейте реагент в бак</b> самостоятельно или на сервисной станции официального дилера.
Высвечивается 	«xxxKM блокир добавит AdBlue»	Сообщение отображается при включении зажигания и повторяется: – приблизительно каждые 100 км, если <b>реагента остается на 200–800 км;</b> – приблизительно каждые 50 км, если <b>реагента остается менее чем на 200 км.</b> В любом случае <b>следует незамедлительно долить реагент в бак</b> самостоятельно или на сервисной станции официального дилера.
Высвечивается 	«0KM БЛОКИР ДОБАВИТЬ ADBLUE»	<b>Двигатель не запустится.</b> Для перезапуска двигателя необходимо заправить бак для реагента.

## БАК ДЛЯ РЕАГЕНТА (5/5)

### Системные ошибки

Информация, отображаемая на щитке приборов, может сопровождаться звуковой сигнализацией.

Сигнальные лампы	Сообщение	Показания
Загораются  и  .	«ПРОВЕР СИСТЕМУ СНИЖ ТОКСИЧНОСТИ» «Проверьте качество AdBlue» «Проверьте систему AdBlue»	Свидетельствует о неисправности системы. Срочно обратитесь к официальному дилеру.
Загораются  и  .	«xxxKM блокир Снижен. токсичн.»	Это свидетельствует о том, что система неисправна и что <b>менее чем через 800 км запустить двигатель после выключения зажигания не удастся.</b> Эти предупреждения повторяются: – каждые 100 км <b>при оставшемся пробеге от 800 до 200 км</b> до того момента, когда перезапуск двигателя станет невозможен; – каждые 50 км, когда остается <b>менее 200 км</b> до того, как перезапуск двигателя станет невозможен. Обратитесь к официальному дилеру при первой же возможности.
Загораются  и  .	«ОКМ БЛОКИР ДОБАВИТЬ ADBLUE»	Это свидетельствует о том, что <b>двигатель не удастся запустить</b> после выключения зажигания. Обратитесь на сервисную станцию официального дилера.

# **Глава 2. Вождение автомобиля**

## **(рекомендации по экономичной и экологически безопасной эксплуатации автомобиля)**

Обкатка, замок зажигания . . . . .	2.2
Запуск, остановка двигателя . . . . .	2.3
Запуск и остановка двигателя: автомобиль с ключом-картой . . . . .	2.7
Функция «стоп - старт» . . . . .	2.12
Особенности автомобилей с бензиновым двигателем. . . . .	2.16
Особенности автомобилей с дизельным двигателем. . . . .	2.18
Рекомендации по вождению, экономичный режим вождения ЕСО. . . . .	2.20
Рекомендации по техническому обслуживанию и уменьшению загрязнения окружающей среды . . . . .	2.25
Охрана окружающей среды . . . . .	2.26
Система контроля давления в шинах . . . . .	2.27
Рычаг коробки передач/стояночный тормоз . . . . .	2.31
Трансмиссия: полный привод (4x4) . . . . .	2.32
Системы коррекции управления и помощи при вождении. . . . .	2.37
Система ограничения («ограничитель») скорости . . . . .	2.42
Система регулирования («регулятор») скорости . . . . .	2.47
Автоматическая коробка передач . . . . .	2.53
Система контроля дистанции при парковке . . . . .	2.57
Камера заднего вида. . . . .	2.59
Система контроля слепых зон . . . . .	2.61
Система кругового видеозобра. . . . .	2.65
Вызов экстренной помощи . . . . .	2.69

## ОБКАТКА, ЗАМОК ЗАЖИГАНИЯ

### Автомобиль с бензиновым двигателем

Во время пробега автомобилем первых **1000 км** не превышайте скорость движения в 130 км/ч на высшей передаче и не допускайте увеличения частоты вращения коленчатого вала двигателя свыше 3000–3500 об./мин.

Ваш автомобиль сможет полностью реализовать свои рабочие характеристики примерно после первых **3 000 км** пробега.

**Периодичность технического обслуживания:** см. сервисную программу автомобиля.

### Автомобиль с дизельным двигателем

Во время пробега автомобилем первых **1500 км** не превышайте скорость движения 130 км/ч на высшей передаче и не превышайте частоту 2500 об./мин. В дальнейшем это ограничение снимается, но только после 6000 км автомобиль сможет полностью реализовать свои рабочие характеристики.

В период обкатки избегайте интенсивных разгонов автомобиля с непрогретым двигателем и не допускайте работы двигателя на высокой частоте вращения коленчатого вала.

**Периодичность технического обслуживания** см. в программе технического обслуживания.

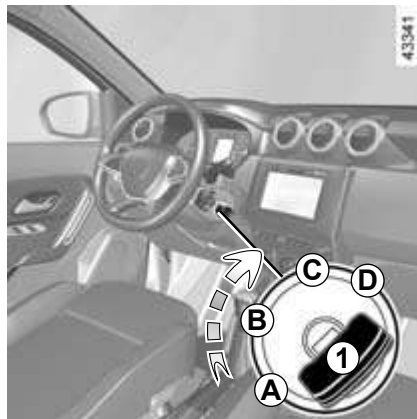

### Положение ключа зажигания «Стоянка и блокировка рулевого управления» А

Для блокировки рулевого вала следует извлечь ключ **1** из замка зажигания и повернуть рулевое колесо в ту или иную сторону до блокировки замка рулевой колонки.

Для разблокировки рулевого вала слегка поверните ключ в замке зажигания и рулевое колесо.

### Положение «Дополнительное оборудование» В

При выключенном зажигании дополнительное оборудование (аудиосистема и т. п.) продолжает работать.

### Положение ключа зажигания «Зажигание включено» С

Зажигание включено.

- **Автомобиль с бензиновым двигателем:** двигатель готов к запуску,
- **автомобиль с дизельным двигателем:** включен предпусковой подогрев.

### Положение ключа зажигания «Запуск двигателя» D

Если двигатель не запустился с первой попытки, перед повторным включением стартера ключ необходимо установить в исходное положение.

Сразу после запуска двигателя отпустите ключ зажигания.

### Особенности автомобилей с автоматической коробкой передач

См. раздел «Автоматическая коробка передач», глава 2.



# ЗАПУСК И ОСТАНОВКА ДВИГАТЕЛЯ: автомобиль с ключом (1/4)

## Запуск двигателя

В автомобиле с механической коробкой передач при включенной передаче для запуска двигателя необходимо до упора нажать на педаль сцепления или переместить рычаг коробки передач в нейтральное положение. На экране бортового компьютера появится сообщение «Вкл. нейтраль + нажмите Start».

Для облегчения запуска двигателя при очень низких температурах наружного воздуха (ниже  $-20^{\circ}\text{C}$ ) следует на несколько секунд включить зажигание **перед** тем, как включить стартер.

При запуске двигателя в условиях низкой температуры (ниже  $-10^{\circ}\text{C}$ ): в автомобиле с механической коробкой передач удерживайте педаль сцепления нажатой до запуска двигателя.

### Автомобиль с бензиновым двигателем

- Включите стартер, **не нажимая на педаль акселератора**,
- сразу же после запуска двигателя отпустите ключ зажигания.



### Автомобиль с дизельным двигателем

Поверните ключ зажигания в положение включения **C** и удерживайте его в этом положении до выключения сигнальной лампы предпускового подогрева.

Поверните ключ в положение запуска двигателя (**D**), **не нажимая на педаль акселератора**.

Сразу же после запуска двигателя отпустите ключ зажигания.



Никогда не пытайтесь запустить двигатель, буксируя автомобиль или скатывая его под уклон. Опасность потери управляемости вследствие неработающих усилителей рулевого управления и тормозов.

**Существует риск дорожно-транспортных происшествий.**

## ЗАПУСК И ОСТАНОВКА ДВИГАТЕЛЯ: автомобиль с ключом (2/4)

### Автомобили с автоматической коробкой передач

Перед запуском двигателя установите рычаг селектора в положение P.

См. раздел «Автоматическая коробка передач», глава 2.



Ни в коем случае не выключайте зажигание до полной остановки автомобиля. При выключении двигателя также выключаются усилители (тормозов, рулевого управления и т. п.) и средства пассивной безопасности (подушки безопасности, преднатяжители ремней безопасности и т. п.).

### Остановка двигателя

При работе двигателя на холостом ходу поверните ключ зажигания в положение «Стоп» A.

#### Особенность

В зависимости от комплектации автомобиля, дополнительное оборудование (радио и т. п.) выключается при выключении двигателя, при открытии дверей водителя либо при блокировке дверей.



Не останавливайте автомобиль и не допускайте работу двигателя в местах, где легковоспламеняющиеся материалы (например, сухая трава и листья) могут оказаться в контакте с нагретыми деталями системы выпуска отработавших газов.



#### Ответственность водителя

Даже на короткое время не покидайте автомобиль, в котором находится ребенок, взрослый с ограниченными возможностями или животное, оставив ключ в замке зажигания.

Они могут причинить вред себе или другим людям, например запустив двигатель, включив такие устройства, как стеклоподъемники, или же заблокировав двери.

Кроме того, нужно учитывать, что в теплую и/или солнечную погоду температура в салоне автомобиля поднимается очень быстро.

**Ни в коем случае не выключайте зажигание до полной остановки автомобиля**, так как при неработающем двигателе перестают функционировать вакуумный усилитель тормозов, усилитель рулевого управления, а также устройства пассивной безопасности. При выключенном двигателе не работают такие системы, как тормоза, рулевое управление и т.д., а также дополнительные устройства ремней безопасности.

Извлечение ключа из замка зажигания приводит к блокировке рулевого вала.  
**СМЕРТЕЛЬНАЯ ОПАСНОСТЬ ИЛИ ОПАСНОСТЬ ТЯЖЕЛЫХ ТРАВМ.**

## ЗАПУСК И ОСТАНОВКА ДВИГАТЕЛЯ: автомобиль с ключом (3/4)

39814



### Дистанционный запуск двигателя

#### Инициализация

Если данная система входит в комплектацию автомобиля, для ее инициализации необходимо нажать и отпустить кнопку разблокировки **1**, а затем дважды подряд кнопку дистанционного запуска **3**, каждый раз удерживая ее нажатой около 3 секунд. Время между двумя нажатиями должно быть не более 5 секунд. Включение и постоянное горение огней аварийной сигнализации на протяжении 3 секунд подтвердит инициализацию системы.

**Примечание:** после инициализации функции дезактивировать ее впоследствии будет невозможно.

Рекоменуем обратиться к официальному дилеру компании-производителя.

#### Действие

Эта функция осуществляет дистанционный запуск двигателя.

Установите заранее требуемый уровень теплового комфорта по температуре (подогрев, оттаивание).

Для дистанционного запуска двигателя нажмите кнопку блокировки **2**, а затем не позднее 2 следующих секунд — кнопку дистанционного запуска **3**, удерживая ее нажатой около 3 секунд. Огни аварийной сигнализации будут непрерывно гореть на протяжении приблизительно 3 секунд. После этого двигатель будет запущен.

Двигатель будет работать в течение 10 минут. Время работы двигателя можно продлить еще на 10 минут, вновь нажав кнопку дистанционного запуска **3**. Включение огней аварийной сигнализации и их непрерывное горение в течение 3 секунд подтвердит продление работы двигателя.



Помимо этого, можно запрограммировать время автоматического запуска двигателя для прогрева или вентиляции салона в период до 24 часов перед использованием автомобиля.

В зависимости от уровня комплектации автомобиля, конфигурирование и программирование выполняются с помощью дисплея мультимедийной системы **4** или смартфона. См. руководство по использованию мультимедийной системы своего автомобиля.

## ЗАПУСК И ОСТАНОВКА ДВИГАТЕЛЯ: автомобиль с ключом (4/4)

На эффективность дистанционного запуска двигателя влияют следующие факторы окружающей обстановки:

- наличие препятствий, зданий, стен, других автомобилей и т. д.;
- наличие в зоне расположения автомобиля сильных электромагнитных помех;
- состояние элемента питания пульта дистанционного управления или ключа-карты автомобиля.



Если планируется использовать эту функцию, то перед оставлением автомобиля убедитесь, что все потребители электроэнергии (стеклоочистители, наружные приборы освещения, аудиосистема, подогрев сидений, подогрев рулевого колеса и т. д.) выключены, а все электроаксессуары отсоединены от розеток.

**Опасность возгорания.**

Дистанционное включение двигателя работает, если:

- рычаг переключения передач находится в нейтральном положении для автомобилей с ручной коробкой передач;
- рычаг находится в положении **P** для автомобилей с автоматической коробкой передач;
- зажигание выключено, ключ не вставлен в замок зажигания;
- капот закрыт;
- все открывающиеся элементы кузова (двери салона и багажного отделения) были закрыты и заблокированы при оставлении автомобиля на стоянке;
- соблюдены условия запуска двигателя (в неблагоприятных для запуска двигателя условиях – неисправность, неадекватное для данных погодных условий топливо или моторное масло и т.д. – автоматический или дистанционный запуск двигателя может не осуществиться).

Если хотя бы одно из этих условий не соблюдается, огни будут мигать в течение приблизительно 3 секунд.



Не используйте дистанционный запуск двигателя или программирование автоматического запуска, когда:

- автомобиль находится в гараже или в закрытом помещении.

**Это создает риск отравления или удушья от выхлопных газов;**

- автомобиль накрыт защитным чехлом.

**Опасность возгорания;**

- капот приоткрыт или открыт.

**Существует опасность получения ожогов или тяжелых травм.**

**В некоторых странах функция дистанционного запуска двигателя или соответствующее программирование могут быть запрещены действующим законодательством и/или другими нормами и правилами.**

**Перед использованием этой функции проверьте, не запрещена ли она законом и/или действующими нормами и правилами в стране эксплуатации автомобиля.**

## ЗАПУСК И ОСТАНОВКА ДВИГАТЕЛЯ: автомобиль с ключом-картой (1/5)



Ключ-карта должен находиться в зоне действия **1**.

Запуск двигателя:

- автомобили с автоматической коробкой передач: установите рычаг коробки передач в положение **P**, нажмив на педаль тормоза и нажав кнопку **2**;
- в автомобиле с механической коробкой передач: нажмите на педаль тормоза и, в зависимости от положения рычага коробки передач, на педаль сцепления, затем нажмите на кнопку **2**. Если в механической коробке передач одна из передач включена, запуск будет возможен только при нажатии на педаль сцепления.



### Особенности

- При несоблюдении какого-либо условия запуска двигателя на щитке приборов появляется сообщение «Нажмите тормоз + нажмите Start» или «Выжать сцепление + нажать Start», или «Селектор в P + нажмите Start»;
- в некоторых случаях для разблокировки рулевой колонки необходимо слегка повернуть рулевое колесо, нажимая при этом на кнопку запуска **2**; сообщение «Поверните руль + нажмите Start» предупредит вас об этом;

### Запуск двигателя с помощью системы «свободные руки» при открытой двери багажного отделения

В данной ситуации ключ-карта не должен находиться в багажном отделении.



**Ответственность водителя при стоянке или остановке автомобиля**

Никогда не оставляйте без присмотра в вашем автомобиле даже на короткое время животное, ребенка или взрослого с ограниченными возможностями.

Они могут причинить вред себе или другим людям, например запустив двигатель, включив такие устройства, как электростеклоподъемники, или же заблокировав двери.

Кроме того, нужно учитывать, что в теплую и/или солнечную погоду температура в салоне автомобиля поднимается очень быстро.

**СМЕРТЕЛЬНАЯ ОПАСНОСТЬ ИЛИ ОПАСНОСТЬ ТЯЖЕЛЫХ ТРАВМ.**

## ЗАПУСК И ОСТАНОВКА ДВИГАТЕЛЯ: автомобиль с ключом-картой (2/5)



### Функция «дополнительное оборудование»

(включение зажигания)

После получения доступа в автомобиль Вы можете использовать некоторые его системы (аудиосистема, система навигации и т. д.).

Для использования других функций: при нахождении ключа-карты в салоне нажмите на кнопку **2**, не нажимая на педали.



### Неисправности

В некоторых случаях ключ-карта с функцией «свободные руки» может не работать:

- разряжен элемент питания карты, разряжена аккумуляторная батарея и т. д.;
- близость устройства, работающего на той же частоте (экран, мобильный телефон, видеоплеер и т. д.);
- автомобиль находится в зоне сильных электромагнитных помех.

На щитке приборов появляется сообщение «Поднести карту к символу + START».

Нажмите на педаль тормоза или сцепления, затем приложите ключ-карту **3** на символ **4**. Нажмите на кнопку **2** для запуска двигателя. Сообщение исчезает.



**Ответственность водителя при стоянке или остановке автомобиля**

Никогда не оставляйте без присмотра в вашем автомобиле даже на короткое время животное, ребенка или взрослого с ограниченными возможностями.

Они могут причинить вред себе или другим людям, например запустив двигатель, включив такие устройства, как стеклоподъемники, или же заблокировав двери.

Кроме того, нужно учитывать, что в теплую и/или солнечную погоду температура в салоне автомобиля поднимается очень быстро.

**СМЕРТЕЛЬНАЯ ОПАСНОСТЬ ИЛИ ОПАСНОСТЬ ТЯЖЕЛЫХ ТРАВМ.**

## ЗАПУСК И ОСТАНОВКА ДВИГАТЕЛЯ: автомобиль с ключом-картой (3/5)



### Условия выключения двигателя

Автомобиль должен быть неподвижным, рычаг коробки передач должен находиться в положении **P** для автомобилей с автоматической коробкой передач.

При нахождении ключа-карты в салоне нажмите на кнопку **2**: двигатель остановится. Рулевая колонка блокируется при открывании двери водителя или при блокировке автомобиля.

Если при попытке выключения двигателя ключа-карты в салоне автомобиля нет, на щитке приборов появится сообщение «Нет ключа-карты Нажать и держать»: удерживайте кнопку **2** нажатой более 2 секунд. Если ключа-карты в салоне нет, перед нажатием и удержанием кнопки убедитесь, что Вы сможете его вновь обрести после блокирования автомобиля. Без ключа-карты Вы не сможете вновь запустить двигатель.

При остановленном двигателе дополнительное оборудование (аудиосистема и др.) продолжает работать еще примерно 10 минут.

При открытии двери водителя дополнительное оборудование выключится.



Ни в коем случае не выключайте зажигание до полной остановки автомобиля. При выключении двигателя также выключаются усилители (тормозов, рулевого управления и т. п.) и средства пассивной безопасности (подушки безопасности, преднатяжители ремней безопасности и т. п.).



Не останавливайте автомобиль и не допускайте работу двигателя в местах, где легковоспламеняющиеся материалы (например, сухая трава и листья) могут оказаться в контакте с нагретыми деталями системы выпуска отработавших газов.



Перед выходом из автомобиля, в особенности если Вы забираете карту с собой, убедитесь, что двигатель выключен.

## ЗАПУСК И ОСТАНОВКА ДВИГАТЕЛЯ: автомобиль с ключом-картой (4/5)



### Дистанционный запуск двигателя

#### Инициализация

Если данная система входит в комплектацию автомобиля, для ее инициализации необходимо нажать и отпустить кнопку разблокировки **6**, а затем дважды подряд кнопку дистанционного запуска **5**, каждый раз удерживая ее нажатой около 3 секунд. Время между двумя нажатиями должно быть не более 5 секунд. Включение и постоянное горение огней аварийной сигнализации на протяжении 3 секунд подтвердит инициализацию системы.

**Примечание:** после инициализации функции деактивировать ее впоследствии будет невозможно.

Рекоменуем обратиться к официальному дилеру компании-производителя.

#### Действие

Эта функция осуществляет дистанционный запуск двигателя.

Установите заблаговременно требуемый уровень теплового комфорта по температуре (подогрев, оттаивание).

Для дистанционного запуска двигателя нажмите кнопку блокировки **7**, а затем не позднее 2 следующих секунд — кнопку дистанционного запуска **5**, удерживая ее нажатой около 3 секунд. Огни аварийной сигнализации будут непрерывно гореть на протяжении приблизительно 3 секунд. После этого двигатель запустится.

Двигатель будет работать в течение 10 минут. Время работы двигателя можно продлить на 10 минут, еще раз нажав на кнопку дистанционного запуска **5**. Включение огней аварийной сигнализации и их непрерывное горение в течение 3 секунд подтвердит продление работы двигателя.



Помимо этого, можно запрограммировать время автоматического запуска двигателя для прогрева или вентиляции салона в период до 24 часов перед использованием автомобиля.

В зависимости от комплектации автомобиля, конфигурирование и программирование выполняются с помощью мультимедийного дисплея **8** (см. инструкцию по использованию мультимедийного оборудования автомобиля).



## ЗАПУСК И ОСТАНОВКА ДВИГАТЕЛЯ: автомобиль с ключом-картой (5/5)

На эффективность дистанционного запуска двигателя влияют следующие факторы окружающей обстановки:

- наличие препятствий, зданий, стен, других автомобилей и т. д.;
- радиопомехи (телевидение, радио, мобильные телефоны, другой пульт дистанционного управления и т. д.);
- состояние элемента питания пульта дистанционного управления или ключа-карты автомобиля.



Если планируется использовать эту функцию, то перед оставлением автомобиля убедитесь, что все потребители электроэнергии (стеклоочистители, наружные приборы освещения, аудиосистема, подогрев сидений, подогрев рулевого колеса и т. д.) выключены, а все электроаксессуары отсоединены от розеток.

**Опасность возгорания.**

Дистанционное включение двигателя работает, если:

- рычаг переключения передач находится в нейтральном положении для автомобилей с ручной или роботизированной коробкой передач;
- рычаг находится в положении **P** для автомобилей с автоматической коробкой передач;
- зажигание выключено;
- капот закрыт;
- все открывающиеся элементы кузова (двери и багажное отделение) были закрыты и заперты, когда Вы покинули автомобиль;
- соблюдены условия запуска двигателя (в неблагоприятных для запуска двигателя условиях – неисправность, надлежащее для данных погодных условий топливо или моторное масло и т.д. – автоматический или дистанционный запуск двигателя может не осуществиться).

Если одно из этих условий не соблюдается, огни будут мигать в течение приблизительно 3 секунд.



Не используйте дистанционный запуск двигателя или программирование автоматического запуска, когда:

- автомобиль находится в гараже или в закрытом помещении.

**Это создает риск отравления или удушья от выхлопных газов;**

- автомобиль накрыт защитным чехлом.

**Опасность возгорания;**

- капот приоткрыт или открыт.

**Существует опасность получения ожогов или тяжелых травм.**

**В некоторых странах функция дистанционного запуска двигателя или соответствующее программирование могут быть запрещены действующим законодательством и/или другими нормами и правилами.**

**Перед использованием этой функции проверьте, не запрещена ли она законом и/или действующими нормами и правилами в стране эксплуатации автомобиля.**

## ФУНКЦИЯ «СТОП-СТАРТ» (1/4)

Эта система позволяет снизить потребление топлива и выброс парниковых газов. Когда автомобиль трогается с места, система автоматически включается.

Система останавливает двигатель (переводит его в ждущий режим) при остановке автомобиля в пути (пробки, остановки на светофорах и т. п.).

### Условия, при которых двигатель переходит в ждущий режим

Автомобиль проехал определенное расстояние после места предыдущей остановки.

#### Для автоматической или роботизированной коробки передач:

– рычаг коробки передач в положении **D**, **M** или **N**;

и

– педаль тормоза нажата (достаточно сильно),

и

– педаль газа не нажата,

и

– в течение секунды скорость автомобиля нулевая.

Двигатель остается в ждущем режиме, если рычаг селектора автоматической коробки передач находится в положении **P**, а также в положении **N** при включенном стояночном тормозе и отпущенной педали тормоза.

#### Для механической коробки передач:

– рычаг механической коробки передач установлен в нейтральное положение;

и

– педаль сцепления (в автомобиле с механической коробкой передач) отпущена.

Мигание сигнальной лампы  означает, что педаль сцепления (в автомобиле с механической коробкой передач) отпущена не полностью;

и

– скорость автомобиля менее 3 км/ч.

#### Для всех автомобилей

Сигнальная лампа  на щитке приборов горит, когда двигатель находится в ждущем режиме. При остановленном двигателе оборудование автомобиля продолжает работать.

Когда двигатель переключается в ждущий режим, усилитель рулевого управления отключается.

Усилитель снова будет работать после перезапуска двигателя или при движении автомобиля со скоростью более 1 км/ч (на уклоне дороги и т. п.).

В случае если двигатель заглох, для его перезапуска при включенной системе в автомобиле с механической коробкой передач нажмите до упора педаль сцепления.



Перед выходом из автомобиля необходимо полностью выключить двигатель, а не перевести его в режим ожидания (см. раздел «Запуск и остановка двигателя» в главе 2).



Не допускайте произвольного движения автомобиля при ждущем режиме двигателя (сигнальная лампа  горит на щитке приборов).

## ФУНКЦИЯ «СТОП-СТАРТ» (2/4)

### Предотвращение перехода двигателя в ждущий режим

В некоторых ситуациях, например, находясь на перекрестке, с включенной системой в ожидании старта можно оставить мотор работающим.

#### Автоматическая коробка передач

Удерживайте автомобиль на месте, слегка нажав на педаль тормоза.

#### Механическая коробка передач

Удерживайте педаль сцепления нажатой.

При заправке топливом двигатель должен быть полностью выключен (а не находиться в ждущем режиме): обязательно выключите двигатель (см. раздел «Запуск и остановка двигателя»).

### Выход из ждущего режима двигателя

#### Для автоматических коробок передач:

- педаль тормоза отпущена, рычаг селектора передач в положении **D** или **M**;
- педаль тормоза отпущена, рычаг в положении **N**, стояночный тормоз отключен; или
- педаль тормоза снова нажата, с рычагом в положении **N** и включенным стояночным тормозом; или
- рычаг в положении **R**; или
- педаль акселератора нажата; или
- в ручном режиме автоматической коробки передач: рычаг селектора переключается в положение **+** или **-**.

#### Для механической коробки передач:

- рычаг переключения передач в нейтральном положении, педаль сцепления слегка нажата, или
- передача включена, педаль сцепления полностью нажата.



Перед началом любых работ в моторном отсеке необходимо отключить функцию Stop and Start.

**Особенность:** в зависимости от автомобиля, при выключении зажигания, когда двигатель находится в режиме ожидания, на щитке приборов в течение нескольких

секунд горит сигнальная лампа .

Если двигатель заглох, нажатие на педаль сцепления до упора (в автомобиле с механической коробкой передач) при включенной системе приведет к его перезапуску.

## ФУНКЦИЯ «СТОП-СТАРТ» (3/4)

### Условия, при которых двигатель не переходит в ждущий режим

В следующих условиях система перевода двигателя в ждущий режим не работает.

#### Для автомобилей с ключом-картой:

- не заперта дверь водителя;
- не пристегнут ремень безопасности водителя.

#### Для всех автомобилей:

- включен задний ход;
- не заперт капот;
- наружная температура слишком низкая или высокая;
- заряд аккумуляторной батареи низок;
- при включенном режиме «4WD Lock» в автомобиле с соответствующей комплектацией (см. раздел «Полноприводная трансмиссия с 4 ведущими колесами (4WD)» в главе 2);
- слишком велика разница между температурой воздуха в салоне и заданной температурой системы кондиционирования;
- слишком большая высота над уровнем моря;

- система помощи при парковке включена;
- уклон выше 12% (для автомобилей с автоматической коробкой передач);
- при включенном режиме отпотевания и обеспечения видимости системы кондиционирования и вентиляции (см. раздел «Автоматическое поддержание температуры» в главе 3);
- недостаточная температура двигателя;
- выполняется регенерация системы снижения токсичности отработавших газов;
- в других случаях, когда остановка двигателя невозможна или нежелательна.

Загорание сигнальной лампы  на щитке приборов предупреждает о невозможности перехода в ждущий режим двигателя.

### Особые случаи для автомобилей с ключом-картой

Двигатель в режиме ожидания (дорожная пробка, остановка на светофоре и т. п.): если водитель отстегивает ремень безопасности и открывает свою дверь или встает с сиденья, зажигание выключается.

Для перезапуска двигателя и активации системы Stop and Start нажмите кнопку запуска двигателя (см. раздел «Запуск и остановка двигателя» в главе 2).

### Особые случаи для автомобилей с ключом

Двигатель в режиме ожидания (дорожная пробка, остановка на светофоре и т. п.): когда водитель выходит из автомобиля, раздается звуковой сигнал, предупреждающий о включенном режиме ожидания, но не полном выключении двигателя.

## ФУНКЦИЯ «СТОП-СТАРТ» (4/4)

### Особенности автоматического перезапуска двигателя

В некоторых случаях двигатель для обеспечения вашей безопасности и комфорта может выполнить автоматический перезапуск без вашего вмешательства.

В частности, это может произойти:

- если наружная температура слишком низкая или высокая;
- при включенной системе обеспечения обзора (см. раздел «Автоматическое поддержание температуры» в главе 3);
- если заряд аккумуляторной батареи низок;
- если скорость автомобиля превышает 5 км/час (на спуске и т. п.);
- при многократных нажатиях на педаль тормоза или потребности в системе помощи при торможении;
- в других случаях, когда остановка двигателя нежелательна.

#### Для автомобилей с механической коробкой передач

Повторный запуск может быть прерван, если отпускание педали сцепления при включенной передаче происходит слишком быстро.



### Выключение, включение функции

Для отключения этой функции нажмите на выключатель **1**. Загорится сигнальная лампа над выключателем **1**.

Повторное нажатие на выключатель вновь активирует систему. Сигнальная лампа над выключателем **1** погаснет.

**Примечание:** если двигатель находится в ждущем режиме, то нажатие на выключатель **1** приведет к автоматическому перезапуску двигателя.

Система автоматически включается при каждом произвольном запуске двигателя (см. раздел «Запуск и остановка двигателя» в главе 2).

### Неисправности

При появлении на щитке приборов сообщения «Проверьте Стоп & Старт» и включении сигнальной лампы над выключателем **1** система отключается.

Обратитесь к официальному дилеру компании-производителя.

**Особенность автомобилей с ключом зажигания:** в некоторых условиях автоматический перезапуск двигателя блокируется, если открыта одна из передних дверей.



Перед выходом из автомобиля необходимо полностью выключить двигатель, а не перевести его в режим ожидания (см. раздел «Запуск и остановка двигателя» в главе 2).

## ОСОБЕННОСТИ АВТОМОБИЛЕЙ С БЕНЗИНОВЫМ ДВИГАТЕЛЕМ (1/2)

Следующие условия эксплуатации автомобиля:

- продолжительное движение с включенной сигнальной лампой минимального уровня топлива в баке;
- использование этилированного бензина;
- использование присадок к моторному маслу или сортов топлива, не одобренных компанией-производителем

или такие факторы, как:

- неисправность системы зажигания или полная выработка топлива, либо отключение свечи зажигания, выражающиеся в пропусках зажигания и рывках при езде;
- потеря мощности,

могут вызвать перегрев каталитического нейтрализатора, снижая тем самым его эффективность, **и привести даже к его разрушению и термическим повреждениям автомобиля.**

Если Вы обнаружили вышеописанные неисправности, срочно обратитесь на сервисную станцию официального дилера для проведения необходимых ремонтных работ.

Таких ситуаций можно избежать, если регулярно проводить техническое обслуживание автомобиля в официальной дилерской сети компании-производителя в соответствии с предписанной программой.

### Затруднения при запуске двигателя

Чтобы не повредить каталитический нейтрализатор, а также аккумуляторную батарею и стартер, в случае первых неудачных попыток запуска **не продолжайте попытки запустить двигатель** (длительными и повторяющимися включениями стартера, толкая или буксируя свой автомобиль), **пока не определите и не устраните причину неисправности.**

Если причина неисправности не будет определена, прекратите попытки запустить двигатель и свяжитесь с официальным дилером компании-производителя.



Не останавливайте автомобиль и не допускайте работу двигателя в местах, где легковоспламеняющиеся материалы (например, сухая трава и листья) могут оказаться в контакте с нагретыми деталями системы выпуска отработавших газов.

## ОСОБЕННОСТИ АВТОМОБИЛЕЙ С БЕНЗИНОВЫМ ДВИГАТЕЛЕМ (2/2)

### Противосажевый фильтр

Противосажевый фильтр используется для фильтрации выхлопных газов бензиновых двигателей.

В зависимости от комплектации автомобиля, когда фильтр загрязнен и нуждается в очистке, на панели приборов

высвечивается индикатор . Чтобы очистить фильтр, когда загорится инди-

катор , необходимо на подходящем участке дороги безостановочно двигаться со скоростью в пределах 50–110 км/ч (учитывая дорожные условия и соблюдая действующие ограничения скорости) до тех пор, пока индикатор не погаснет.

Это должно произойти приблизительно через 5–20 минут.

**Примечание:** сигнальная лампа может погаснуть через 20 минут движения автомобиля, даже если условия, необходимые для очистки фильтра, не в полной мере соблюдаются.

Если автомобиль будет остановлен раньше, чем погаснет индикаторная лампа, потребуется повторить весь процесс движения в указанном выше режиме с самого начала.

Если фильтр будет переполнен, на панели приборов загорится индикатор  и, в зависимости от комплектации

автомобиля, индикатор , а также появится сообщение «Проверьте систему впрыска». В этом случае необходимо обратиться к официальному дилеру.

Если срабатывает индикатор , в зависимости от комплектации автомо-

биля, индикатор , а также отображается сообщение «Риск повреждения двигателя», необходимо остановить автомобиль, выключить двигатель и связаться с официальным дилером компании-производителя.





Сигнальная лампа  предписывает Вам в целях безопасности немедленно остановить автомобиль, как только это позволят условия движения. Остановите двигатель и не запускайте его. Свяжитесь с официальным дилером компании-производителя.

## Частота вращения коленчатого вала дизельного двигателя

Дизельные двигатели оборудованы системой впрыска, которая предотвращает превышение допустимой частоты вращения коленчатого вала двигателя независимо от включенной передачи.

Если появление сообщения «Проверьте сист. сниж токсичности» сопровождается

включением сигнальных ламп  и , срочно свяжитесь с официальным дилером.

В зависимости от качества используемого топлива, в редких случаях во время движения возможно появление белого дыма.

Это явление вызывается автоматической очисткой противосажевого фильтра и не оказывает влияния на работу автомобиля.

## Полная выработка топлива из бака

В случае заправки после полной выработки топлива (чего следует избегать), прежде чем запускать двигатель, необходимо заполнить топливом топливный контур, см. раздел «Топливный бак» в главе 1.

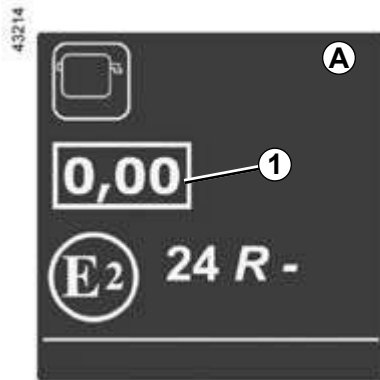

### Этикетка с указанием прозрачности (дымности) отработавших газов

Информация **1** имеется на этикетке **A** в моторном отсеке.

**1** Показатель дымности выхлопных газов дизельного двигателя.

## Меры предосторожности в зимнее время

Во избежание возможных проблем, связанных с низкой температурой наружного воздуха:

- следите за тем, чтобы аккумуляторная батарея всегда была заряжена;
- своевременно заправляйте топливный бак, чтобы уровень топлива в баке сильно не понижался во избежание попадания конденсата, скапливающегося на дне топливного бака, в топливную систему.



Не останавливайте автомобиль и не допускайте работу двигателя в местах, где легковоспламеняющиеся материалы (например, сухая трава и листья) могут оказаться в контакте с нагретыми деталями системы выпуска отработавших газов.



## ОСОБЕННОСТИ АВТОМОБИЛЕЙ С ДИЗЕЛЬНЫМ ДВИГАТЕЛЕМ: ПРОТИВОСАЖЕВЫЙ ФИЛЬТР (2/2)

### Противосажевый фильтр

Противосажевый фильтр используется для очистки отработавших газов дизельных двигателей.

В зависимости от комплектации автомобиля, когда фильтр загрязнен и нуждается в очистке, на панели приборов сра-

батывает индикатор .

Для очистки (регенерации) фильтра при

включении сигнальной лампы  на подходящем участке дороги двигайтесь безостановочно в соответствии с дорожными условиями и действующими ограничениями скорости до тех пор, пока сигнальные лампы не погаснут. По возможности не допускайте падения оборотов двигателя ниже 2000 об./мин.

Приблизительно через 10-20 минут сигнальная лампа должна погаснуть.

Индикация  на щитке приборов может сопровождаться увеличением оборотов двигателя и включением системы охлаждения для очистки противосажевого фильтра.

**Примечание:** сигнальная лампа может снова загореться, если режим движения не полностью отвечает условиям очистки фильтра. Если до выключения сигнальной лампы двигатель будет остановлен или его обороты упадут ниже 2000 об./мин, может потребоваться повторить операцию.

Для ускорения регенерации противосажевого фильтра выполните длительную поездку (не менее 20 минут) по главным дорогам через каждые 200 км.

Если фильтр будет переполнен, на панели приборов загорится индикатор  и, в зависимости от комплектации

автомобиля, индикатор , а также появится сообщение «Проверьте систему впрыска». В этом случае необходимо обратиться к официальному дилеру.

Если срабатывает индикатор **STOP** и, в зависимости от комплектации автомо-

биля, индикатор , а также отображается сообщение «ОПАСНОСТЬ! Низк. давл. масла», необходимо остановить автомобиль, выключить двигатель и связаться с официальным дилером компании-производителя.



Сигнальная лампа **STOP** предписывает Вам в целях безопасности немедленно остановить автомобиль, как только это позволят условия движения. Остановите двигатель и не запускайте его. Свяжитесь с официальным дилером компании-производителя.

## РЕКОМЕНДАЦИИ ПО ВОЖДЕНИЮ, РЕЖИМ ВОЖДЕНИЯ ЕСО (1/5)

Контрольный показатель расхода топлива определен стандартным утвержденным методом. Данный метод используется всеми производителями и позволяет сравнивать автомобили между собой. Фактический расход топлива зависит от условий эксплуатации автомобиля, оборудования и стиля вождения. Ниже приведены рекомендации по оптимизации расхода топлива.

В зависимости от комплектации, автомобиль может быть снабжен несколькими средствами для снижения расхода топлива, такими как:

- тахометр;
- индикатор рекомендации переключения передач;
- экономичный режим **ECO**, включаемый кнопкой **ECO**;
- система автоматической остановки и перезапуска двигателя **Stop and Start** (см. раздел «Функция **Stop and Start**» в главе 2).



### Индикатор переключения передач 1

С целью экономии топлива сигнальная лампа на щитке приборов **A** или **B** информирует о наилучшем моменте для переключения на повышенную или пониженную передачу (в автомобиле с механической коробкой передач):



– включите повышенную передачу;



– включите пониженную передачу.



## РЕКОМЕНДАЦИИ ПО ВОЖДЕНИЮ, РЕЖИМ ВОЖДЕНИЯ ESO (2/5)



### Режим ESO

Режим **ESO** представляет собой функцию для оптимизации расхода топлива. Он используется для некоторых энергоемких систем автомобиля (отопление, кондиционирование воздуха, рулевое управление с усилителем и т. д.) и для некоторых действий во время движения (разгон, переключение передачи, работа системы регулирования скорости движения, замедление и т. д.).

Ограничение интенсивности разгона позволяет снизить расход топлива в условиях городского и загородного дорожного движения. При включенном режиме **ESO** изменяется также режим работы системы отопления и кондиционирования воздуха в салоне.

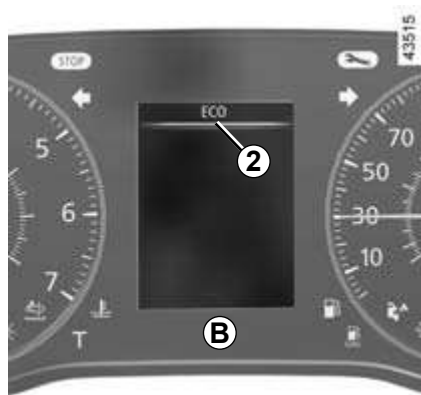

### Включение функции

Нажмите выключатель **3**.

Загорание сигнальной лампы **2 ESO** на щитке приборов **A** или **B** подтверждает включение данного режима.

Во время движения вы можете временно выйти из режима **ESO** и воспользоваться полной мощностью двигателя.

Для этого следует сильно и до упора нажать на педаль газа.

Режим **ESO** вновь включится автоматически при отпускании педали акселератора.



### Отключение системы

Нажмите выключатель **3**.

Сигнальная лампа **2 ESO** погаснет на щитке приборов при выключении этого режима.

## РЕКОМЕНДАЦИИ ПО ВОЖДЕНИЮ, РЕЖИМ ВОЖДЕНИЯ ЕСО (3/5)

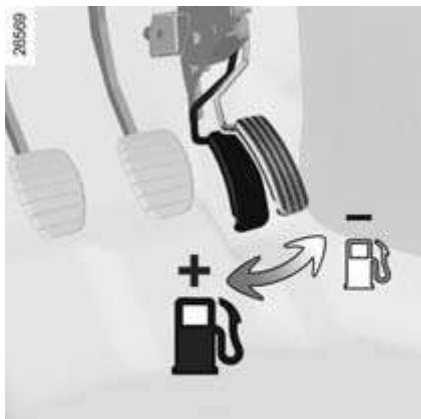

### Рекомендации по вождению и экономичный режим вождения ЕСО

#### Управление автомобилем

- Аккуратная езда с небольшой скоростью до полного прогрева двигателя предпочтительнее прогрева двигателя на холостом ходу на стоянке.
- Скорость – дорогое удовольствие.
- «Спортивная» манера вождения стоит дорого – отдайте предпочтение «плавному» стилю управления автомобилем.
- Не нажимайте сильно на педаль акселератора во время движения на промежуточных передачах.
- Старайтесь всегда использовать высшую возможную передачу.

- Не разгоняйтесь слишком интенсивно.
- Тормозите как можно реже. Старайтесь заранее оценить обстановку на дороге (препятствие или поворот), тогда Вам будет достаточно лишь снять ногу с педали акселератора.
- При движении на подъемах не стремитесь сохранить прежнюю скорость; не нажимайте на педаль акселератора больше, чем при движении по горизонтальному участку дороги: удерживайте ногу на педали акселератора в том же положении.
- Двойное выключение сцепления и «перегазовка» при переключении передач и перед остановкой двигателя совершенно излишни на современных автомобилях.

На автомобилях с автоматической коробкой передач рычаг переключения режимов рекомендуется оставлять в положении **D**.



#### Неудобство управления

На стороне водителя используйте только коврики, предназначенные именно для данного автомобиля и снабженные специальными элементами для фиксации; регулярно следите за надежностью их крепления. Не используйте несколько ковриков, укладывая их один на другой.

#### Риск защемления педалей.

#### Автомобили с полноприводной трансмиссией 4x4 (4WD)

На горизонтальном участке дороги и при незагруженном автомобиле рекомендуется трогаться с места на 2-ой передаче (при ручном переключении передач).

# РЕКОМЕНДАЦИИ ПО ВОЖДЕНИЮ, РЕЖИМ ВОЖДЕНИЯ ЕСО (4/5)

С

36496

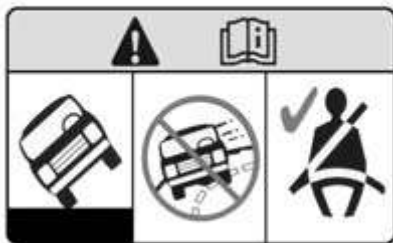

Наклейка **С** в автомобиле информирует, что дорожный просвет данного автомобиля больше, чем у обычного легкового автомобиля. Поэтому его центр тяжести выше и, следовательно, автомобиль более склонен к опрокидыванию при внезапных и резких маневрах или при прохождении крутых поворотов на высокой скорости.

Будьте тем более осторожны, чем более нагружен автомобиль (особенно при наличии груза в багажнике на крыше).

Убедитесь, что у всех пассажиров правильно пристегнуты ремни безопасности.



Модификации **4x2 (2WD)**

Автомобиль запрещено эксплуатировать в условиях бездорожья.

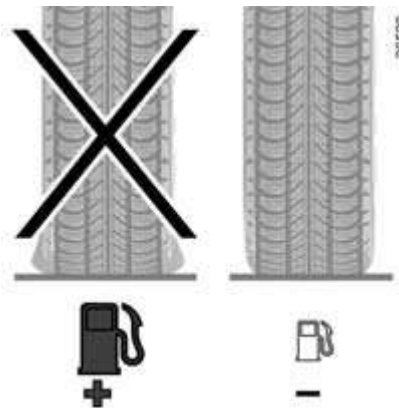

## Шины

- Слишком низкое давление воздуха в шинах способствует повышению расхода топлива.
- Установка на автомобиль шин, отличных от рекомендованных изготовителем, также может привести к повышению расхода топлива.

## РЕКОМЕНДАЦИИ ПО ВОЖДЕНИЮ, РЕЖИМ ВОЖДЕНИЯ ЕСО (5/5)



### Советы по эксплуатации

- Отдайте предпочтение режиму **ЕСО**.
- Потребление электроэнергии ведет к увеличению расхода топлива, поэтому всегда выключайте ненужные электроприборы. **Однако**, из соображений безопасности, оставляйте фары включенными при плохой видимости (чтобы «видеть и быть видимым»).
- Используйте штатную систему вентиляции салона. При скорости 100 км/ч езда с открытыми окнами увеличивает расход топлива на 4%.
- Не переполняйте бак при заправке во избежание распыливания топлива.

- На автомобилях с системой кондиционирования воздуха при ее использовании наблюдается увеличение расхода топлива, особенно в условиях плотного городского движения. В автомобилях с системой кондиционирования без автоматического режима выключайте кондиционер, когда в нем нет необходимости.

### Советы, которые помогут Вам уменьшить расход топлива и защитить окружающую среду

- Если ваш автомобиль находился на стоянке в очень жаркую погоду или под прямыми лучами солнца, рекомендуем проветрить его салон в течение нескольких минут, прежде чем запустить двигатель.
- Не ездите с установленным на крыше пустым багажником.
- Перевозите громоздкие грузы на прицепе.
- При буксировке жилого прицепа используйте аэродинамический дефлектор; не забудьте отрегулировать его положение.
- Избегайте использования автомобиля для частых и коротких поездок в сочетании с длительными остановками — это не позволяет двигателю прогреться до нормальной рабочей температуры.

# РЕКОМЕНДАЦИИ ПО ТЕХНИЧЕСКОМУ ОБСЛУЖИВАНИЮ И УМЕНЬШЕНИЮ ЗАГРЯЗНЕНИЯ ОКРУЖАЮЩЕЙ СРЕДЫ

Ваш автомобиль соответствует критериям вторичной переработки и утилизации по окончании срока эксплуатации, которые действуют с 2015 г.

Некоторые детали автомобиля были разработаны с учетом их последующей переработки.

Эти детали легко демонтируются для последующего сбора и переработки на соответствующих предприятиях.

Кроме того, по конструкции, заводским регулировкам и расходу топлива ваш автомобиль соответствует действующим нормам по охране окружающей среды. Он активно способствует снижению токсичности отработавших газов автотранспорта и экономии энергии. Расход топлива и уровень токсичности отработавших газов вашего автомобиля зависят также и от вас. Обеспечьте надлежащее техническое обслуживание и правильное использование автомобиля.

## Техническое обслуживание

Следует отметить, что ответственность за несоответствие эксплуатируемого автомобиля нормам, определяющим токсичность его выхлопных газов, возлагается на его владельца.

Кроме того, в случае замены штатных деталей двигателя, системы питания или системы выпуска отработавших газов не оригинальными деталями ваш автомобиль может перестать соответствовать действующим нормам по снижению токсичности отработавших газов.

Все проверки и регулировки вашего автомобиля в соответствии с программой технического обслуживания должны производиться в официальной дилерской сети компании-производителя, где имеется все необходимое оборудование, позволяющее выполнять на вашем автомобиле требуемые операции.

## Обслуживание двигателя

– **Свечи зажигания:** оптимальный расход топлива, эффективность и мощность зависят от строгого соблюдения предписаний производителя.

При замене свечей зажигания используйте только те свечи, которые предписаны для двигателя вашего автомобиля. Обратитесь к официальному дилеру компании-производителя.

- **Воздушный фильтр, топливный фильтр:** загрязненный фильтр снижает мощность двигателя. Такие фильтрующие элементы подлежат замене.
- **Зажигание и холостой ход:** регулировка не требуется.

## Контроль отработавших газов

Система контроля отработавших газов позволяет обнаруживать неисправности устройств снижения токсичности отработавших газов автомобиля.

Эти неисправности могут вызвать выброс вредных веществ или механические повреждения.



Эта сигнальная лампа на щитке приборов указывает на возможные неисправности системы.

Лампа загорается при включении зажигания и гаснет при запуске двигателя.

- Если лампа горит постоянным светом, срочно обратитесь на сервисную станцию компании-производителя.
- Если лампа мигает, снижайте обороты двигателя, пока мигание не прекратится. Свяжитесь с официальным дилером компании-производителя.



См. раздел «Бак для реагента» в главе 1.

# ОХРАНА ОКРУЖАЮЩЕЙ СРЕДЫ

Ваш автомобиль разработан с учетом соблюдения требований по **защите окружающей среды** в течение всего срока службы: в процессе производства, эксплуатации и утилизации.

## Производство

Ваш автомобиль изготовлен в промышленной зоне с использованием современных технологий, обеспечивающих уменьшение вредного воздействия на природу и прилегающую территорию (снижение потребления воды и энергии, уменьшение звуковых и визуальных вредных факторов, снижение выбросов в атмосферу и в водоемы, сортировка и переработка отходов).

## Выхлопные газы

Ваш автомобиль сконструирован так, чтобы в процессе эксплуатации он выделял меньше парниковых газов (CO<sub>2</sub>), и, следовательно, потреблял меньше топлива (пример: 140 г/км, что соответствует расходу 5,3 л/100 км для автомобиля с дизельным двигателем).

Кроме того, автомобили оснащены системой снижения токсичности, в состав которой входят каталитический нейтрализатор, кислородный датчик и фильтр с активированным углем (последний предотвращает попадание паров бензина из топливного бака в атмосферу).

В некоторых автомобилях с дизельным двигателем эта система дополнительно оснащена противосажевым фильтром, который позволяет уменьшить содержание частиц сажи в выхлопных газах.

## Внесите и Вы свой вклад в охрану окружающей среды

- Изношенные и замененные в ходе планового техобслуживания вашего автомобиля детали (аккумуляторная батарея, масляный фильтр, воздушный фильтр, элементы питания и т. д.), а также канистры из-под масла или канистры со слитым маслом следует сдавать в специальные приемные пункты.

- Отслуживший свой срок автомобиль следует передать на переработку в уполномоченный для этого центр.
- Всегда соблюдайте требования местного законодательства.

## Вторичная переработка материалов

Составные части вашего автомобиля пригодны для вторичной переработки на 85% и для утилизации на 95%.

Для достижения этих характеристик многочисленные детали автомобиля были разработаны с учетом возможности их переработки. Компоненты и материалы были специально продуманы, чтобы облегчить их разборку и переработку на специальных линиях.

В целях сохранения ресурсов и сырья в автомобиле широко используются детали из пластика, подлежащего переработке, или из возобновляемых ресурсов (растительного и животного происхождения, таких как хлопок и шерсть).



## СИСТЕМА КОНТРОЛЯ ДАВЛЕНИЯ В ШИНАХ (1/4)

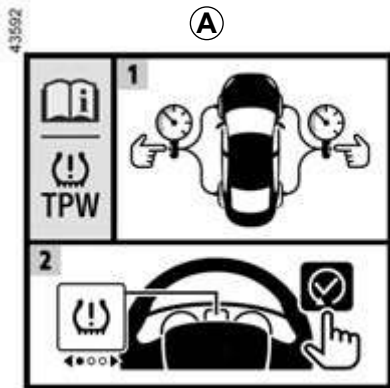

Если автомобиль оборудован данной системой, она будет сообщать о потере давления в одной или нескольких шинах.

Если в автомобиле есть наклейка **A**, он оснащен данной системой. Для проверки наличия этикетки **1** откройте дверь водителя.



### Принцип действия

Данная система определяет снижение давления в одной из шин, измеряя скорость колес во время движения.

Сигнальная лампа  продолжает гореть, и, в зависимости от комплектации автомобиля, появляется сообщение «Накачайте шины и иниц. систему», предупреждающее о недостаточном давлении воздуха в шинах (спущенное колесо, прокол шины и т. п.).

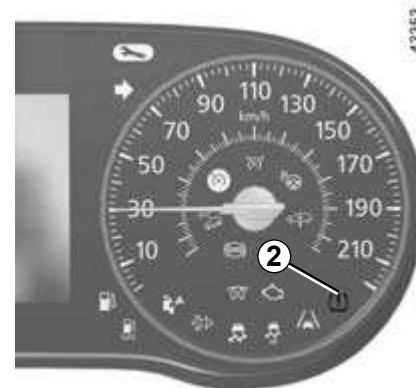

## СИСТЕМА КОНТРОЛЯ ДАВЛЕНИЯ В ШИНАХ (2/4)

### Условия использования

Рекомендуется довести давление в шинах до эталонного (указанного в табличке значений давления в шинах). В противном случае система не сможет выдавать правильные показания в случае серьезной потери давления. См. раздел «Давление воздуха в шинах» в главе 4.

В некоторых ситуациях система может работать некорректно или с запозданием, например:

- не была произведена повторная инициализация системы после накачки шин или других операций с колесами;
- повторная инициализация системы была неудачной: давление воздуха в шинах отличается от рекомендуемого;
- значительное изменение нагрузки или распределение груза на одну сторону автомобиля;
- спортивный стиль езды с сильными ускорениями;
- движение по заснеженной или скользкой дороге;
- движение с цепями противоскольжения;

- установка одной новой шины;
- использование шин, не отвечающих требованиям производителя;
- др.



Данная система является дополнительным средством, облегчающим вождение.

Эта функция не заменяет водителя. Ни при каких обстоятельствах она не может заменить внимательность и ответственность водителя.

Раз в месяц проверяйте давление в шинах, в том числе и в шине запасного колеса.

### Установка эталонного значения давления в шинах

Ее следует проводить:

- после каждого накачивания или регулировки давления в шинах;
- если эталонное давление в шинах изменяется в соответствии с условиями эксплуатации (для незагруженного автомобиля, для автомобиля с полной загрузкой, для движения по автомагистрали и т. д.);
- после замены колеса;
- после использования комплекта для накачивания шин;
- после перестановки колес.

Установка эталонного значения всегда должна производиться после проверки давления воздуха в холодных шинах.

Давление в шинах должно соответствовать условиям эксплуатации автомобиля (для незагруженного автомобиля, для автомобиля с полной загрузкой, для движения по автомагистрали и т. д.).

## СИСТЕМА КОНТРОЛЯ ДАВЛЕНИЯ В ШИНАХ (3/4)

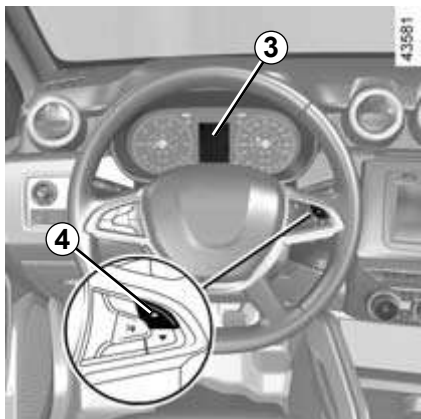

### Процесс повторной инициализации

При включенном зажигании:

- несколько раз нажмите кнопку **4** до появления сообщения «Перезапустите КАЛИБР. СППДШ» или, в зависимости от комплектации автомобиля, сообщения «Проверьте давл-е и иниц.систему» на щитке приборов **3**;

- нажмите и удерживайте (около 3 секунд) кнопку **4** для запуска инициализации. Мигание в течение примерно 5 секунд и последующее стабильное отображение сообщения «КАЛИБР. СППДШ запущена» или, в зависимости от комплектации, сообщения «Процедура завершена» указывают на то, что запрос на установку эталонного значения давления воздуха в шинах принят.

Значение сохранится после нескольких минут движения.

Система может не обнаружить резкое падение давления (разрыв шины и т.п.).

### Примеры предупреждений и сообщений

#### «Накачайте шины»

Сигнальная лампа  горит непрерывно.

Она указывает, что по меньшей мере одно из колес спущено или проколото.

Если колесо спустило, накачайте его.

В случае прокола замените колесо или обратитесь к официальному дилеру компании-производителя.

В холодном состоянии шин проверьте и отрегулируйте давление в четырех колесах и установите эталонное значение давления воздуха в шинах.

Сигнальная лампа  погаснет после запуска процесса установки эталонного значения давления воздуха в шинах.



Включение сигнальной лампы **STOP** указывает на необходимость в целях безопасности немедленной остановки автомобиля, как только позволят условия дорожного движения.

## СИСТЕМА КОНТРОЛЯ ДАВЛЕНИЯ В ШИНАХ (4/4)

### «Повторите установку эталонного значения давления воздуха в шинах»

Сигнальная лампа  мигает несколько секунд, а затем горит непрерывно.



Она указывает на то, что запрос на установку эталонного значения давления воздуха в шинах нужно повторить.

### «Система не может нормально функционировать»

Сигнальная лампа  мигает несколько секунд, а затем продолжает стабильно гореть вместе с появлением сообщения «СППДШ Проверьте» на щитке приборов (в зависимости от комплектации автомобиля).

Это указывает на то, что на автомобиле установлено запасное колесо, размер которого отличается от других четырех колес.

### «Систему необходимо проверить»

Сигнальная лампа  мигает несколько секунд, а затем начинает гореть непрерывно вместе с оранжевой сигнальной лампой .

Они указывают на неисправность системы. Обратитесь к официальному дилеру компании-производителя.

### Проверка давления и подкачка шин

**Давление должно приводиться в норму в холодных шинах** (см. этикетку на торцевой части двери водителя).

Если нет возможности измерить давление в **холодных** шинах, следует увеличить рекомендованные значения на **0,2 - 0,3 бар (3 PSI)**.

**Никогда не выпускайте воздух из нагретых шин для приведения давления в норму.**

После каждого накачивания или регулировки давления в шинах запускайте повторную инициализацию эталонного значения давления воздуха в шинах.

### Замена колес и шин

Следуйте предписаниям компании-производителя и используйте только оборудование, рекомендованное официальной дилерской сетью. В противном случае система может работать некорректно или с запозданием. См. раздел «Шины» в главе 5.

После каждой замены колеса/шины отрегулируйте давление в шине и запустите инициализацию эталонного значения давления воздуха в шинах.

### Запасное колесо

После установки запасного колеса проверьте и отрегулируйте давление и запустите повторную инициализацию эталонного значения давления воздуха в шинах.

### Комплект для накачивания шин

Используйте только рекомендованное официальной дилерской сетью компании-производителя оборудование. В противном случае система может работать некорректно или с запозданием. См. раздел «Комплект для накачивания шин» в главе 5.

После использования комплекта для накачивания шин отрегулируйте давление и запустите повторную инициализацию эталонного значения давления воздуха в шинах.

# РЫЧАГ КОРОБКИ ПЕРЕДАЧ, СТОЯНОЧНЫЙ ТОРМОЗ



## Рычаг переключения передач

### Включение заднего хода

(в неподвижном состоянии автомобиля)

**Автомобили с механической коробкой передач:** следуйте схеме на головке рукоятки **1**; для включения заднего хода вначале поднимите блокирующее кольцо на рычаге.

**Автомобили с автоматической коробкой передач:** см. раздел «Автоматическая коробка передач» в главе 2.

Фонари заднего хода включаются при выборе передачи заднего хода (при включенном зажигании).

## Стояночный тормоз

### Выключение стояночного тормоза

Слегка потяните рычаг **2** вверх и, нажав на кнопку **3**, опустите рычаг в крайнее нижнее положение.

Сигнальная лампа  на щитке приборов гаснет.

Если Вы начинаете движение с не полностью выключенным стояночным тормозом, на щитке приборов загорается красная сигнальная лампа.



В случае удара по несущему основанию кузова (пример: наезд на ограждение, столбик, бордюр тротуара или иной объект городского обустройства) Вы можете повредить автомобиль (в частности, детали ходовой части).

Чтобы избежать опасных последствий наезда, проверьте ваш автомобиль в сервисном центре официальной дилерской сети компании-производителя.

### Включение стояночного тормоза

Потяните рычаг **2** вверх и убедитесь, что автомобиль надежно заторможен.

На щитке приборов загорится индикатор



В момент начала движения убедитесь, что стояночный тормоз полностью выключен (красная сигнальная лампа не горит), в противном случае возможен перегрев или повреждение деталей.



На стоянке, в зависимости от уклона дороги и/или нагрузки автомобиля, может потребоваться дополнительно затянуть стояночный тормоз, по крайней мере на два щелчка, в автомобиле с механической коробкой передач – включить передачу (1-ую или заднего хода), а в автомобиле с автоматической коробкой передач – установить рычаг селектора в положение **P**.

## ТРАНСМИССИЯ: полный привод (4WD) (1/5)



Учтите, что вождение автомобиля по бездорожью не имеет ничего общего с ездой по обустроенной дороге.

Адаптируйте свой стиль вождения к выбранному режиму работы трансмиссии (4x2, 4x4, AUTO).

Ваша собственная безопасность и безопасность пассажиров зависит от Вас, ваших навыков и вашей внимательности при управлении автомобилем.



### Выберите режим 4x2 (2WD), 4x4 (4WD)

В зависимости от дорожных условий и комплектации автомобиля, поверните переключатель **1** или **2**, с чтобы выбрать один из следующих режимов:

- 2WD;
- AUTO;
- 4WD Lock.

### Режим AUTO

Чтобы активировать этот режим, поверните переключатель **1** или **2**, в зависимости от комплектации автомобиля, в положение **AUTO**.

### Принцип действия

В режиме AUTO крутящий момент автоматически распределяется между передними и задними колесами в зависимости от дорожных условий и скорости автомобиля. Такая позиция улучшает устойчивость автомобиля на дороге. Используйте этот режим на любой дороге (сухое покрытие, снег, скользкая дорога и т.д.) или при буксировке прицепа, жилого прицепа и т.п. Для этого режима индикация на щитке приборов не предусмотрена.

## ТРАНСМИССИЯ: полный привод (4WD) (2/5)

### Режим 2WD

Чтобы активировать этот режим, поверните переключатель **1** или **2**, в зависимости от комплектации автомобиля, в положение 2WD. На щитке приборов загорится сигнальная лампа

**2WD**

#### Принцип действия

В режиме 2WD в качестве ведущих используются только передние колеса. Используйте этот режим на сухих дорогах с хорошим сцеплением.

Чтобы отключить этот режим, поверните переключатель **1** или **2**, в зависимости от комплектации автомобиля, в положение

AUTO. Сигнальная лампа **2WD** гаснет на щитке приборов.

### Режим 4WD Lock

Чтобы активировать этот режим, поверните переключатель **1** или **2**, в зависимости от комплектации автомобиля, в положение 4WD Lock. Переключатель возвращается в положение AUTO. На щитке приборов загорится сигнальная

лампа **4WD LOCK**.

#### Принцип действия

В режиме 4WD Lock крутящий момент распределяется между передними и задними колесами в пропорции, оптимальной для движения автомобиля в условиях бездорожья. Этот режим следует использовать только вне проезжих дорог (примеры: грязь, крутые склоны, песок).

Чтобы отключить этот режим, снова поверните переключатель **1** или **2**, в зависимости от комплектации автомобиля, в положение 4WD Lock. Сигнальная лампа на щитке приборов гаснет. После выключения двигателя режим 4WD Lock остается включенным в течение 1 минуты.

По истечении минуты система переходит в режим 2WD или AUTO в зависимости от положения переключателя.

**Примечание:** если автомобиль движется в режиме 4WD Lock и достигает скорости более 80 км/ч или движется со скоростью 60-80 км/ч в течение более чем 1 минуты, система автоматически переключается обратно в режим AUTO.

Сигнальная лампа погаснет

**4WD LOCK**

## ТРАНСМИССИЯ: полный привод (4WD) (3/5)

### Особенности полноприводной трансмиссии

Автомобиль может издавать повышенный шум, когда включены режимы AUTO или 4WD Lock. Это не является признаком неисправности. Если система обнаруживает разницу в размерах передних и задних колес (например при недостаточном давлении в шинах, выраженном износе шин на одной из осей и т.п.), она автоматически переходит в режим 2WD.

Загорается сигнальная лампа , и, в зависимости от комплектации автомобиля, на щитке приборов появляется сообщение «Проверьте сист. полного привода». Продолжите движение на пониженной скорости и как можно скорее обратитесь на сервисную станцию официального дилера.

Решением этой проблемы может стать замена шин. Всегда используйте четыре одинаковые шины (одного производителя и конструкции) с одинаковой степенью износа.

Если колеса сильно пробуксовывают, возможен перегрев механических узлов.

Если это происходит:

- сначала загорается сигнальная лампа , и, в зависимости от комплектации автомобиля, на щитке приборов появляется сообщение «Перегрев системы полного привода». Режим 4WD Lock по-прежнему активен, однако рекомендуется как можно скорее остановить автомобиль для охлаждения системы;
- если пробуксовка колес продолжается, система автоматически переходит в режим 2WD, чтобы предохранить механические узлы трансмиссии.

Загорается сигнальная лампа , и, в зависимости от комплектации автомобиля, на щитке приборов появляется сообщение «Перегрев системы полного привода».

В этом случае рекомендуется как можно скорее остановить автомобиль для охлаждения системы.

Для охлаждения может потребоваться примерно 5 минут.

Когда система обнаруживает слишком сильную пробуксовку передних колес, она изменяет режим работы двигателя, чтобы снизить пробуксовку.



## ТРАНСМИССИЯ: полный привод (4WD) (4/5)

### Работа антиблокировочной системы (автомобили с ABS)

Когда активен режим 4WD Lock, включается режим ABS для движения по бездорожью. В этой ситуации допускается циклическая блокировка колес, чтобы они лучше продавливали почву, что сокращает тормозной путь на сыпучих грунтах. Если включен этот режим:

- маневренность автомобиля в процессе торможения ограничена. Этот режим не рекомендуется использовать в условиях очень низкого сцепления (например, на льду);
- может появиться некоторый шум. Это нормально и не является нарушением работы.

### Работа системы стабилизации траектории и антипробуксовочной системы при движении по бездорожью (автомобили с ESC)

При движении по рыхлому грунту (песок, грязь, глубокий снег) рекомендуется отключать систему ESC нажатием на выключатель ESC.

В этом случае работает только система раздельного подтормаживания буксующих колес. Это обеспечивает передачу крутящего момента на колеса, имеющие большее сцепление с дорогой. Это особенно полезно при включенном полном приводе.

Все функции системы ESC включаются снова при превышении примерно 50 км/ч (60 км/ч в режиме 4WD Lock), или после повторного запуска двигателя, или после повторного нажатия на выключатель ESC.

### Неисправности

Если система обнаруживает неисправность, она автоматически переключается в режим 2WD, загорается сигнальная лампа  и, в зависимости от комплектации автомобиля, на щитке приборов появляется сообщение «Проверьте сист. полного привода».

Продолжите движение на умеренной скорости и как можно скорее обратитесь к официальному дилеру компании-производителя.

При некоторых неисправностях система может не переходить в режим 2WD или в режим 4WD Lock. Режим AUTO остается включенным.

Срочно обратитесь к официальному дилеру компании-производителя.



### Система 4 ведущих колес

- Какой бы режим ни был выбран, не запускайте двигатель, если не все четыре колеса опираются на грунт, например при использовании домкрата или подкатного стенда.
  - Не поворачивайте переключатель режимов при прохождении поворотов, при движении задним ходом или когда колеса сильно буксуют. Выберите режим 2WD, AUTO или 4WD Lock только тогда, когда автомобиль движется по прямой.
- Используйте только шины с требуемыми характеристиками.
- Режим 4WD Lock предназначен исключительно для движения **по бездорожью**. Использование этого режима в других условиях может отрицательно повлиять на маневренность автомобиля и стать причиной повреждения механических узлов и деталей трансмиссии.
- Всегда устанавливайте на все колеса автомобиля шины с одинаковыми характеристиками (марка, размер, тип, износ и т.п.). Использование шин разной размерности на передних, задних и/или правых и левых колесах может привести к серьезным последствиям как для самих шин, так и для узлов и агрегатов трансмиссии (коробки передач, раздаточной коробки, редуктора заднего моста и др.)

# СИСТЕМЫ КОРРЕКЦИИ УПРАВЛЕНИЯ И ПОМОЩИ ПРИ ВОЖДЕНИИ (1/5)

В зависимости от комплектации автомобиля, в их число входят:

- **ABS (антиблокировочная система тормозов);**
- **система экстренного торможения;**
- **система стабилизации траектории ESC с системой контроля управляемости в повороте и антипробуксовочной системой;**
- **система помощи при трогании с места на подъеме;**
- **система контроля движения на крутом спуске.**



Системы коррекции управления позволяют лучше контролировать автомобиль в критических условиях движения, адаптируя индивидуальные управляющие действия водителя к реальным дорожным условиям. Эти системы не заменяют водителя. **Они не расширяют возможности автомобиля и не должны побуждать водителя к движению на повышенной скорости.** Наличие этих систем ни при каких обстоятельствах не отменяет персональной ответственности и бдительности водителя (он должен быть постоянно готов к действиям при любых опасностях и препятствиях, которые могут возникнуть во время движения).

## ABS (антиблокировочная система тормозов)

При интенсивном торможении ABS предотвращает блокировку колес и, таким образом, позволяет оптимизировать тормозной путь и сохранить управляемость автомобиля.

ABS делает возможным в процессе экстренного торможения объезд возникшего препятствия без столкновения с ним. Однако эта система может увеличить тормозной путь, в частности при низком сцеплении колес с дорогой (на мокрой и скользкой дороге и т. п.).

Каждое включение системы сопровождается вибрацией педали тормоза. ABS в любом случае не может улучшить характеристики сцепления колес с дорогой. Поэтому следует **обязательно** соблюдать правила безопасного вождения автомобиля, например, поддерживать безопасную дистанцию до впереди идущего автомобиля.

## Особенность полноприводных автомобилей

В режиме 4WD Lock колеса могут временно блокироваться для оптимизации тормозного пути на очень слабом грунте (снег, грязь, песок и т.п.).

Поэтому в случае экстренного торможения нажимайте на педаль тормоза **сильно и продолжительно**. Нет необходимости прибегать к прерывистому нажатию на педаль. ABS скорректирует приложенное в тормозной системе усилие.

### Нарушения работы

- Если на щитке приборов загораются сигнальные лампы  и , сопровождаемые сообщениями «Проверьте АБС», «Проверьте тормоза» и «Проверьте сист. стабилизации», это означает, что ABS, ESC и система экстренного торможения отключены. **Нормальная работа тормозной системы при этом всегда сохраняется.**
- Если на щитке приборов высвечиваются сигнальные лампы , ,  и **STOP** и выводится сообщение «Тормоза неисправны», **это указывает на неисправность тормозной системы.**

В обоих случаях свяжитесь с официальным дилером компании-производителя.



Сигнальная лампа **STOP** предписывает Вам в целях безопасности немедленно остановить автомобиль, как только это позволят условия движения. Остановите двигатель и не запускайте его. Свяжитесь с официальным дилером компании-производителя.

### Система помощи при экстренном торможении с электронным распределителем усилий

(в зависимости от комплектации автомобиля)

Система экстренного торможения дополняет систему ABS и позволяет сократить тормозной путь автомобиля.

#### Принцип действия

Система определяет случаи, когда выполняется экстренное торможение. В этом случае система экстренного торможения мгновенно развивает максимальное тормозное усилие, что позволяет быстрее действовать систему ABS.

Режим торможения с использованием ABS поддерживается, пока педаль тормоза нажата.



При этом тормозная система автомобиля частично сохраняет работоспособность. Однако **резкое торможение является крайне опасным**, поэтому необходимо немедленно остановиться, как только позволят условия движения. Свяжитесь с официальным дилером компании-производителя.



### Система стабилизации траектории ESC с системой контроля управляемости на повороте и противобуксовочной системой

#### Система стабилизации траектории ESC

(в зависимости от комплектации автомобиля)

Эта система обеспечивает управляемость автомобиля в экстремальных условиях (уклонение от столкновения с препятствием, потеря сцепления с дорогой при повороте и т. д.).



#### Контроль управляемости в повороте

Эта система оптимизирует действие ESC при недостаточной поворачиваемости (при потере передними колесами сцепления с дорогой).

#### Антипробуксовочная система

Антипробуксовочная система уменьшает пробуксовку ведущих колес и улучшает управляемость автомобиля при трогании с места, при резких ускорениях или торможениях.

## Отключение функции ESC

В некоторых ситуациях (при езде по очень слабому грунту: снег, грязь, песок и т.п. или с цепями противоскольжения на колесах) система может ограничивать мощность двигателя, чтобы уменьшить пробуксовку колес. Если в использовании системы нет необходимости, ее можно отключить, нажав на выключатель **1**.

Загорается сигнальная лампа  и, в зависимости от уровня комплектации автомобиля, на щитке приборов появляется сообщение «Отключена сист. стабилизации». **Если эта функция отключена, противобуксовочная система также будет отключена.**

Система стабилизации траектории ESC с системой контроля управляемости при повороте и антипробуксовочной системой обеспечивают дополнительную безопасность, поэтому не рекомендуется отключать эти системы во время движения. Чтобы при первой же возможности вернуться в прежнее положение, повторно нажмите на выключатель **1**.

**Примечание:** система автоматически включается при включении зажигания или при превышении скорости около 50 км/ч в режимах AUTO и 2WD и около 60 км/ч в режиме 4WD Lock.

## СИСТЕМЫ КОРРЕКЦИИ УПРАВЛЕНИЯ И ПОМОЩИ ПРИ ВОЖДЕНИИ (4/5)

### Принцип действия

Датчик на рулевом колесе отслеживает траекторию движения, задаваемую водителем.

Другие датчики, установленные на автомобиле, отслеживают реальную траекторию движения.

Система сопоставляет управляющее воздействие водителя с реальной траекторией движения автомобиля и при необходимости корректирует траекторию, воздействуя на тормозные механизмы колес и/или изменяя мощность двигателя. При включении системы на щитке приборов начинает мигать сигнальная

лампа .

### Неисправности

Если система обнаруживает неисправность, загораются сигнальные лампы



и , в зависимости от комплектации автомобиля, на щитке приборов появляется сообщение «Проверьте сист. стабилизации». В этом случае система стабилизации траектории ESC с системой контроля управляемости в повороте и антипробуксовочной системой отключаются.

Если эти индикаторы продолжают отображаться на приборной панели при выключенном и включенном зажигании, обратитесь к официальному дилеру компании-производителя.

### Система помощи при трогании с места на подъеме

В зависимости от величины уклона, эта система помогает водителю трогаться на подъеме. Она препятствует откату автомобиля назад, автоматически подтормаживая автомобиль в течение короткого промежутка времени, достаточного для переноса ноги водителя с педали тормоза на педаль акселератора.

### Работа системы

Система действует при условии, когда рычаг механической коробки передач находится в положении, отличном от нейтрального (а селектор режимов автоматической коробки передач – в положении, отличном от N или P), и когда автомобиль неподвижен (нажата педаль тормоза).

Система удерживает автомобиль около **2 секунд**. Затем тормоза отпускаются (автомобиль движется в зависимости от уклона).

Если система обнаруживает неисправность, загорается сигнальная лампа , в зависимости от комплектации автомобиля, на щитке приборов появляется сообщение «Проверьте сист. старт на подъеме». Обратитесь на сервисную станцию официального дилера.



Система помощи при трогании с места на подъеме не всегда может предотвращать откат автомобиля (например, на очень крутых подъемах и т. п.).

Во всех случаях водитель может предотвратить откат автомобиля назад нажатием на педаль тормоза.

Система помощи при трогании с места на подъеме не должна использоваться для продолжительной остановки: используйте педаль тормоза.

Эта система не предназначена для удержания автомобиля неподвижным длительное время.

При необходимости используйте педаль тормоза для остановки автомобиля.

Водитель должен быть особенно внимательным при движении по скользкой дороге или по участкам с низким сцеплением колес с поверхностью дороги.

**Существует опасность получения серьезных травм.**

## СИСТЕМЫ КОРРЕКЦИИ УПРАВЛЕНИЯ И ПОМОЩИ ПРИ ВОЖДЕНИИ (5/5)



### Система контроля движения на спуске



Эта система ограничивает скорость движения автомобиля без воздействия на педаль тормоза (при движении на крутом спуске).

Система контроля движения автомобиля на крутом спуске работает в диапазоне скоростей 5-30 км/ч.

**Примечание:** если скорость автомобиля выше 60 км/ч, система отключается и сигнальная лампа  гаснет.



### Включение/выключение системы

- **Включение:** нажмите на кнопку 2. На щитке приборов загорится сигнальная лампа .
- **Отключение:** нажмите на кнопку 2 еще раз. Сигнальная лампа погаснет .

Эта система не включается, если рычаг коробки передач находится в положении **P** для автомобилей с автоматической коробкой передач или если автомобиль движется по дороге с недостаточным уклоном.

### Включение системы

Система включается при движении автомобиля на крутом спуске вперед или назад со скоростью ниже 30 км/ч (положение D или R для автомобилей с автоматической коробкой передач).

При определении заданной величины уклона дороги на щитке приборов начнет

мигать сигнальная лампа .

Во время действия системы контроля движения на крутом спуске скорость автомобиля можно увеличить, нажав на педаль акселератора, или уменьшить, нажав на педаль тормоза.



В случае неисправности системы контроля движения на крутом спуске для снижения скорости автомобиля необходимо использовать педаль тормоза.

Водитель должен быть особенно внимательным при движении по скользкой дороге или по участкам с низким сцеплением колес с поверхностью дороги.

**Существует опасность получения серьезных травм.**

## ОГРАНИЧИТЕЛЬ СКОРОСТИ ДВИЖЕНИЯ (1/5)



Ограничитель скорости – это устройство, которое позволяет не превышать заданную Вами скорость движения, что называется **ограничением скорости**.



### Органы управления

**1** или (в зависимости от комплектации автомобиля) **2** или **3**

Главный выключатель.



## ОГРАНИЧИТЕЛЬ СКОРОСТИ ДВИЖЕНИЯ (2/5)

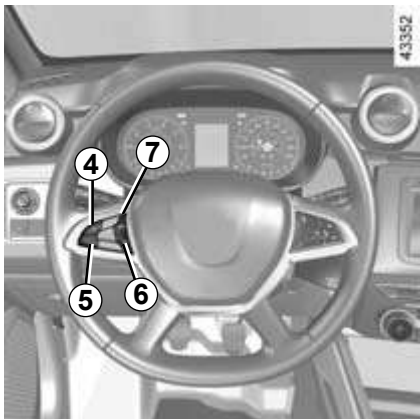

### Органы управления

(продолжение)

- 4 Активация системы, занесение в память и пошаговое увеличение заданного ограничения скорости (+).
- 5 Пошаговое уменьшение значения заданного ограничения скорости (-).
- 6 или (в зависимости от комплектации автомобиля) **10**  
Перевод системы в режим ожидания (с запоминанием значения ограничения скорости) (O).
- 7 Включение с вызовом занесенного в память значения ограничения скорости движения (R или, в зависимости от комплектации автомобиля, RES).



- 8 Напоминание о сохраненном значении ограничения скорости и ступенчатое увеличение ограничения скорости (RES/+).
- 9 Активация, занесение в память и ступенчатое уменьшение значения ограничения скорости (SET/-).

## ОГРАНИЧИТЕЛЬ СКОРОСТИ ДВИЖЕНИЯ (3/5)



### Включение

Нажмите на переключатель **1** или, в зависимости от комплектации автомобиля, на переключатель **2** или **3** со стороны . Сигнальная лампа **11** загорается оранжевым светом, и, в зависимости от комплектации автомобиля, на щитке приборов появляется сообщение «Огран. скорости ВКЛ» или «Огран. Скорости XXX» (км/ч) вместе со знаками тире. Это означает, что ограничитель скорости движения включен и ожидает ввода и сохранения значения ограничения скорости.

Для сохранения текущего значения скорости движения в качестве заданного ограничения скорости нажмите на переключатель **4 (+)** или, в зависимости от комплектации, нажмите **9 (SET/-)**: вместо знаков тире появится значение ограничения скорости. Минимальное значение, которое можно занести в память – 30 км/ч.

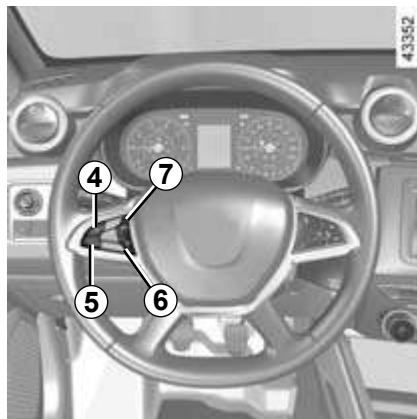

### Вождение автомобиля

Когда значение скорости занесено в память, управление автомобилем происходит так же, как и управление автомобилем без системы ограничения скорости, пока скорость автомобиля не станет равной заданному значению скорости.

После того как автомобиль достигнет занесенного в память значения скорости, любое воздействие на педаль акселератора не позволит превысить запрограммированную скорость движения, за исключением экстренных случаев (см. раздел «Превышение ограничения скорости»).



### Изменение величины ограничения скорости

Вы можете изменить установленную скорость ограничителя, последовательно нажимая на:

- переключатель **4 (+)** или, в зависимости от комплектации автомобиля, **8 (RES/+)** для увеличения скорости автомобиля;
- переключатель **5 (-)** или, в зависимости от комплектации автомобиля, **9 (SET/-)** для уменьшения скорости автомобиля.



Функция ограничения скорости не воздействует на тормозную систему автомобиля.

## ОГРАНИЧИТЕЛЬ СКОРОСТИ ДВИЖЕНИЯ (4/5)

### Превышение значения ограничения скорости

В любой момент можно превысить значение ограничения скорости, для этого **резко и до упора** нажмите на педаль акселератора (преодолевая ее «сопротивление»).

В течение времени превышения скорости на щитке приборов мигает заданное значение ограничения скорости автомобиля.

Затем отпустите педаль акселератора: ранее выбранный скоростной режим восстановится сразу, как только скорость автомобиля окажется ниже ранее заданного значения скорости.

### Случаи, когда ограничитель не может поддерживать заданное значение ограничения скорости

При движении автомобиля вниз с разгоном на крутом спуске система не справляется с удержанием скорости на уровне заданного значения ограничения: при превышении значения на щитке приборов мигает занесенное в память значение ограничения скорости и, в зависимости от комплектации автомобиля, регулярно раздается звуковой сигнал, информируя об этой ситуации.

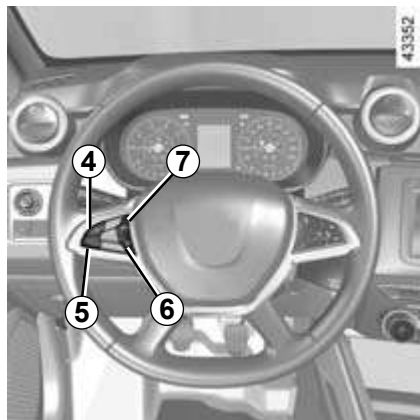

### Перевод системы в режим ожидания

Чтобы приостановить работу ограничителя скорости движения, нажмите на переключатель **6** (O) или, в зависимости от комплектации автомобиля, **10** (O). В этом случае значение ограничения скорости сохраняется в памяти и, в зависимости от комплектации автомобиля, на щитке приборов появляется сообщение «В памяти XXX» (км/ч) вместе с отображением сохраненного значения скорости.



### Вызов сохраненного значения ограничения скорости

Если значение ограничения скорости сохранено, его можно активировать, нажав на переключатель **7** (R или, в зависимости от комплектации автомобиля, RES) или, в зависимости от комплектации автомобиля, **8** (RES/+).

Когда ограничитель скорости находится в режиме ожидания, при нажатии на переключатель **4** (+) или, в зависимости от комплектации автомобиля, **8** (RES/+) ограничитель скорости снова переходит в активный режим, однако сохраненное значение скорости не учитывается; в расчет принимается текущая скорость автомобиля.

## ОГРАНИЧИТЕЛЬ СКОРОСТИ ДВИЖЕНИЯ (5/5)



### Отключение системы

Чтобы выключить ограничитель скорости движения, нажмите на переключатель **1** или, в зависимости от комплектации автомобиля, **2** или **3**, в этом случае значение скорости не будет занесено в память. Оранжевая сигнальная лампа  на щитке приборов гаснет, подтверждая выключение системы.



Функция ограничения скорости не воздействует на тормозную систему автомобиля.

## РЕГУЛЯТОР СКОРОСТИ ДВИЖЕНИЯ (1/6)



Система регулирования скорости представляет собой функцию, обеспечивающую движение автомобиля со скоростью, значение которой вы установили; данная скорость называется **регулируемой скоростью**.

Скоростью автомобиля, поддерживаемой регулятором скорости, может быть любое значение выше 30 км/ч.



### Органы управления

**1** или, в зависимости от комплектации автомобиля, **2** или **3**

Главный выключатель.



Функция регулирования скорости не воздействует на тормозную систему автомобиля.

## РЕГУЛЯТОР СКОРОСТИ ДВИЖЕНИЯ (2/6)

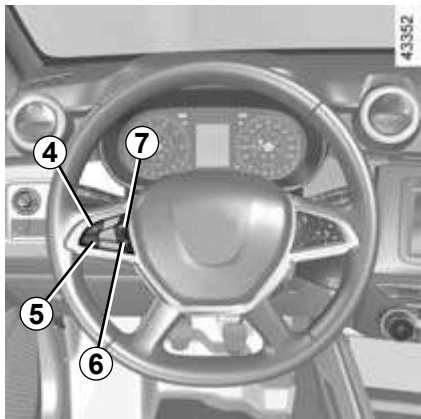

### Органы управления

(продолжение)

- 4 Активация системы, запоминание и пошаговое увеличение значения заданной скорости (+).
- 5 Пошаговое уменьшение значения заданной скорости (-).
- 6 или (в зависимости от комплектации автомобиля) **10**  
Перевод системы в режим ожидания (с запоминанием значения заданной скорости) (O).
- 7 Включение системы с вызовом из памяти ранее занесенного в память значения заданной скорости движения (R или, в зависимости от комплектации автомобиля, RES).



- 8 Напоминание о сохраненном значении скорости и увеличение скорости до заданной (RES/+).
- 9 Переключатель для включения, запоминания и уменьшения заданной скорости (SET/-).



Данная система является дополнительным средством, облегчающим управление автомобилем. Эта функция не заменяет водителя.

Ее наличие ни в коей мере не может отменить необходимость соблюдения водителем ограничений скорости, быть внимательным (водитель должен быть всегда готов затормозить) и ответственным на дороге.

Не следует использовать регулятор скорости в условиях плотного дорожного движения, на извилистой или скользкой дороге (при гололеде, на дороге, покрытой водой, на гравийном покрытии) и при неблагоприятных погодных условиях (туман, дождь, боковой ветер и т. п.).

**Существует опасность дорожно-транспортных происшествий.**

## РЕГУЛЯТОР СКОРОСТИ ДВИЖЕНИЯ (3/6)

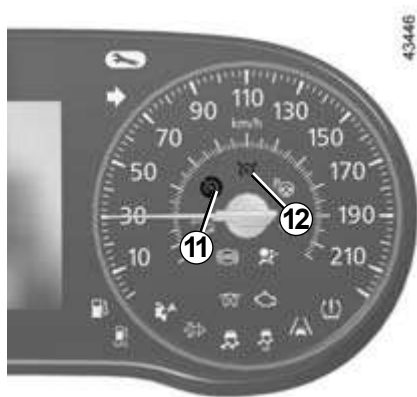

### Включение

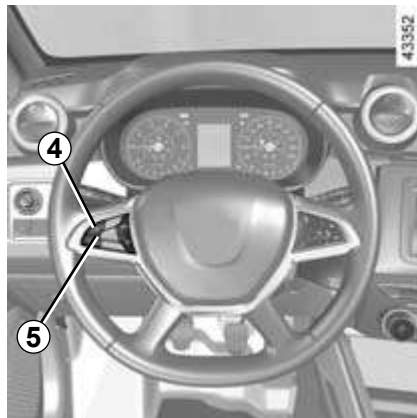

Нажмите на переключатель **1** или, в зависимости от комплектации автомобиля, на переключатель **2**, либо **3** со стороны .

Сигнальная лампа **11** загорается зеленым цветом, и, в зависимости от комплектации автомобиля, на щитке приборов появляется сообщение «Круиз-контроль ВКЛ» вместе со знаками тире. Это говорит о том, что регулятор скорости движения работает и готов к вводу значения заданной скорости.



### Включение регулятора скорости

При установившейся текущей скорости автомобиля (выше 30 км/ч) нажмите на переключатель **4** (+) или, в зависимости от комплектации автомобиля, **9** (SET/-): функция активируется, а значение текущей скорости заносится в память.

Вместо знаков тире отображается заданная регулируемая скорость, и включение регулятора скорости движения подтверждается появлением сообщения (в зависимости от автомобиля) «Круиз-контроль XXX» (км/ч) и включением сигнальной лампы **11**  зеленого цвета, а также включением сигнальной лампы **12** .



## РЕГУЛЯТОР СКОРОСТИ ДВИЖЕНИЯ (4/6)

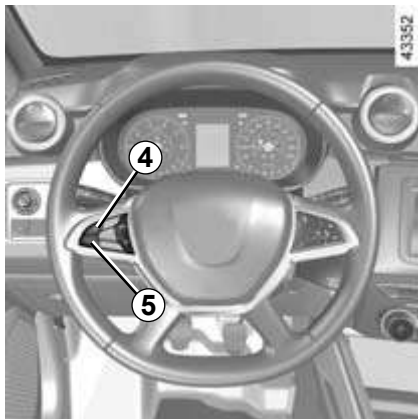

### Вождение автомобиля

После занесения в память заданного значения скорости и включения регулятора скорости Вы можете отпустить педаль акселератора.



Обратите внимание: мы рекомендуем все же держать ноги вблизи педалей на случай непредвиденной ситуации на дороге.



### Изменение установленной скорости автомобиля

Вы можете изменить установленную скорость, последовательно нажимая на:

- переключатель **4 (+)** или, в зависимости от комплектации автомобиля, **8 (RES/+)** для увеличения скорости автомобиля;
- переключатель **5 (-)** или, в зависимости от комплектации автомобиля, **9 (SET/-)** для уменьшения скорости автомобиля.



Функция регулирования скорости не воздействует на тормозную систему автомобиля.

### Превышение скорости, поддерживаемой регулятором скорости

Заданная скорость может быть превышена в любой момент нажатием на педаль акселератора.

Пока скорость превышена, на щитке приборов мигает показание значения скорости автомобиля, поддерживаемой системой регулирования скорости.

Затем отпустите педаль акселератора: через несколько секунд автомобиль автоматически вернется к начальной установленной скорости.

### Случаи, когда регулятор не может поддерживать заданное значение ограничения скорости

При движении автомобиля на крутом спуске или подъеме регулирование скорости не поддерживается системой: в этом случае на щитке приборов мигает заданное значение скорости, информируя Вас об этом.



## РЕГУЛЯТОР СКОРОСТИ ДВИЖЕНИЯ (5/6)

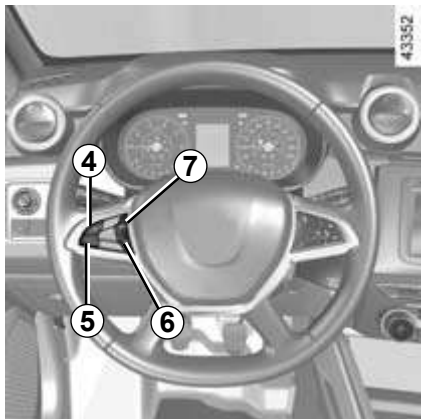

### Перевод системы в режим ожидания

Функция переходит в режим ожидания при нажатии на:

- переключатель **6** (O) или, в зависимости от комплектации автомобиля, **10** (O);
- педаль тормоза;
- на педаль сцепления или при переводе рычага в нейтральное положение для автомобиля с автоматической коробкой передач.

Во всех трех случаях заданное значение скорости движения остается занесенным в память и, в зависимости от комплектации автомобиля, на щитке приборов появляется сообщение «В памяти XXX» (км/ч). Перевод функции регулятора скорости в режим ожидания подтверждается выключением сигнальной лампы .



### Вызов из памяти установленной скорости автомобиля

Сохраненное в памяти системы значение регулируемой скорости можно вызвать, активировав систему, если дорожные условия благоприятны для движения с постоянной скоростью (с учетом плотности движения, состояния дороги, погодных условий и т. д.). Нажмите на переключатель **7** (R или RES, в зависимости от комплектации автомобиля) либо, в зависимости от комплектации автомобиля, **8** (RES/+), если скорость автомобиля выше 30 км/ч.

При вызове из памяти значения скорости включение регулятора подтверждается включением сигнальной лампы .



**Примечание:** если ранее записанная скорость значительно превышает текущую, автомобиль начнет резко разгоняться, пока не достигнет заданного значения ограничения.

Когда регулятор скорости движения находится в режиме ожидания, при нажатии на переключатель **4** (+) или, в зависимости от комплектации автомобиля, **8** (RES/+) регулятор скорости движения снова включается, но занесенное в память значение скорости не учитывается: система будет поддерживать текущую скорость движения автомобиля.

## РЕГУЛЯТОР СКОРОСТИ ДВИЖЕНИЯ (6/6)



### Отключение системы

При нажатии на переключатель **1** или, в зависимости от комплектации автомобиля, **2** или **3** регулятор скорости движения отключается, а значение скорости не сохраняется. Выключение двух сигнальных ламп  и  на щитке приборов подтверждает отключение функции.



Перевод функции регулятора скорости в режим ожидания или ее отключение не приводит к быстрому снижению скорости движения: для торможения следует нажать на педаль тормоза.

# АВТОМАТИЧЕСКАЯ КОРОБКА ПЕРЕДАЧ (1/4)

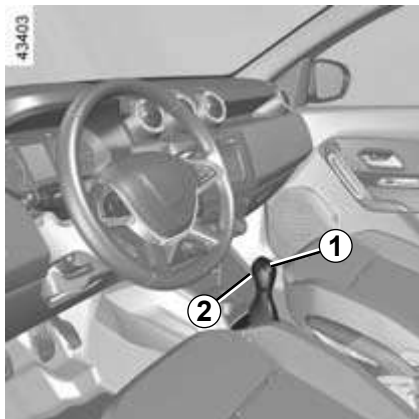

## Селектор 1

**P** : стоянка

**R** : задний ход

**N** : нейтральное положение

**D** : движение в автоматическом режиме

**M** : ручной режим

**+** : повышающая передача

**-** : понижающая передача

**3** : индикация включенной передачи в ручном режиме переключения.

**Примечание:** нажмите кнопку **2** для переключения из положения **D** или **N** в положение **R** или **P**.

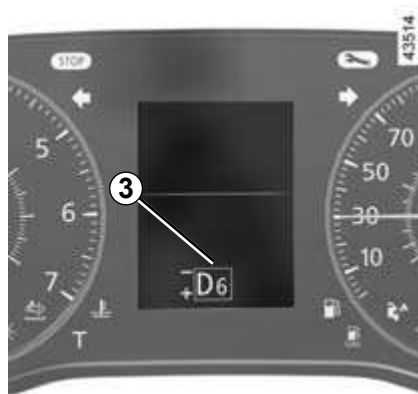

## Работа системы

Установив рычаг селектора **1** в положение **P**, нажмите на педаль тормоза ипустите двигатель.

Для перевода рычага из положения **P** необходимо нажать на педаль тормоза, а затем на кнопку разблокировки **2**.

Нажмите на педаль тормоза (сигнальная

лампа  на дисплее погаснет) и передвиньте рычаг из положения **P**.

Дисплей **3** информирует вас о выбранном режиме или о включенной передаче.

Переводить рычаг в положение **D** или **R** разрешается только при неподвижном автомобиле, при нажатой педали тормоза, отпущенной педали акселератора и при работающем двигателе.

## Вождение в автоматическом режиме

Переведите рычаг селектора в положение **D**.

В большинстве случаев при обычных условиях дорожного движения рычагом коробки передач больше пользоваться не придется: передачи будут переключаться автоматически, в нужное время, при соответствующих оборотах двигателя, поскольку автоматика будет учитывать загрузку автомобиля, профиль дороги и стиль вождения.



Из соображений безопасности ни в коем случае не выключайте зажигание и не вынимайте ключ из замка зажигания до полной остановки автомобиля.

## АВТОМАТИЧЕСКАЯ КОРОБКА ПЕРЕДАЧ (2/4)

### Экономичное вождение

Во время движения автомобиля в обычных условиях рычаг должен постоянно находиться в положении **D**. При этом удерживайте педаль акселератора слегка нажатой для автоматического переключения передач при меньших оборотах двигателя.

### Разгон и обгон

С силой до упора нажмите на педаль акселератора (до преодоления сопротивления перемещению педали).

**Это позволит перейти на оптимальную для двигателя пониженную передачу.**



При движении задним ходом удар днища автомобиля о бордюрный камень, тротуар и т. п. может повлечь за собой повреждение автомобиля (например, деформацию деталей ходовой части).

Если это произошло, во избежание несчастного случая обратитесь на сервисную станцию для проверки состояния автомобиля.

40674

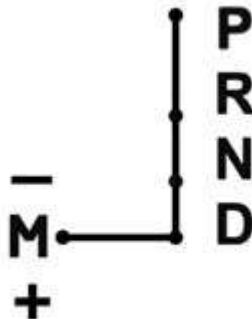

### Вождение в неавтоматическом режиме

Переместите рычаг выбора передач в положение **D**, а затем переведите рычаг влево до положения **M**.

Последовательными нажатиями на рычаг селектора можно переключать передачи вручную:

- чтобы перейти на пониженную передачу, переведите рычаг переключения передач вперед;
- чтобы перейти на повышенную передачу, переведите рычаг переключения передач назад.

Включенная передача отображается на дисплее на щитке приборов.

### Особые случаи

В некоторых случаях, в зависимости от режима движения (при необходимости включения защиты двигателя и системы стабилизации траектории ESC), коробка передач может автоматически выбрать необходимую передачу. Кроме того, чтобы не выполнять «ложных включений», автоматический режим может отказаться от выполнения переключения передач; в этом случае индикация передачи будет мигать в течение нескольких секунд, чтобы предупредить вас об этом.

**В очень холодную погоду** система может блокировать переключение передач вручную, пока коробка передач не прогреется до рабочей температуры.

# АВТОМАТИЧЕСКАЯ КОРОБКА ПЕРЕДАЧ (3/4)

## Особые условия движения

- Если профиль дороги и ее извилистость не позволяют двигаться в автоматическом режиме (например, в горах), рекомендуем Вам переключиться на ручной режим. Это необходимо, чтобы избежать последовательных переключений передач, задаваемых автоматикой на подъеме, и чтобы обеспечить торможение двигателем на длинных спусках.
- На скользких дорогах или дорогах с низким коэффициентом сцепления, для предупреждения пробуксовки, при старте следует переходить в ручной режим переключения передач **M** и при трогании включать вторую передачу.

При остановке на подъеме не следует держать ногу на педали акселератора.

**Риск перегрева автоматической коробки передач.**

- В очень холодную погоду (при температуре ниже  $-20^{\circ}\text{C}$ ) во избежание остановки двигателя следует немного подождать, перед тем как перевести рычаг из положения **P** в положение **D** или **R**. После начала движения следует избегать сильных ускорений в течение нескольких минут.

## Стоянка автомобиля

При неподвижном автомобиле, удерживая нажатой педаль тормоза, **включите стояночный тормоз**, установите рычаг селектора в положение **P**, затем выключите зажигание: коробка передач установится в нейтральное положение, а ведущие колеса механически заблокируются трансмиссионным стопором привода вала.



Перед выходом из автомобиля убедитесь, что сигнальная лампа **P** на щитке приборов горит.

**Опасность самопроизвольного движения автомобиля.**

## Периодичность технического обслуживания

Чтобы определить необходимость планового технического обслуживания автоматической коробки передач, изучите документацию по техническому обслуживанию для своего автомобиля или обратитесь к официальному дилеру. Если обслуживание не требуется, доливать масло не нужно.



Из соображений безопасности, ни в коем случае не выключайте зажигание и не вынимайте ключ из замка зажигания до полной остановки автомобиля.

## АВТОМАТИЧЕСКАЯ КОРОБКА ПЕРЕДАЧ (4/4)

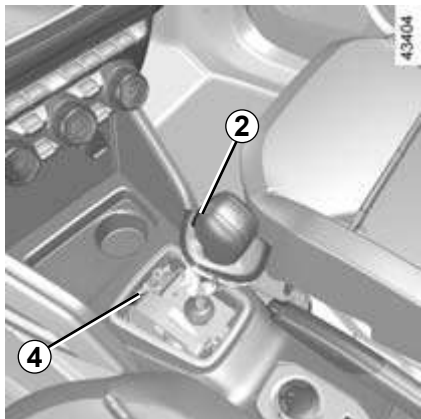

### Неисправности

О буксировке неисправного автомобиля с автоматической коробкой передач см. раздел «Буксировка» в главе 5.

Если функция включена и рычаг заблокирован в положении **P**, нажмите на педаль тормоза. Освободить рычаг можно вручную.

Для этого освободите и поднимите чехол основания рычага, затем вставьте в отверстие **4** инструмент (жесткий штырь) и одновременно нажмите на кнопку **2**, чтобы разблокировать рычаг.

Срочно обратитесь на сервисную станцию официальной дилерской сети компании-производителя.



Из соображений безопасности, ни в коем случае не выключайте зажигание и не вынимайте ключ из замка зажигания до полной остановки автомобиля.

# СИСТЕМА КОНТРОЛЯ ДИСТАНЦИИ ПРИ ПАРКОВКЕ (1/2)

## Принцип действия

Встроенные в задний бампер автомобиля ультразвуковые датчики «замеряют» расстояние между автомобилем и препятствием при движении задним ходом.

Измерение сопровождается звуковыми сигналами, частота которых увеличивается по мере приближения автомобиля к препятствию; как только расстояние между автомобилем и препятствием составит приблизительно 40 см, сигнал будет звучать непрерывно.

Остановите автомобиль, как только это позволят условия дорожного движения.

При включении задней передачи подается звуковой сигнал. Если сигнал звучит продолжительно (около 3 секунд), это указывает на неисправность.

Система контроля дистанции при парковке не учитывает наличие тягово-сцепного устройства для прицепа и устройства для перевозки грузов и т. п.

**Примечание:** следите за тем, чтобы ультразвуковые датчики не были закрыты (грязью, снегом и т. д.).



При движении задним ходом удар днища автомобиля о бордюрный камень, тротуар и т. п. может повлечь за собой повреждение автомобиля (например, деформацию деталей ходовой части).

Если это произошло, во избежание несчастного случая обратитесь на сервисную станцию для проверки состояния автомобиля.



Данная система является дополнительным устройством, которое с помощью звуковых сигналов информирует Вас о расстоянии, отделяющем ваш автомобиль, движущийся задним ходом, от препятствия.

Система не отменяет необходимость для водителя быть внимательным и осторожным при маневрировании задним ходом.

Водитель всегда должен быть готов к любым неожиданностям, которые могут возникнуть при вождении. При маневрировании следует внимательно относиться к возможному появлению на пути детей, животных, детской коляски, велосипедиста или к наличию небольших препятствий (например, камня средних размеров, столбика и т. п.).

## СИСТЕМА КОНТРОЛЯ ДИСТАНЦИИ ПРИ ПАРКОВКЕ (2/2)



### Отключение системы

Вы можете отключить систему, нажав выключатель **1**.

Сигнальная лампа над переключателем **1** будет гореть постоянным светом.

Отключенная таким образом система может быть снова включена повторным нажатием.

### Неисправности

При обнаружении системой неисправности раздается предупреждающий звуковой сигнал в течение 3 секунд. Обратитесь на сервисную станцию официального дилера.



## КАМЕРА ЗАДНЕГО ВИДА (1/2)



### Принцип действия

При движении задним ходом видеокamera 1, расположенная на двери багажного отделения, передает изображение зоны за автомобилем на мультимедийный дисплей 2 вместе с неподвижными линиями, обозначающими габариты этой зоны.

Для определения расстояния в системе используются неподвижные цветные отметки. При приближении красной отметки к препятствию следите за бампером, чтобы остановиться в запланированном месте.



**Примечание:** следите за чистотой камеры заднего вида и отсутствием помех для передачи изображения (грязи, снега, конденсата и т. д.).



Эта система является дополнительным средством, облегчающим вождение. Несмотря на ее наличие, водитель должен быть всегда осторожен и внимателен.

Водитель всегда должен быть готов к любым неожиданностям, которые могут возникнуть при вождении. При маневрировании следует внимательно относиться к возможному появлению на пути детей, животных, детской коляски, велосипедиста или к наличию небольших препятствий (например, камня средних размеров, столбика и т. п.).

## КАМЕРА ЗАДНЕГО ВИДА (2/2)

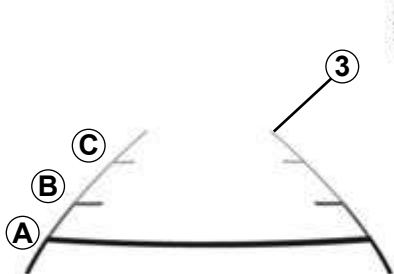

### Неподвижный габаритный коридор 3

На неподвижных линиях **3** имеются цветные отметки **A**, **B**, **C**, обозначающие расстояние за автомобилем:

- **A** (красная) – расстояние около 30 см от автомобиля;
- **B** (желтая) – расстояние примерно 70 см от автомобиля;
- **C** (зеленая) – расстояние примерно 150 см от автомобиля.

Габаритный коридор остается неподвижным и показывает траекторию движения автомобиля, если колеса находятся в положении движения по прямой.

На экране отображается обращенное (зеркальное) изображение.

Габаритные линии являются изображениями, спроецированными на плоскую дорогу, эти изображения следует игнорировать, когда они накладываются на вертикальный объект или на предмет, лежащий на дороге.

Изображение объектов, появляющееся на краю экрана, может быть искажено.

В случае слишком сильной освещенности (снег, автомобиль под прямыми солнечными лучами и т.п.) обзор камеры может быть нарушен.

## СИСТЕМА КОНТРОЛЯ СЛЕПЫХ ЗОН (1/4)

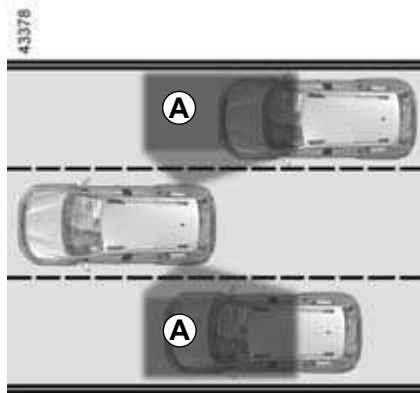

Эта система предупреждает водителя о наличии других автомобилей в невидимой для водителя (слепой или «мертвой») зоне **A**.

Система активируется в диапазоне скоростей движения автомобиля приблизительно от 30 до 140 км/ч.

Система снабжена датчиками **1**, установленными с каждой стороны переднего и заднего бамперов.

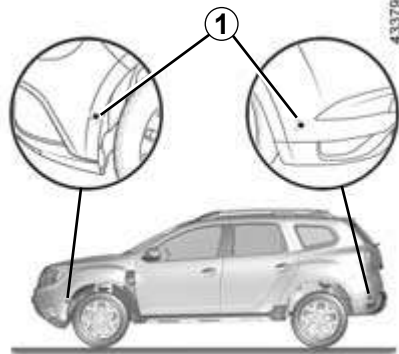

### Особенность

Следите за тем, чтобы датчики не были закрыты (грязью, снегом и т. п.). Если датчик закрыт, на щитке приборов появляется сообщение «Конт. мертв зоны очистите датчик». Очистите датчики.



Эта функция является дополнительным средством помощи водителю, которое сообщает о наличии других автомобилей в слепой зоне.

Эта система ни в коей мере не может заменить осторожность и внимательность водителя, который всегда несет ответственность за обеспечение безопасности во время движения.

Водитель должен быть постоянно готов к любым неожиданностям во время движения: во время маневрирования всегда необходимо убеждаться в отсутствии в слепых зонах небольших и подвижных объектов (например, детей, животных, колясок, велосипедов, камней, столбиков и т. п.).

## СИСТЕМА КОНТРОЛЯ СЛЕПЫХ ЗОН (2/4)

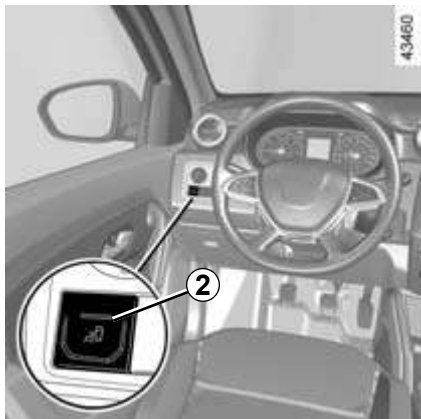

### Включение и выключение

При нажатии на выключатель **2** система активируется, и на щитке приборов появляется сообщение «Контроль слепой зоны включен».

При повторном нажатии на выключатель система отключается с появлением сообщения «Прицеп: контроль слеп. зон откл.».

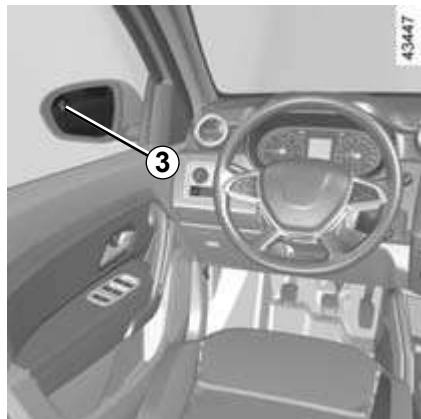

### Работа системы

Эта функция выдает предупреждение:

- когда скорость автомобиля составляет приблизительно от 30 до 140 км/ч;
- когда в слепой зоне находится другой автомобиль, который движется в том же направлении.

При обгоне другого автомобиля индикатор **3** включится только в случае, если обгоняемый автомобиль будет находиться в слепой зоне более 1 секунды.

При запуске двигателя система возвращается к своему состоянию на момент последнего выключения зажигания.

## СИСТЕМА КОНТРОЛЯ СЛЕПЫХ ЗОН (3/4)

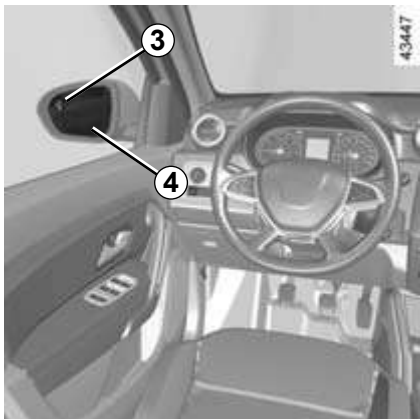

### Индикатор 3

Сигнальная лампа 3 находится в обоих зеркалах заднего вида 4.

**Примечание:** регулярно очищайте зеркала заднего вида 4, чтобы сигнальные лампы 3 были всегда видны.

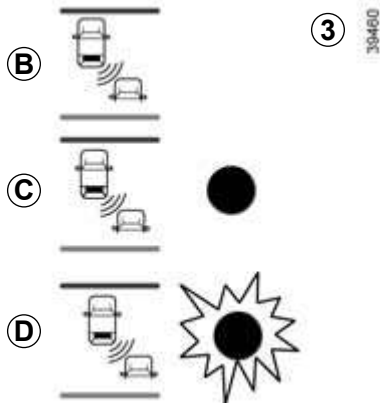

### Дисплей B

Функция включена и не обнаруживает автомобили.

### Дисплей C

Первое предупреждение: включение сигнальной лампы 3 означает, что в слепой зоне обнаружен автомобиль.

### Дисплей D

При включенном указателе поворота сигнальная лампа 3 начинает мигать при обнаружении автомобиля в слепой зоне с той стороны, куда Вы намереваетесь направить автомобиль. Если выключить указатель поворота, система возвращается в режим предварительного предупреждения (отображается C).

Зона действия системы определена с учетом стандартной ширины полосы движения. При движении по узким дорогам система может обнаруживать автомобили на других полосах.

## СИСТЕМА КОНТРОЛЯ СЛЕПЫХ ЗОН (4/4)

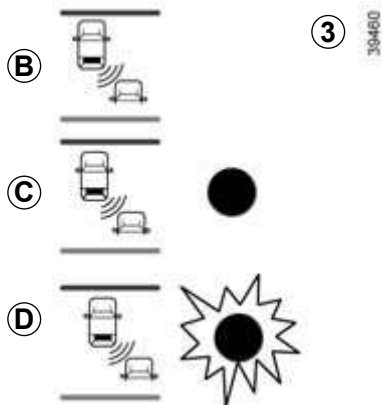

### Система может не срабатывать в следующих и аналогичных случаях:

- объект не движется;
- плотное городское движение;
- извилистая дорога;
- если передние и задние датчики одновременно обнаруживают объект (например, при обгоне грузового автомобиля с прицепом).
- др.

### Неисправности

Если система обнаруживает неисправность, на щитке приборов появляется сообщение «Проверьте сист. конт. слеп. зон». Обратитесь на сервисную станцию официального дилера.

**Примечание:** при запуске двигателя сигнальная лампа 3, экран (B), мигает три раза. Это свидетельствует о нормальной работе системы.

При присоединении к автомобилю прицепа систему необходимо отключить выключателем 2.



- Зона действия системы определена с учетом стандартной ширины полосы движения. При движении по дороге с широкими полосами движения система может не обнаружить автомобиль, находящийся в слепой зоне.
- Работа системы может быть нарушена в условиях сильных электромагнитных помех (например, под высоковольтными линиями электропередач) или при неблагоприятных погодных условиях (проливной дождь, снег и т. д.). При управлении автомобилем всегда учитывайте условия дорожного движения.

**Существует опасность несчастных случаев.**

Поскольку датчики установлены на бамперах автомобиля, все соответствующие работы (ремонт, замена, восстановление лакокрасочного покрытия и т. д.) должны выполняться квалифицированным персоналом официальной дилерской сети.

## СИСТЕМА КРУГОВОГО ОБЗОРА (1/4)



В соответствующей комплектации автомобиля четыре камеры **1**, **2** и **3** установлены в переднем бампере, в наружных зеркалах заднего вида и в двери багажного отделения и упрощают маневрирование в сложной обстановке.

Камеры передают четыре разных изображения на экран **4**, на котором можно видеть обстановку вокруг автомобиля.



**Примечание:** следите за тем, чтобы камеры не были закрыты (грязью, снегом и т. п.).

### Включение системы

При включенном зажигании систему можно включить следующим образом:

– в автоматическом режиме, при включении передачи заднего хода: система активируется и камера, расположенная в двери багажного отделения, передает изображение обстановки позади автомобиля на экран **4**;

– в ручном режиме, при нажатии переключателя **5**: система активируется и камера, расположенная в переднем бампере, передает изображение о ситуации впереди автомобиля на экран **4**.

**Примечание:** в зависимости от комплектации автомобиля, можно настроить некоторые параметры на сенсорном экране **4**. См. инструкции по использованию мультимедийного оборудования.



Эта система является дополнительным средством, облегчающим вождение. Несмотря на ее наличие, водитель должен быть всегда осторожен и внимателен.

Водитель должен быть постоянно готов к любым неожиданностям: во время маневрирования следует обязательно убедиться в отсутствии небольших и подвижных препятствий (например, детей, животных, колясок, велосипедов, камней, столбов и т. п.) в слепых зонах на пути автомобиля.

## СИСТЕМА КРУГОВОГО ОБЗОРА (2/4)



### Автоматический режим

Автоматический режим активируется при включении передачи заднего хода, и на экран 4 выводится изображение с камеры заднего вида. При быстром переключении с передачи заднего хода на передачу переднего хода на экран 4 выводится изображение с передней камеры.

Автоматический режим отключается:

- при выводе на экран 4 изображения с другой камеры;
- автоматически, по достижении скорости 20 км/ч;
- при выключении самой системы, см. сведения в разделе «Система кругового обзора. Выключение».



### Ручной режим

Для включения этого режима выберите вид с желаемой камеры в меню на экране 4.

На экране на 5 секунд появится сообщение 4 с подтверждением включения ручного режима.

Ручной режим отключается:

- автоматически, по достижении скорости 20 км/ч;
- при выключении самой системы, см. сведения в разделе «Система кругового обзора. Выключение».

### Камера заднего вида 3

Если камера заднего вида включена автоматически или вручную, изображение с нее выводится на экран 4.

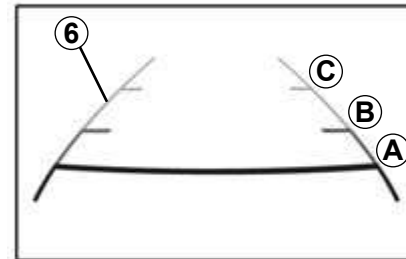

### Неподвижный габаритный коридор 6

Неподвижный габаритный коридор содержит цветные метки А, В и С, позволяющие контролировать расстояние позади автомобиля:

- А (красного цвета) – расстояние примерно 30 см от автомобиля;
- В (желтого цвета) – расстояние примерно 70 см от автомобиля;
- С (зеленого цвета) – расстояние примерно 150 см от автомобиля.

Движение объекта, изображаемого на экране мультимедийной системы, может показаться более быстрым по сравнению с реальностью.



## СИСТЕМА КРУГОВОГО ОБЗОРА (3/4)



### Передняя камера 1

Если передняя камера включена автоматически или вручную, изображение с нее выводится на экран 4.

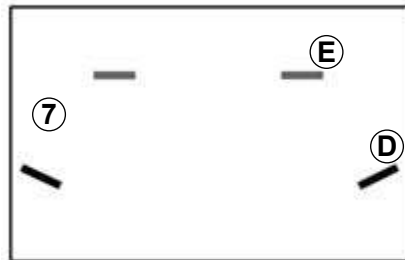

### Неподвижный габаритный ориентир 7

Неподвижный габаритный ориентир содержит цветные метки **D** и **E**, позволяющие контролировать расстояние от автомобиля:

- **D** (желтого цвета) – примерно 70 см от автомобиля;
- **E** (зеленого цвета) – примерно 150 см от автомобиля.



60-сантиметровая зона перед автомобилем не контролируется системой, ее изображение не выводится на экран.

Помните об этой зоне.

**Опасность повреждения автомобиля.**

## СИСТЕМА КРУГОВОГО ОБЗОРА (4/4)



### Боковые камеры 2

Видеокамеры 2, установленные в наружных зеркалах заднего вида, передают изображение с боковых зон на экран 4.

Для вывода изображения с конкретной камеры выберите ее на экране 4: дополнительные сведения см. в руководстве по использованию мультимедийного оборудования.



### Отключение системы

Система может отключиться:

- при движении со скоростью выше 20 км/ч;
- в зависимости от комплектации автомобиля, при перемещении рычага коробки передач в положение **P** или **N** в автоматическом режиме;
- при нажатии на переключатель 5.

## ВЫЗОВ ЭКСТРЕННОЙ ПОМОЩИ (1/3)

Если эта система входит в комплектацию автомобиля, она позволяет автоматически или вручную вызвать экстренную помощь в случае дорожного происшествия или возникновения угрозы здоровью, чтобы ускорить прибытие соответствующих служб (при наличии соответствующей инфраструктуры в стране нахождения автомобиля).

Если Вы используете функцию экстренного вызова для сообщения о дорожном происшествии, свидетелем которого Вы являетесь, Вам необходимо сразу же, как только позволят условия транспортного потока, остановить свой автомобиль поблизости от места происшествия с соблюдением мер безопасности, чтобы экстренные службы по вашему местоположению смогли определить место дорожного происшествия.

Используйте систему экстренного вызова только в случае причастности к дорожно-транспортному происшествию или свидетельства о нем, а также в случае необходимости срочной медицинской помощи.



В случае дорожно-транспортного происшествия, если позволяют место и условия дорожного движения, оставайтесь как можно ближе к автомобилю, чтобы при необходимости быстро ответить оператору службы экстренной помощи.



- 1 Состояния светового индикатора системы:
  - зеленый свет: система включена (сеть доступна);
  - не горит: система отключена (сеть недоступна);
  - красный свет: нарушение работы;
  - мигающий зеленый свет: выполнение вызова.
- 2 Сигнальная лампа автоматического режима.
- 3 Кнопка SOS.
- 4 Микрофон.
- 5 или 6 (в зависимости от уровня комплектации автомобиля) Громкоговоритель.



## ВЫЗОВ ЭКСТРЕННОЙ ПОМОЩИ (2/3)

Вызов экстренной помощи всегда осуществляется в следующем порядке:

- включается сигнал вызова экстренных служб;
- отправляется информация, связанная с дорожно-транспортным происшествием (государственный номер автомобиля, местное время вызова, расположение и направление движения автомобиля непосредственно перед происшествием);
- осуществляется голосовое общение с оператором экстренной службы;
- при необходимости запрашивается экстренная помощь.

Для функции вызова экстренной помощи предусмотрены два режима:

- автоматический режим;
- ручной режим.



### Автоматический режим

Зеленый свет индикатора информирует об активации автоматического режима 2 работы системы.

Экстренный вызов выполняется автоматически в случае происшествия, при котором срабатывает система пассивной безопасности (преднатяжители ремней безопасности, подушки безопасности и др.).

### Ручной режим

Чтобы совершить экстренный вызов:

- нажмите и удерживайте кнопку **3** не менее 3 секунд;

или

- нажмите кнопку **3** 5 раз в течение 10 секунд.

При непреднамеренном включении вызов можно отменить, нажав и удерживая кнопку **3** в течение 2 секунд прежде, чем будет установлено соединение с телефонным центром.

После установления соединения вызов может быть прекращен только со стороны телефонного центра.

## ВЫЗОВ ЭКСТРЕННОЙ ПОМОЩИ (3/3)

### Тестовый режим

(в зависимости от местного законодательства)

Тестовый режим **зарезервирован** для официальных представителей компании-производителя с целью проверки работы функции вызова экстренной помощи.

Включение тестового режима:

- трижды кратковременно нажмите кнопку **3**;
- подождите приблизительно 15 секунд;
- трижды кратковременно нажмите кнопку **3**.

Выход из тестового режима выполняется автоматически.



### Неисправности

В некоторых случаях функция экстренного вызова может не работать (например, из-за низкого заряда элемента питания).

Если система обнаруживает неисправность, красный индикатор **1** горит более 30 минут. При возникновении проблемы срочно обратитесь к официальному дилеру компании-производителя.

Система работает от специального элемента питания. Срок службы элемента питания составляет примерно 4 года (при необходимости замены загорается красный индикатор **1**). Обратитесь на сервисную станцию официального дилера.



Для обеспечения вашей безопасности и правильной работы системы любые операции по обслуживанию элемента питания (снятие, отключение и т. п.) должны выполняться квалифицированным специалистом.

### Существует опасность серьезных электротравм и ожогов.

Необходимо строго соблюдать периодичность замены (не превышая указанные сроки) в соответствии с документацией по техническому обслуживанию.

Используемый элемент питания имеет специальную конструкцию. Его необходимо заменять только на элемент аналогичного типа.

Обратитесь на сервисную станцию официального дилера.



# Глава 3. Комфорт

Дефлекторы, воздуховоды . . . . .	3.2
Отопление, вентиляция и кондиционирование воздуха в салоне . . . . .	3.5
Автоматическая система кондиционирования воздуха . . . . .	3.9
Кондиционирование воздуха: информация и рекомендации по эксплуатации . . . . .	3.13
Электрические стеклоподъемники . . . . .	3.15
Освещение салона . . . . .	3.18
Солнцезащитный козырек, поручень . . . . .	3.20
Пепельницы, прикуриватель, розетка для электроаксессуаров . . . . .	3.21
Подголовники задних сидений . . . . .	3.23
Вещевые отделения, оборудование салона . . . . .	3.25
Заднее многосемянное сиденье . . . . .	3.30
Багажное отделение . . . . .	3.33
Перевозка вещей в багажном отделении . . . . .	3.34
Перевозка грузов: буксировка прицепа, тягово-сцепное устройство . . . . .	3.36
Задняя полка . . . . .	3.37
Опоры крепления багажника на крыше . . . . .	3.38
Мультимедийное оборудование . . . . .	3.39

## ДЕФЛЕКТОРЫ, воздуховоды (1/3)

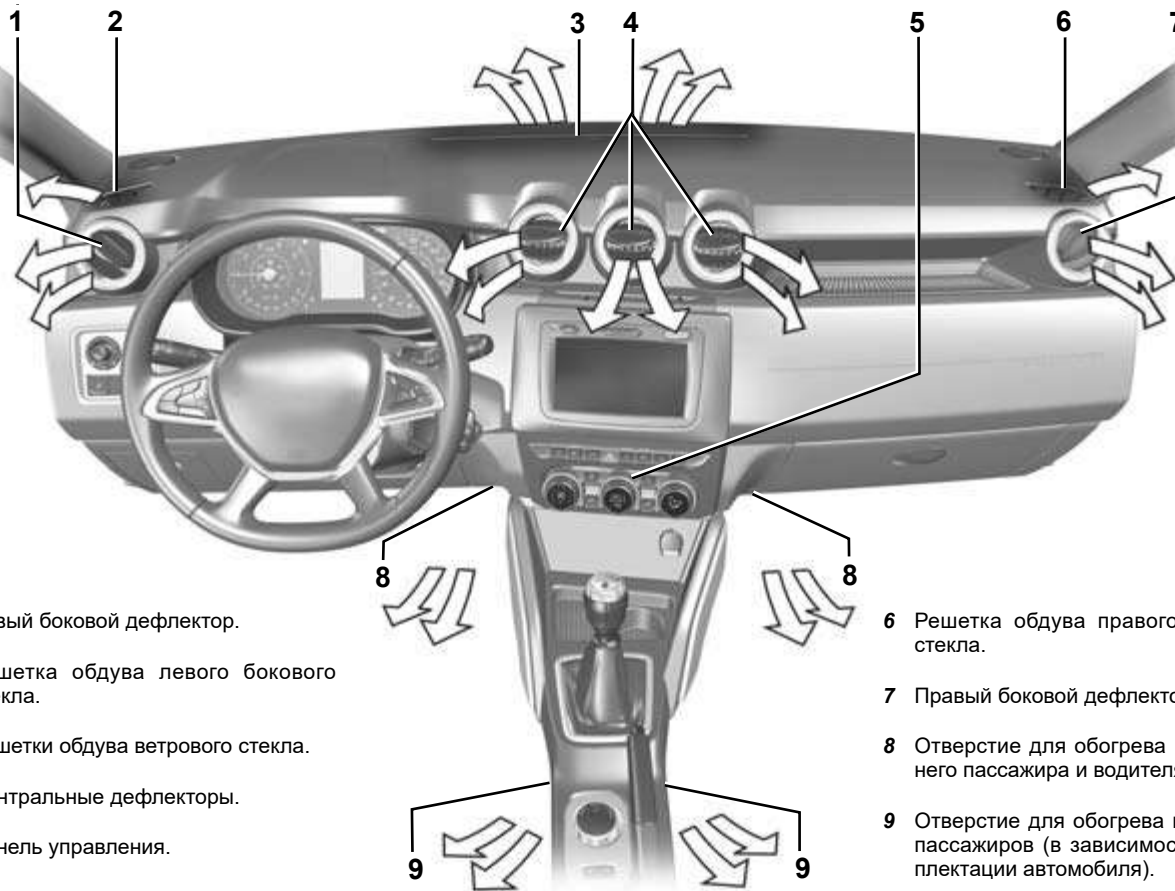

1 Левый боковой дефлектор.

2 Решетка обдува левого бокового стекла.

3 Решетки обдува ветрового стекла.

4 Центральные дефлекторы.

5 Панель управления.

6 Решетка обдува правого бокового стекла.

7 Правый боковой дефлектор.

8 Отверстие для обогрева ног переднего пассажира и водителя.

9 Отверстие для обогрева ног задних пассажиров (в зависимости от комплектации автомобиля).



## ДЕФЛЕКТОРЫ, воздуховоды (2/3)

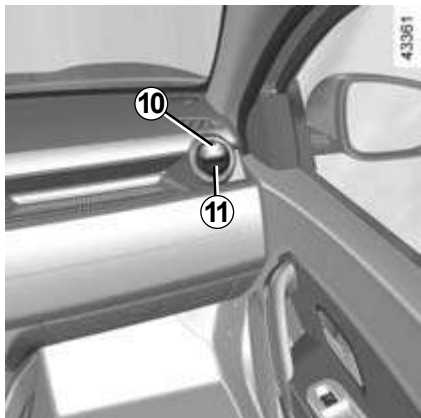

### Центральные и боковые дефлекторы

(в зависимости от комплектации автомобиля)

#### Подача воздуха

#### Дефлекторы 11

Чтобы открыть дефлектор, нажмите на него (в точке 10) и выберите требуемое положение.

#### Дефлекторы 12

Для открытия: передвиньте язычок 13 влево.

Для закрытия: передвиньте язычок 13 вправо до упора.



#### Направление потока воздуха

#### Дефлекторы 11

Поверните дефлектор 11.

#### Дефлекторы 12

Передвиньте язычок 13 в нужное положение.

Для удаления неприятных запахов в автомобиле используйте только предназначенные для этого средства. Обратитесь к официальному дилеру компании-производителя.

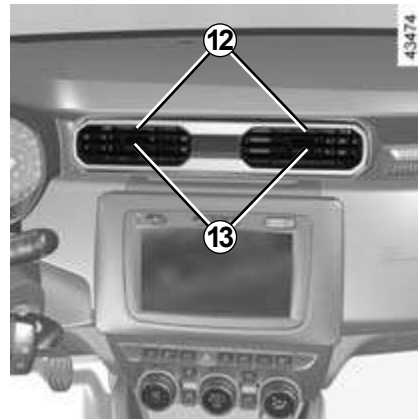
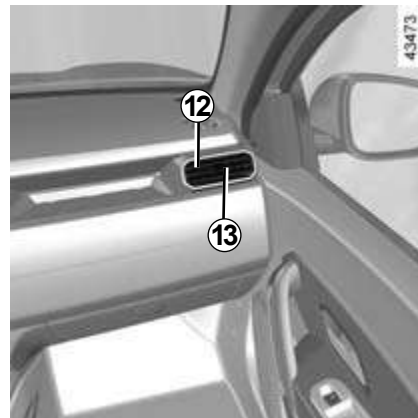

## ДЕФЛЕКТОРЫ, воздуховоды (3/3)



### Задние места

(в зависимости от комплектации автомобиля)

Дефлекторы обдува ног пассажиров **14**.



Не вводите никакие средства в систему вентиляции автомобиля (например, при появлении неприятного запаха и

т. п.).

**Существует опасность повреждения или пожара.**

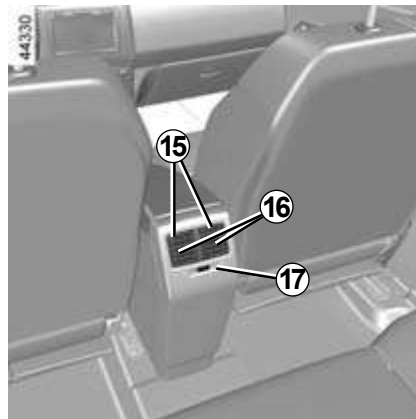

### Дефлекторы **15**

#### Вправо и влево

Передвиньте язычок **16**.

#### Воздушный поток

Поворотный регулятор **17**:



: полностью открыто;



: закрыто.

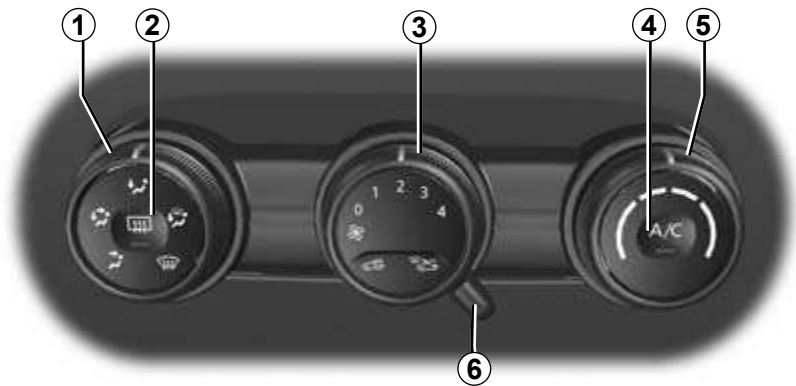

## Органы управления

(наличие кнопок управления зависит от оборудования автомобиля)

- 1 Распределение воздуха.
- 2 Обогрев заднего стекла и, в зависимости от комплектации автомобиля, зеркал заднего вида и ветрового стекла.
- 3 Регулировка частоты вращения вентилятора.
- 4 Включение или выключение кондиционера.
- 5 Регулировка температуры воздуха.
- 6 Включение режима рециркуляции воздуха (режим изоляции салона от наружного воздуха).

**Информация и советы по эксплуатации:** см. раздел «Система кондиционирования воздуха: информация и советы по эксплуатации».

## Регулирование температуры воздуха

Установите ручкой **5** желаемую температуру воздуха. Чем больше ручка сдвинута в сторону красной зоны, тем выше температура.

## Регулировка скорости вращения вентилятора

Переведите регулятор **3** из положения



0 в положение 4 или  (в зависимости от комплектации автомобиля). При перемещении рукоятки вправо подача воздуха в салон увеличивается. Для полного перекрытия поступления воздуха и выключения системы вентиляции установите регулятор **3** в положение 0.

Система остановлена: вентиляция воздуха в салоне автомобиля отсутствует (автомобиль стоит), но при движении автомобиля Вы сможете почувствовать слабый поток воздуха.

Длительное использование режима 0 может привести к запотеванию ветрового стекла и боковых стекол, а также к появлению неприятных запахов, поскольку воздух в салоне автомобиля не будет обновляться.

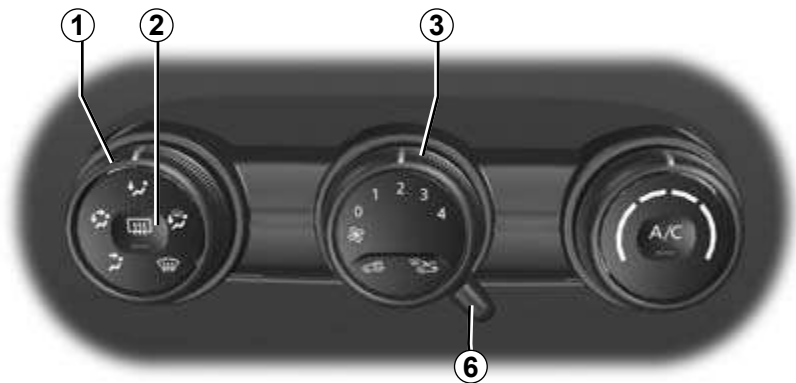

## Включение режима рециркуляции воздуха (режим изоляции салона от наружного воздуха)

Переведите регулятор **6** в положение .

В этом режиме воздух забирается из салона и рециркулирует в нем без доступа наружного воздуха.

## Режим рециркуляции воздуха позволяет:

- изолировать салон от наружного воздуха (при движении на участках с загрязненной атмосферой и т. п.);
- ускорить достижение необходимой температуры воздуха в салоне автомобиля.

Длительное использование режима рециркуляции воздуха может привести к запотеванию ветрового стекла и боковых стекол, а также к появлению неприятных запахов, поскольку воздух в салоне автомобиля не будет обновляться.

Как только надобность в рециркуляции воздуха отпадет, мы рекомендуем вернуться к нормальному режиму работы системы (с поступлением наружного воздуха), повернув регулятор **6** вправо.

## Быстрый обдув

Поверните регуляторы **1, 3 и 6** в положение:



- обдув
- максимальная вентиляция;
- наружный воздух.

Использование кондиционера позволяет ускорить устранение запотевания стекол.



## Заднее стекло с электрообогревом

При работающем двигателе нажмите на переключатель **2**. Загорится сигнальная лампа.

В зависимости от комплектации автомобиля, эта функция обеспечивает оттаивание и отпотевание заднего стекла и наружных зеркал заднего вида.

В зависимости от комплектации автомобиля, прекращение работы происходит:

- по истечении установленного в системе времени (сигнальная лампа автоматически погаснет);
- при повторном нажатии на кнопку **2** (сигнальная лампа гаснет).

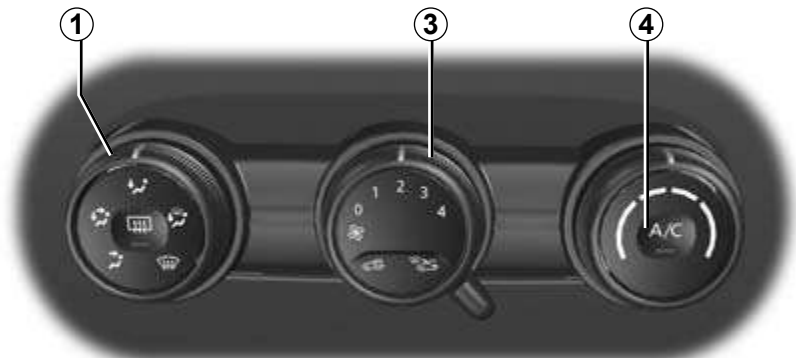

## Распределение воздуха, поступающего в салон

Поверните регулятор **1** для выбора желаемого варианта.



Воздух поступает в салон только через дефлекторы, расположенные на щитке приборов.



Воздух направляется к ногам пассажиров и к дефлекторам, расположенным на приборной панели.



Воздух направляется к ногам пассажиров и к дефлекторам, расположенным на приборной панели. Чтобы воздух направлялся только к ногам пассажиров, закройте дефлекторы, расположенные на приборной панели.



Воздух поступает в салон через все дефлекторы, решетки обдува передних боковых стекол и ветрового стекла и отверстия для обогрева ног пассажиров.



Это положение позволит направить весь воздушный поток на обдув ветрового стекла и боковых передних стекол.

## Включение или выключение кондиционера

Выключателем **4** можно включать (сигнальная лампа горит) или выключать (сигнальная лампа не горит) кондиционер.

Система кондиционирования воздуха не включается, если ручка **3** находится в положении 0.

## Система кондиционирования воздуха обеспечивает:

- снижение температуры воздуха в салоне;
- ускоренное отпотевание стекол.

Кондиционер не работает при низкой температуре наружного воздуха.

При работе кондиционера возрастает расход топлива (выключайте кондиционер, когда в нем нет надобности).



### **Ветровое стекло с обогревом**

**При работающем двигателе** нажмите на переключатель **7** (загорится встроенная сигнальная лампа).

Эта функция обеспечивает обогрев и обдув ветрового стекла (на автомобилях с этой функцией).

**Для отключения этой функции** нажмите на выключатель **7** еще раз.

При работе кондиционера возрастает расход топлива (выключайте кондиционер, когда в нем нет надобности).

# АВТОМАТИЧЕСКАЯ СИСТЕМА КОНДИЦИОНИРОВАНИЯ ВОЗДУХА (1/4)

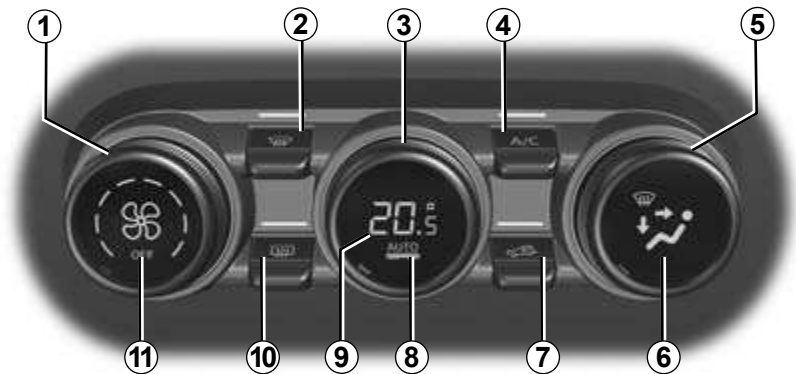

## Органы управления

(в зависимости от комплектации автомобиля)

- 1 Регулировка частоты вращения вентилятора.
- 2 Функция «Обеспечение обзора».
- 3 Регулировка температуры воздуха.
- 4 Включение или выключение кондиционера.
- 5 Регулировка распределения воздуха в салоне.
- 6 Отображение распределения воздушных потоков.
- 7 Включение режима рециркуляции воздуха (режим изоляции салона от наружного воздуха).

8 Автоматический режим.

9 Отображение температуры.

10 Обогрев заднего стекла и, в зависимости от комплектации автомобиля, наружных зеркал заднего вида.

11 Отображение скорости работы системы вентиляции.

## Автоматический режим

Автоматическая система кондиционирования обеспечивает (за исключением неблагоприятных погодных условий) хорошую обзорность и комфортные условия в салоне автомобиля при оптимальном расходе топлива. Система регулирует скорость вентиляции, распределение воздуха, рециркуляцию воздуха, включение или выключение системы кондиционирования воздуха и температуру воздуха.

**AUTO:** оптимальный режим достижения выбранного уровня комфорта в зависимости от внешних условий. Нажмите на кнопку **8**, встроенная в кнопку сигнальная лампа загорится **8**.

## Регулировка скорости вращения вентилятора

В автоматическом режиме система кондиционирования устанавливает оптимальную для достижения и поддержания комфортных условий скорость вращения вентилятора.

Вы также можете вручную отрегулировать скорость потока подаваемого воздуха вращением регулятора **1** для увеличения или уменьшения скорости вентиляции.

## АВТОМАТИЧЕСКАЯ СИСТЕМА КОНДИЦИОНИРОВАНИЯ ВОЗДУХА (2/4)

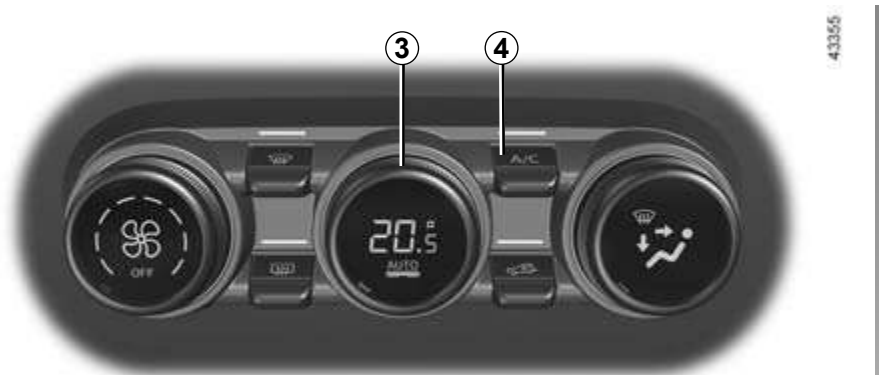

### Регулирование температуры воздуха

Установите вращением регулятора **3** желаемую температуру воздуха.

**Примечание:** в крайних положениях регулятора включается режим максимального нагрева или охлаждения (Lo и Hi).

### Включение или выключение кондиционера

В автоматическом режиме система осуществляет включение или выключение кондиционера в зависимости от внешних погодных условий.

Нажмите на переключатель **4**, чтобы принудительно включить (загорится встроенная сигнальная лампа) или выключить (встроенная сигнальная лампа погаснет) кондиционер.

Некоторые кнопки имеют сигнальные лампы, указывающие состояние системы.

Выводимые на дисплей значения температуры позволяют судить об уровне комфорта.

Сразу после запуска двигателя увеличение или уменьшение отображаемого значения задаваемой температуры не означает более быстрого ее достижения. Система будет самостоятельно оптимизировать уменьшение или увеличение температуры (система вентиляции не сразу перейдет в режим максимальной скорости подачи воздуха: скорость будет расти постепенно). Эта процедура может занять от нескольких секунд до нескольких минут.

Как правило, за исключением некоторых особых случаев, дефлекторы приборной панели должны быть постоянно открыты.



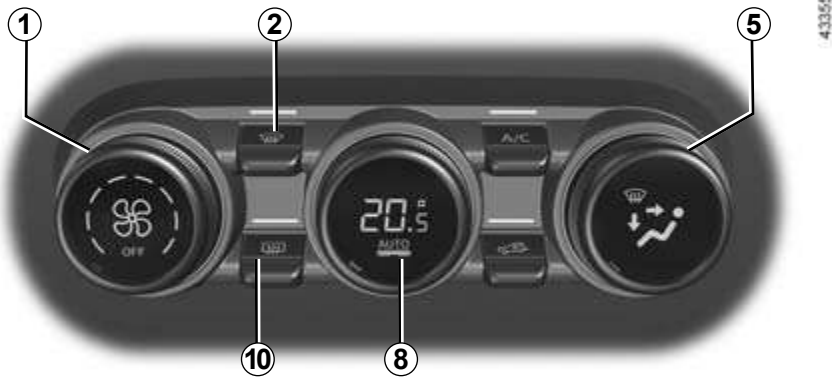

## Функция «обеспечение обзора»

Нажмите на кнопку **2**: загорится встроенная сигнальная лампа.

Данная функция обеспечивает быстрый обогрев и обдув ветрового стекла, заднего стекла, передних боковых стекол и наружных зеркал заднего вида (в зависимости от комплектации автомобиля). При этом принудительно включается кондиционер и обогрев заднего стекла.

Нажмите на кнопку **2**, чтобы выключить обогрев заднего стекла. Встроенная сигнальная лампа погаснет.

**Для отключения этой функции** нажмите на кнопку **2** или **8** или настройте скорость подаваемого воздуха вращением регулятора **1**.

## Электрообогрев заднего стекла

Нажмите на кнопку **10**: загорится встроенная сигнальная лампа. Эта функция обеспечивает быстрое отпотевание или оттаивание заднего стекла (путем его обогрева и обдува) и наружных зеркал заднего вида (если автомобиль оборудован обогреваемыми зеркалами).

**Для отключения этой функции** нажмите на кнопку **10** еще раз. По умолчанию режим быстрого отпотевания выключается автоматически.

## Изменение распределения потоков воздуха в салоне

Поверните переключатель **5** для желаемой настройки распределения воздушных потоков. Встроенная сигнальная лампа кнопки загорится.

Можно использовать оба положения одновременно.



Это положение позволит направить весь воздушный поток на обдув ветрового стекла и передних боковых стекол.



Воздух поступает в салон через решетки обдува передних боковых стекол, ветрового стекла и вентиляционные отверстия у ног пассажиров.



Воздух направляется в основном к ногам пассажиров.



Воздух направляется к дефлекторам приборной панели и к ногам водителя и пассажиров.



Воздух поступает в салон только через дефлекторы приборной панели.

# АВТОМАТИЧЕСКАЯ СИСТЕМА КОНДИЦИОНИРОВАНИЯ ВОЗДУХА (4/4)



## Включение режима рециркуляции воздуха (режим изоляции салона от наружного воздуха)

Эта функция управляется автоматически, но Вы можете включить ее вручную. В этом случае включение подтверждается загоранием сигнальной лампы над кнопкой 7.

Обдув/обогрев всегда занимает приоритетное место по отношению к рециркуляции воздуха.

### Примечание:

- в режиме рециркуляции воздух забирается из салона и вновь поступает в салон, не смешиваясь с наружным воздухом;
- режим рециркуляции позволяет перекрыть доступ наружного воздуха (при движении на участках с загрязненным воздухом и т. п.);
- режим рециркуляции позволяет ускорить достижение необходимой температуры воздуха в салоне автомобиля.

### Использование в ручном режиме

Нажмите на кнопку 7: загорится встроенная сигнальная лампа.

Продолжительное использование режима рециркуляции воздуха может привести к появлению запахов и к запотеванию стекол из-за отсутствия притока свежего наружного воздуха.

Поэтому рекомендуется, как только необходимость в рециркуляции воздуха отпадет, вернуться к автоматическому режиму работы системы, повторно нажав на кнопку 7.

Для отключения режима снова нажмите кнопку 7.

### Выключение системы

Для выключения системы поверните переключатель 1 в положение OFF. Для запуска системы поверните переключатель 1 еще раз для выбора скорости вентиляции и нажмите на кнопку 8.

При работе кондиционера возрастает расход топлива (выключайте кондиционер, когда в нем нет необходимости).

## Советы по эксплуатации

В некоторых ситуациях (система кондиционирования воздуха отключена, рециркуляция воздуха включена, скорость вентиляции нулевая или низкая и т. д.) можно увидеть образование конденсата на стеклах автомобиля.

Для удаления запотевания используйте функцию **обеспечения обзора**; во избежание запотевания в дальнейшем, рекомендуется использовать систему кондиционирования воздуха в автоматическом режиме.

**В автомобиле с экономичным режимом ECO:** при включении режима ECO эффективность кондиционирования может снизиться. См. раздел «Рекомендации по вождению, режим вождения Eco» главы 2.



Не вводите никакие средства в систему вентиляции автомобиля (например, при появлении неприятного запаха и т.п.).

**Существует опасность повреждения или пожара.**

## Расход топлива

Работа системы кондиционирования воздуха приводит к увеличению расхода топлива, особенно при движении в городских условиях.

В автомобилях, оборудованных системой кондиционирования без автоматического режима, выключайте кондиционер, когда в нем нет необходимости.

### Советы, которые помогут Вам уменьшить расход топлива и защитить окружающую среду

Двигайтесь с открытыми дефлекторами штатной системы вентиляции и закрытыми окнами. Если автомобиль долго стоял на солнце, перед запуском двигателя откройте на несколько минут двери, чтобы удалить из салона теплый воздух.

## Техническое обслуживание

Периодичность проверки – см. сервисную программу.

Регулярно включайте систему кондиционирования воздуха (даже в холодную погоду), как минимум один раз в месяц, и давайте ей поработать не менее 5 минут.

## Нарушения работы

В большинстве случаев при обнаружении неисправности системы следует обращаться к официальному дилеру компании-производителя.

### – Снижение эффективности системы обогрева и обдува стекол или работы кондиционера.

Причиной этого может быть загрязнение фильтра системы вентиляции салона.

### – Отсутствует охлаждение воздуха.

Проверьте положение органов управления и состояние предохранителей. Если ситуация не меняется, отключите систему.

## Наличие воды под автомобилем

После продолжительной работы кондиционера под автомобилем может скапливаться вода – это нормально.



### Не открывайте холодильный контур кондиционера.

Попадание хладагента на кожу и в глаза опасно.

# СИСТЕМА КОНДИЦИОНИРОВАНИЯ ВОЗДУХА: информация и рекомендации по эксплуатации (2/2)

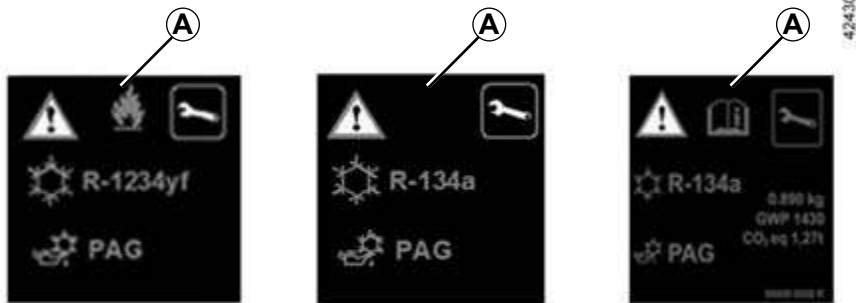

В системе охлаждения может использоваться хладагент, содержащий фторсодержащие парниковые газы.

В зависимости от комплектации автомобиля, на табличке **A** в моторном отсеке будут указаны следующие сведения.

Наличие и расположение информационной таблички **A** зависят от комплектации автомобиля.



**Не открывайте холодильный контур.** Попадание хладагента на кожу и в глаза опасно.



Перед выполнением любых действий в моторном отсеке необходимо обязательно отключить зажигание (см. информацию о запуске и остановке двигателя в главе 2).



Тип хладагента



Тип масла в системе кондиционирования воздуха



Огнеопасное вещество



См. руководство по эксплуатации



Техническое обслуживание

x,xxx кг

Количество хладагента в системах автомобиля.

GWP xxxxx

Потенциал глобального потепления (GWP) (эквивалент CO<sub>2</sub>).

CO<sub>2</sub> экв.  
x,xx т

Количество по весу и эквиваленту CO<sub>2</sub>.

## СТЕКЛОПОДЪЕМНИКИ (1/3)

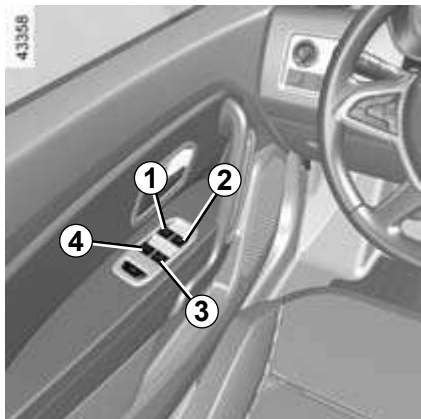

### Электростеклоподъемники

При включенном зажигании и, в зависимости от комплектации автомобиля, при работающем двигателе нажмите на переключатель, чтобы опустить стекло до требуемого уровня.

Приподнимите переключатель, чтобы поднять стекло на нужную высоту.

Система работает при выключенном зажигании до открытия одной из передних дверей (но не более 3 минут).

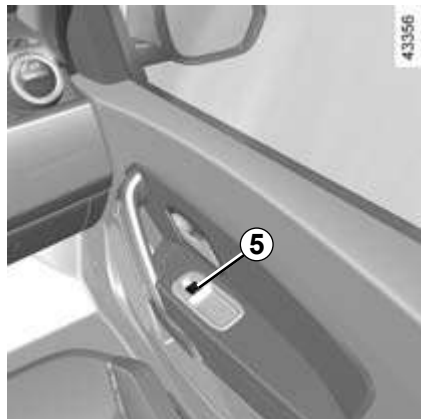

### Управление электростеклоподъемниками с места водителя

Используйте переключатели:

- 1 – чтобы включить стеклоподъемник двери водителя;
- 2 – чтобы включить стеклоподъемник со стороны переднего пассажира;
- 3 или 4 – для задних пассажиров.

### Управление с места переднего пассажира

Используйте переключатель 5.

Не прислоняйте какие-либо предметы к приоткрытому окну: опасность повреждения стеклоподъемника.



### Управление стеклоподъемниками с заднего сиденья

Используйте переключатель 6.



Закрывая окна, убедитесь, что из автомобиля не выступает никакая часть тела (рука, ладонь и т. д.).

**Существует опасность получения серьезных травм.**

## СТЕКЛОПОДЪЕМНИКИ (2/3)

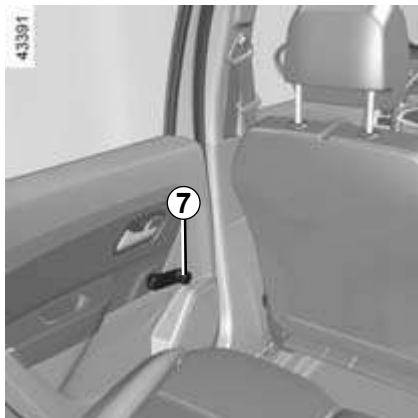

### Задние стеклоподъемники с ручным приводом

Вращайте рукоятку 7, чтобы опустить или поднять стекло на нужную высоту.



#### Обеспечение безопасности пассажиров на задних сиденьях

В зависимости от комплектации автомобиля, водитель может заблокировать электрические стеклоподъемники задних дверей, нажав на переключатель 8.

#### Ответственность водителя

Выходя из автомобиля, никогда не оставляйте ключ в салоне, если в автомобиле остался ребенок, взрослый с ограниченными возможностями или домашнее животное, даже на короткое время. Они могут подвергнуть риску себя и других людей, вызвав самопроизвольный запуск двигателя или приведя в действие оборудование автомобиля (например, изменив положение рычага переключения передач или включив стеклоподъемники). В случае защемления какой-либо части тела немедленно опустите стекло, нажав на соответствующий выключатель.

**Существует опасность получения серьезных травм.**

## СТЕКЛОПОДЪЕМНИКИ (3/3)

### Импульсный режим

Если автомобиль оснащен данной системой, импульсный режим дополняет работу электростеклоподъемников, описанных выше.

Этот режим предусмотрен только для двери водителя.

- Нажмите до упора на рычажок соответствующего переключателя и отпустите его: стекло полностью опустится.
- Резко и до упора поднимите рычажок соответствующего переключателя и отпустите его: стекло полностью поднимется.

Повторное нажатие на переключатель во время работы стеклоподъемника приводит к остановке стекла.

### Особенности

Если во время закрывания стекло встречает сопротивление (например, из-за ветки и т. п.), стеклоподъемник останавливается, а затем опускает стекло на несколько сантиметров.

Воздействие на выключатель во время движения стекла приведет к его остановке.

### Неисправности

Если в импульсном режиме возникает препятствие для поднятия одного из стекол или неисправность, система возвращается от импульсного к аналоговому режиму работы. Потяните вверх переключатель столько раз, сколько необходимо для полного поднятия стекла, после чего продолжайте удерживать переключатель (на поднятие стекла) в течение более 3 секунд. Затем нажмите на переключатель до полного опускания стекла и продолжайте удерживать переключатель (на опускание) в течение приблизительно 3 секунд. Стекло полностью поднимется, и система будет инициализирована заново.

При необходимости обратитесь к официальному дилеру компании-производителя.



Закрывая окна, убедитесь, что из автомобиля не выступает никакая часть тела (рука, ладонь и т. д.).

**Существует опасность получения серьезных травм.**

Не прислоняйте какие-либо предметы к приоткрытому стеклу окна: опасность повреждения стеклоподъемника.

## ОСВЕЩЕНИЕ САЛОНА (1/2)



### Плафон

Переключатель **1** позволяет:

- включить постоянное освещение;
- включать освещение при открытии одной из передних или любой из четырех дверей автомобиля (в зависимости от комплектации). Освещение выключается только при плотном закрытии соответствующих дверей;
- принудительно выключить освещение.



### Фонари направленного освещения

(в зависимости от комплектации автомобиля)

Переключатель **2** позволяет:

- включить постоянное освещение;
- включать освещение при открытии одной из передних или любой из четырех дверей автомобиля (в зависимости от комплектации). Освещение выключается только при плотном закрытии соответствующих дверей;
- принудительно выключить освещение.





## ОСВЕЩЕНИЕ САЛОНА (2/2)

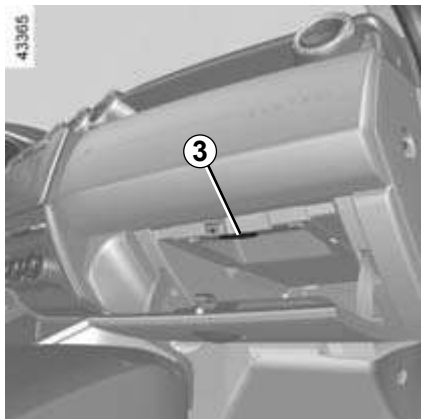

### Подсветка перчаточного ящика 3

Фонарь 3 включается при открытии крышки.



### Фонарь освещения багажного отделения 4

Лампа 4 загорается при открывании двери багажного отделения.

#### Автоматическая работа приборов освещения салона

(в зависимости от комплектации автомобиля)

- При отпирании дверей с помощью пульта дистанционного управления освещение салона включается примерно на 30 секунд;
- если дверь остается открытой (или неплотно закрытой), свет в салоне продолжает гореть от 3 до 30 минут;
- если все двери закрыты, то при включении зажигания освещение салона постепенно гаснет.

## СОЛНЦЕЗАЩИТНЫЙ КОЗЫРЕК, ПОРУЧЕНЬ

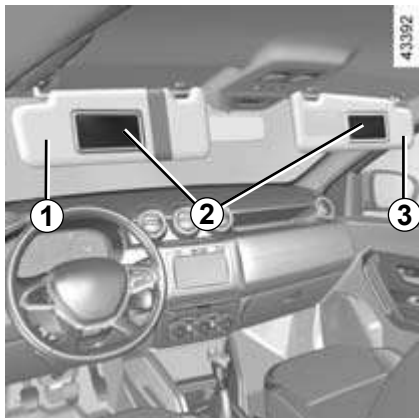

### Солнцезащитный козырек 1 и 3

Опустите козырек 1 или 3 на ветровое стекло или отсоедините его и поверните к боковому стеклу.

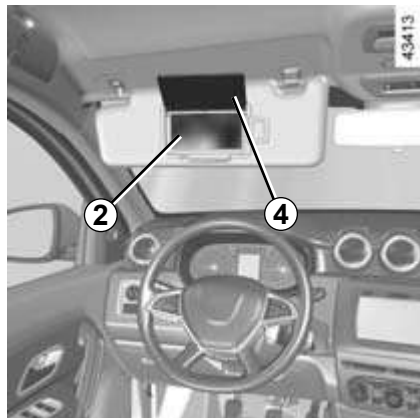

### Индивидуальные зеркала 2

В зависимости от комплектации автомобиля, в солнцезащитном козырьке может быть установлено зеркало.

Поднимите крышку 4.



### Поручень 5

Поручень служит поддержкой во время движения.

Не держитесь за него для входа в автомобиль или выхода из него.

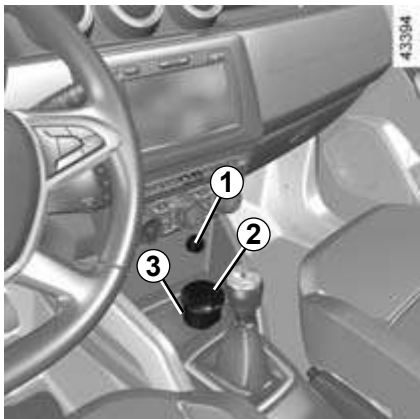

### Прикуриватель 1

При включенном зажигании нажмите на прикуриватель 1.

После нагрева спирали прикуриватель автоматически вернется в исходное положение (со щелчком). Извлеките прикуриватель. После использования вставьте прикуриватель в гнездо, не утапливая полностью.

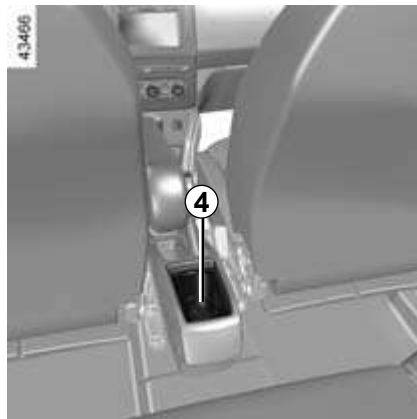

### Пепельница 4

Может устанавливаться в любом положении 3 или 4.

Чтобы ее открыть, поднимите крышку 2.

Чтобы очистить пепельницу, выньте ее и вытряхните.

Если на вашем автомобиле не установлены прикуриватель и пепельница, Вы можете приобрести их у дилера компании-производителя.

## ПЕПЕЛЬНИЦЫ, ПРИКУРИВАТЕЛЬ, РОЗЕТКА ДЛЯ ЭЛЕКТРОАКСЕССУАРОВ (2/2)

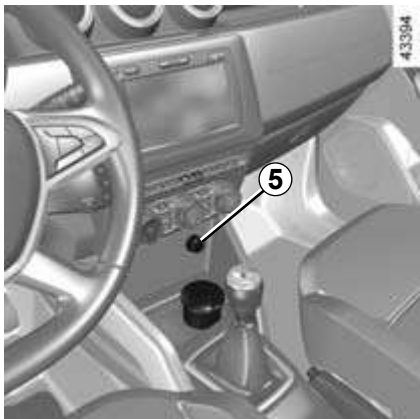

### Разъемы для электроаксессуаров 5 и 6

Розетки предусмотрены для подключения электроаксессуаров, отвечающих техническим требованиям производителя.

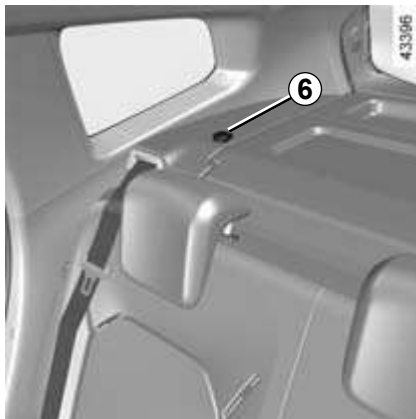

Запрещено подключать электроаксессуары максимальной мощностью более 120 Вт (12 В).

При одновременном использовании нескольких устройств общая мощность подключенных электроаксессуаров не должна превышать 180 Вт.

**Опасность возгорания.**

## ПОДГОЛОВНИКИ ЗАДНИХ СИДЕНИЙ (1/2)

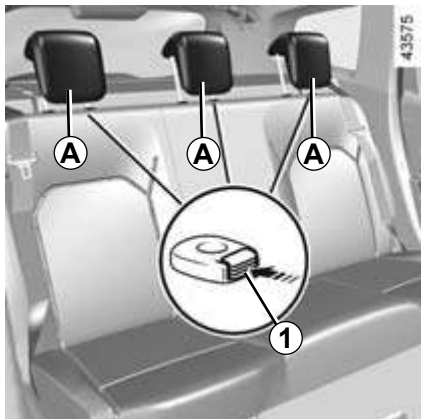

### Пятиместный салон

#### Рабочее положение подголовника A

Поднимите подголовник до упора, а затем опускайте его до фиксации.

#### Снятие подголовника A

Поднимите подголовник как можно выше, нажмите на кнопку **1** и снимите его.

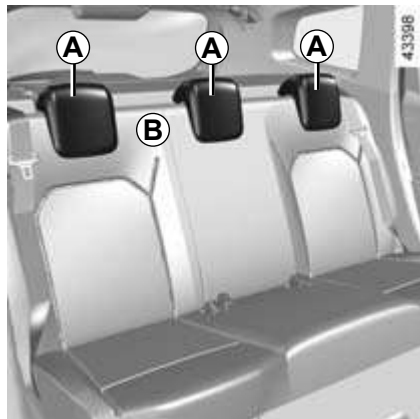

### Установка подголовника A

Вставьте стержни подголовника в направляющие втулки, нажмите на кнопку **1**, опустите подголовник и убедитесь в его фиксации.

### Нерабочее положение подголовника A

Нажмите на кнопку **1** и полностью опустите подголовник.

**Крайнее нижнее положение подголовника (B) — нерабочее**, оно не должно использоваться при наличии пассажира на сиденье.

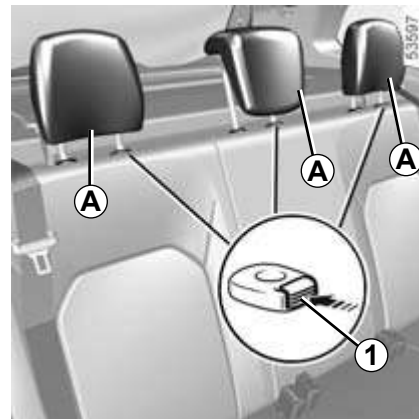

Подголовник является элементом безопасности. Убедитесь, что он установлен правильно: верхний край подголовника должен находиться на уровне верха головы.

## ПОДГОЛОВНИКИ ЗАДНИХ СИДЕНИЙ (2/2)

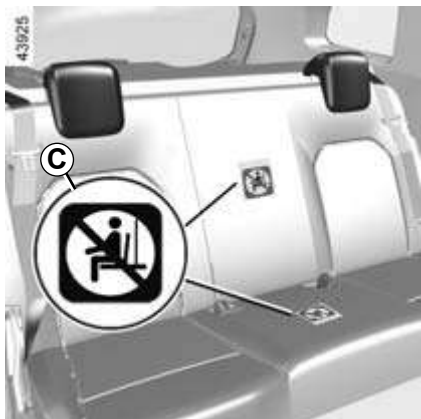

### Четырехместный салон

Эта модель отличается наличием ремней безопасности и подголовников только для задних боковых мест.

Этикетка С означает, что размещение пассажиров разрешено только на предназначенных для этого местах.



Подголовник является элементом безопасности. Убедитесь, что он установлен правильно: верхний край подголовника должен находиться на уровне верха головы.

## ВЕЩЕВЫЕ ОТДЕЛЕНИЯ, ОБОРУДОВАНИЕ САЛОНА (1/5)

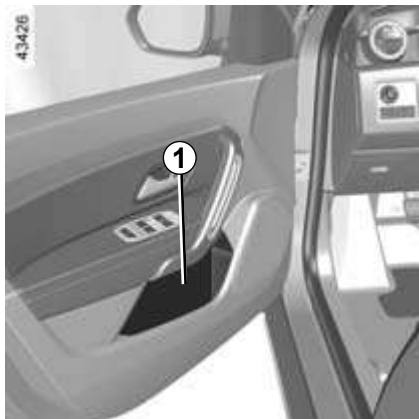

Вещевые ящики в передних дверях 1

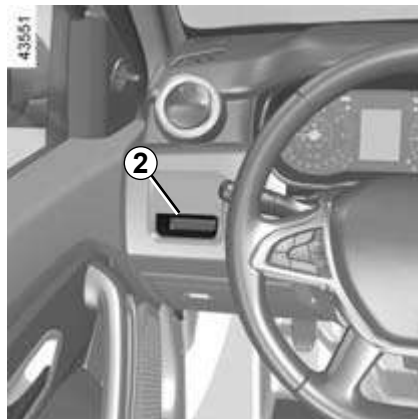

Отделение для мелких предметов на приборной панели 2



Отделение для мелких предметов на центральной консоли 3



Никакие предметы не должны находиться на полу (перед водителем), т. к. в случае резкого торможения они могут попасть под педали и помешать их перемещению.



Следите за тем, чтобы твердые, тяжелые или острые предметы не находились в открытых вещевых отделениях и не выступали из них, т. к. при повороте, резком торможении или при ударе они могут быть выброшены и могут причинить вред водителю и пассажирам.

## ВЕЩЕВЫЕ ОТДЕЛЕНИЯ, ОБОРУДОВАНИЕ САЛОНА (2/5)



### Отделения на центральной консоли 4

(или место под установку радио-мультимедийной системы)

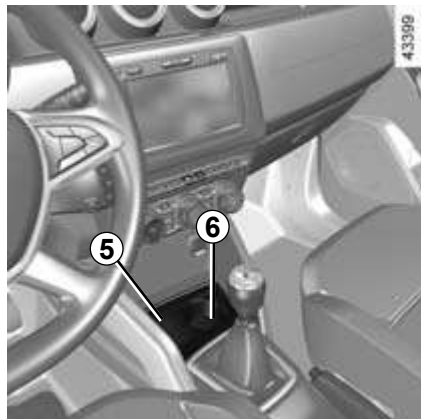

### Отделение для мелких предметов на центральной консоли 5

### Место для пепельницы или подстаканник 6

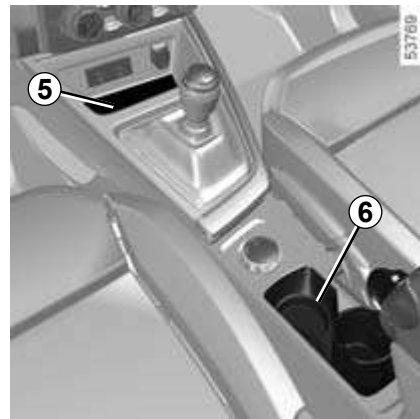

Следите за тем, чтобы твердые, тяжелые или острые предметы не находились в открытых вещевых отделениях и не выступали из них, т. к. при повороте, резком торможении или при ударе они могут быть выброшены и могут причинить вред водителю и пассажирам.



## ВЕЩЕВЫЕ ОТДЕЛЕНИЯ, ОБОРУДОВАНИЕ САЛОНА (3/5)



**Вещевое отделение 7**

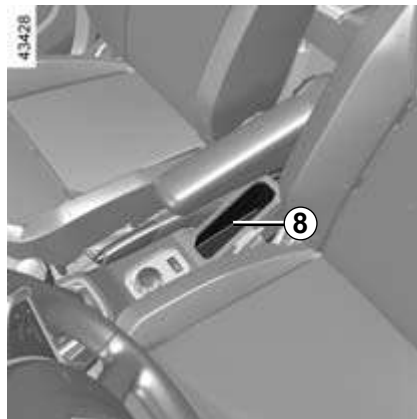

**Отделение для мелких предметов на центральной консоли 8**

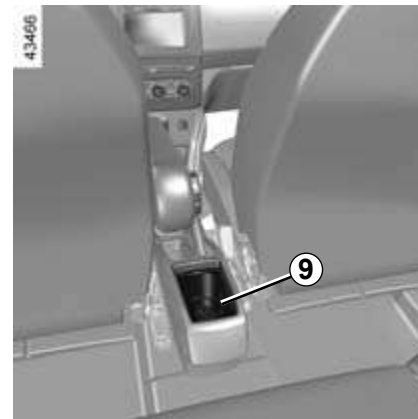

**Подстаканник 9**

В нем может быть установлена съемная пепельница, баночка и т. п.



При прохождении поворотов, при разгоне или торможении жидкость из стакана может выплеснуться.

**Будьте осторожны. В случае расплескивания горячей жидкости можно получить ожоги.**

## ВЕЩЕВЫЕ ОТДЕЛЕНИЯ, ОБОРУДОВАНИЕ САЛОНА (4/5)

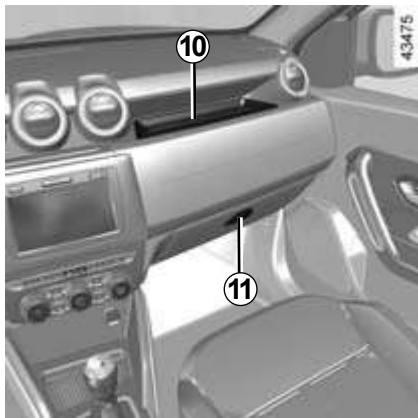

**Верхнее отделение для мелких предметов на приборной панели 10**

**Вещевой (перчаточный) ящик перед передним пассажиром**

Чтобы открыть, потяните за ручку 11.



В этом вещевом ящике могут храниться документы формата А4 и т.п.

Внутри крышки предусмотрено место 12 для авторучек, карт и т.п.

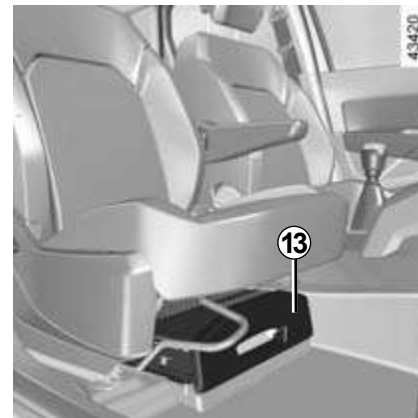

**Вещевой ящик под сиденьем пассажира 13**



Никакие предметы не должны находиться на полу (перед водителем), т. к. в случае резкого торможения они могут попасть под педали и помешать их перемещению.

## ВЕЩЕВЫЕ ОТДЕЛЕНИЯ, ОБОРУДОВАНИЕ САЛОНА (5/5)



Вещевое отделение в задней двери 14

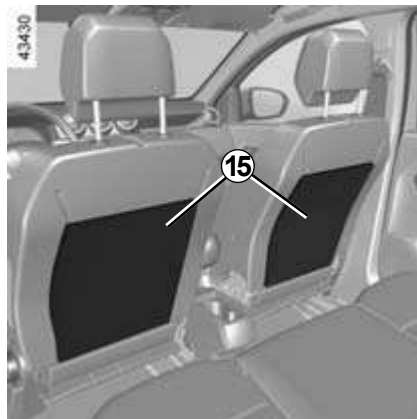

Карманы 15 в спинках передних сидений



Следите за тем, чтобы твердые, тяжелые или острые предметы не находились в открытых вещевых отделениях и не выступали из них, т. к. при повороте, резком торможении или при ударе они могут быть выброшены и могут причинить вред водителю и пассажирам.

## ЗАДНЕЕ МНОГОМЕСТНОЕ СИДЕНЬЕ (1/3)

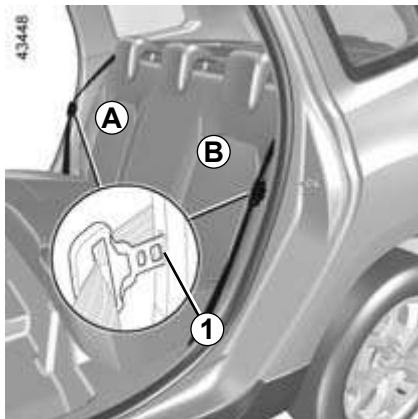

### Пятиместный салон

#### Складывание спинки *A* или *B*

- Вставьте язычок ремня заднего сиденья в паз **1**;
- снимите или полностью опустите задние подголовники (см. раздел «Задние подголовники» в главе 3);
- опустите ручку **2**;
- опустите спинку.



По соображениям безопасности производите все регулировки на стоящем автомобиле.



#### Установка на место спинки *A* или *B*

- Поднимите спинку;
- убедитесь в надежной фиксации спинки.



Проверяйте правильность установки и работы задних ремней безопасности после каждого перемещения заднего многоместного сиденья.



После возврата спинки сиденья в исходное положение проверьте надежность крепления ее верхней части.

При наличии чехлов убедитесь, что они не мешают фиксации спинки сиденья.

Следите за правильным положением ремней безопасности.

Установите на место подголовники.



При перемещении заднего сиденья убедитесь в отсутствии препятствий в зоне креплений (частей тела пассажиров, животных, гравия, кусков ткани, игрушек и т. п.).

## ЗАДНЕЕ МНОГОМЕСТНОЕ СИДЕНЬЕ (2/3)

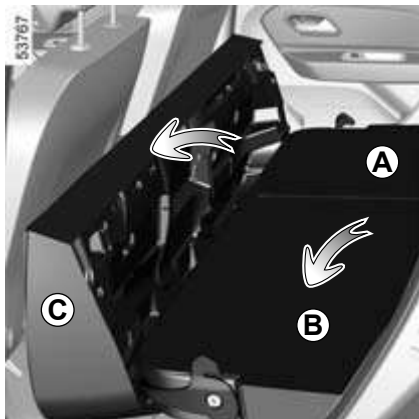

**Чтобы сложить сиденье C**  
(в зависимости от комплектации автомобиля)

Убедитесь, что передние сиденья достаточно сдвинуты вперед.

Наклоните подушку сиденья C к передним сиденьям.

**Чтобы опустить или поднять спинку сиденья A или B**

Выполните указанные выше действия.

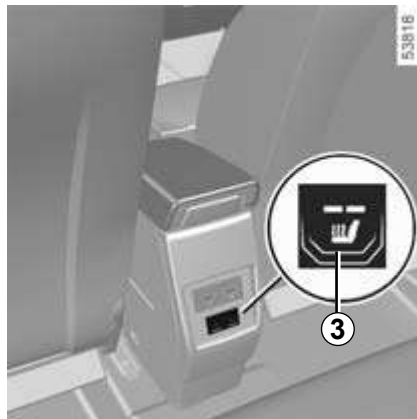

**Сиденья с подогревом**  
(в зависимости от комплектации автомобиля)

Только боковые места

При включенном зажигании:

- при первом нажатии на переключатель 3 соответствующего сиденья включается система подогрева. Загорится встроенная в переключатель сигнальная лампа;
- при повторном нажатии на переключатель 3 система подогрева отключается. Встроенная в выключатель сигнальная лампа погаснет.

Система, регулирующая температуру, определяет, необходим подогрев или нет.

### Неисправности

При обнаружении неисправности сигнальная лампа в переключателе 3 соответствующего сиденья начинает мигать.

Обратитесь на сервисную станцию официального дилера.



Проверяйте правильность установки и работы задних ремней безопасности после каждого перемещения заднего многоместного сиденья.

## ЗАДНЕЕ МНОГОМЕСТНОЕ СИДЕНЬЕ (3/3)

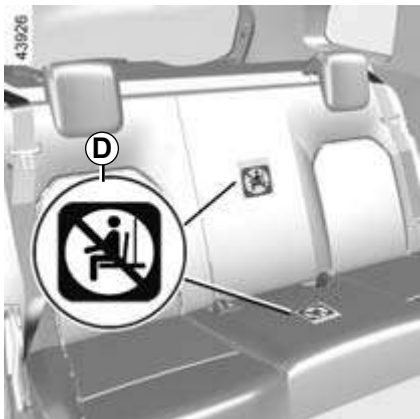

### Четырехместный салон

Эта модель отличается наличием ремней безопасности и подголовников только для задних боковых мест.

**Этикетка *D* означает, что размещение пассажиров разрешено только на предназначенных для этого местах.**



Проверяйте правильность установки и работы задних ремней безопасности после каждого перемещения заднего многоместного сиденья.

## БАГАЖНОЕ ОТДЕЛЕНИЕ

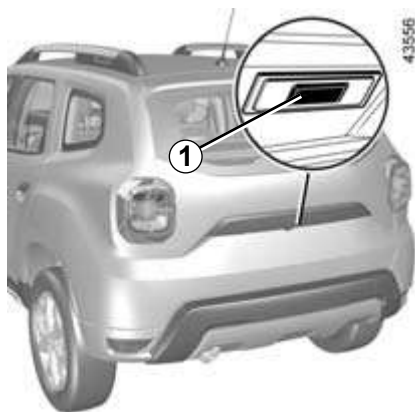

### Чтобы открыть

Нажмите на кнопку **1** и поднимите дверь багажного отделения.

### Чтобы закрыть

Опустите дверь багажного отделения с помощью внутренних ручек **2**.

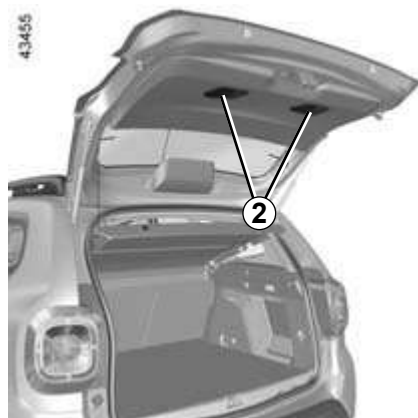

### Центральный замок

Замок двери багажного отделения отпирается и запирается одновременно с замками других дверей.

Когда дверь багажного отделения будет находиться на высоте ваших плеч, опустите внутреннюю ручку и закройте дверь, нажав снаружи.



Запрещается устанавливать любые устройства для перевозки багажа и предметов (крепления для велосипедов, вещевой ящик и т. д.) на крышке багажного отделения. Для установки устройств для перевозки на автомобиле багажа и предметов обратитесь на сервисную станцию официальной дилерской сети.

## ПЕРЕВОЗКА ВЕЩЕЙ В БАГАЖНОМ ОТДЕЛЕНИИ (1/2)

При перевозке предметов всегда располагайте их таким образом, чтобы своей самой большой стороной они опирались на:

– спинки задних сидений при обычной загрузке автомобиля (пример **A**);



– спинки передних сидений при опущенных спинках задних сидений, как в случае максимальной загрузки (пример **B**).



Размещайте наиболее тяжелые предметы на полу.

Если необходимо уложить вещи на сложенную спинку сиденья, обязательно снимите подголовники перед тем, как сложить спинку (так, чтобы она как можно плотнее прилегала к подушке сиденья).



## ПЕРЕВОЗКА ВЕЩЕЙ В БАГАЖНОМ ОТДЕЛЕНИИ (2/2)

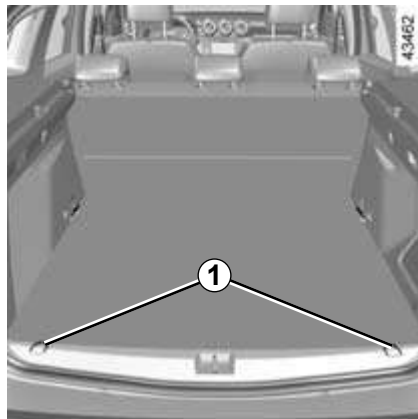
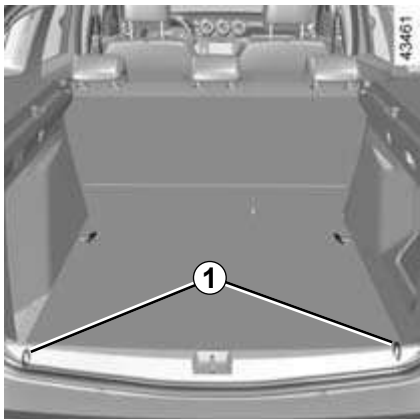

Размещайте наиболее тяжелые предметы непосредственно на полу. Пользуйтесь устройствами для крепления багажа **1**, расположенными на полу багажного отделения, если автомобиль ими оборудован.

Загрузка должна выполняться так, чтобы ни один предмет не сместился вперед на пассажиров в случае резкого торможения.

Пристегните ремни безопасности задних сидений, даже если там нет пассажиров.

## ПЕРЕВОЗКА ГРУЗОВ: буксировка прицепа, тягово-цепное устройство

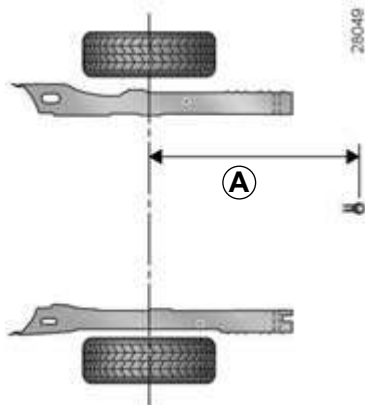

**A = 955 мм максимум**

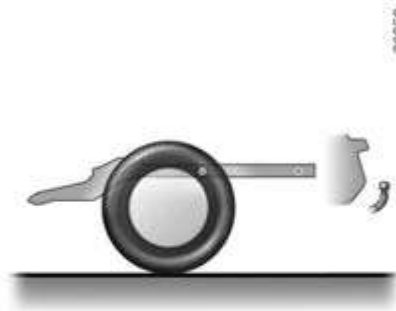

**Максимально допустимая нагрузка на тягово-цепное устройство, максимально допустимая масса буксируемого прицепа с тормозной системой и без нее**

См. раздел «Массовые характеристики» в главе 6.

**Выбор и установка тягово-цепного устройства**

Максимальная масса тягово-цепного устройства: 25 кг.

Установка тягово-цепного устройства и условия его использования описаны в инструкциях изготовителя по установке устройства.

Мы рекомендуем хранить эти инструкции вместе с другой документацией на автомобиль.

Если сцепной шар закрывает номерной знак или задний фонарь, его следует снимать непосредственно после завершения транспортировки.

Всегда соблюдайте требования местного законодательства.

## ЗАДНЯЯ ПОЛКА

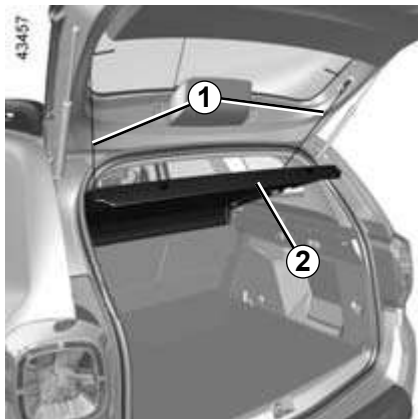

### Снятие

Отсоедините два шнура **1** от двери багажного отделения.

Полка **2** состоит из двух жестких частей.

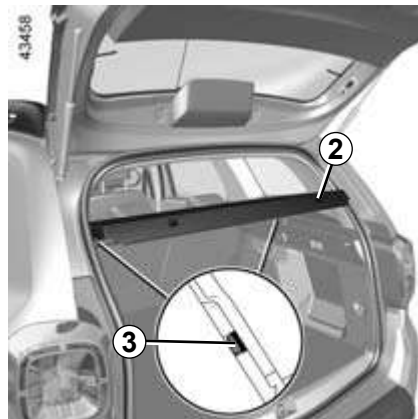

Приподнимите полку **2** на среднюю высоту для отсоединения фиксаторов **3**, расположенных с двух сторон полки.

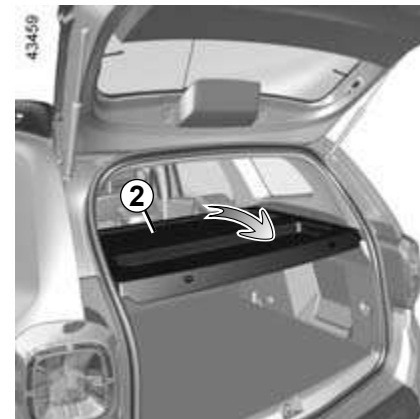

Слегка приподнимите полку **2** и потяните ее на себя, придерживая за края.

Установка полки на место производится в последовательности, обратной снятию.



Не помещайте тяжелые или твердые предметы на полку. Во время резкого торможения или аварии они могут стать источниками опасности для пассажиров автомобиля.

## ОПОРЫ КРЕПЛЕНИЯ БАГАЖНИКА НА КРЫШЕ



При соответствующей комплектации автомобиля вы сможете перевозить багаж или установить дополнительные приспособления (крепление для велосипеда, крепление для лыж и т. п.):

- на багажнике на крыше;
- на поперечных несущих элементах багажника, обязательно закрепленных на продольных опорах **1**;
- непосредственно на продольных опорах багажника.

При выборе оборудования для вашего автомобиля рекомендуем Вам проконсультироваться с представителем официального дилера компании-производителя. Установка дополнительного оборудования и условия его использования описаны в инструкциях изготовителя по установке устройства.

Мы рекомендуем хранить эти инструкции вместе с другой документацией автомобиля.

**Допустимая нагрузка на багажник на крыше:** см. раздел «Массовые характеристики» в главе 6.



Запрещается устанавливать любые приспособления для перевозки багажа на крышу автомобилей, не оборудованных изначально штатными опорами для багажника на крыше.



Запрещается устанавливать любые устройства для перевозки багажа и предметов (крепление для велосипедов, вещевой ящик и т. д.) на крышке багажного отделения. Для установки устройств для перевозки на автомобиле багажа и предметов обратитесь на сервисную станцию официальной дилерской сети.

## МУЛЬТИМЕДИЙНОЕ ОБОРУДОВАНИЕ (1/3)



Наличие и размещение этого оборудования зависят от мультимедийного оборудования автомобиля.

- 1 Мультимедийный экран.
- 2 Мультимедийный разъем.
- 3 Подрулевые органы управления аудиосистемой.
- 4 Микрофон.

См. инструкцию по эксплуатации оборудования для получения подробной информации.

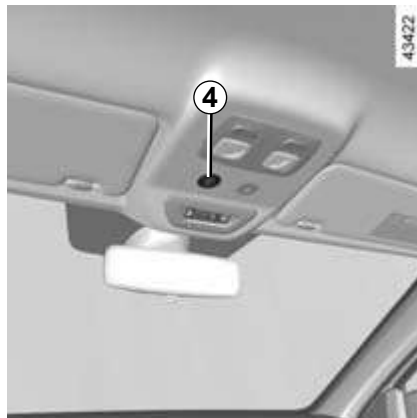

### Встроенная система управления телефоном в режиме «свободные руки»

Если автомобиль оснащен данной системой, используйте микрофон 4 и органы управления под рулевым колесом 3.



#### Использование телефона

Напоминаем Вам о необходимости соблюдения действующего в вашей стране законодательства в части, относящейся к эксплуатации мобильных устройств.

## МУЛЬТИМЕДИЙНОЕ ОБОРУДОВАНИЕ (2/3)

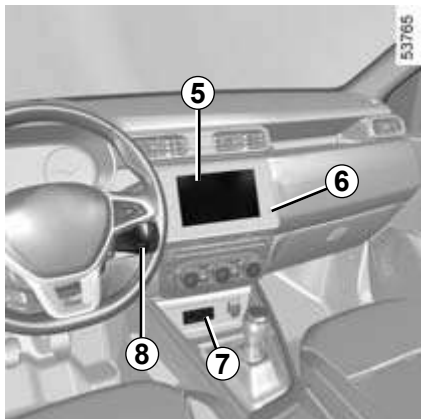

Наличие и размещение этого оборудования зависят от мультимедийного оборудования автомобиля.

- 5 Мультимедийный экран.
- 6 Мультимедийный разъем.
- 7 Мультимедийные разъемы.
- 8 Подрулевые органы управления аудиосистемой.
- 9 Микрофон.



### Встроенная система управления телефоном в режиме «свободные руки»

Используйте микрофон 9 и подрулевые переключатели 8.

### Мультимедийный разъем 6

Для доступа к мультимедийному контенту внешних устройств их можно подключить к разъему USB.

С помощью экрана мультимедийной системы и органов управления на рулевом колесе можно выбирать разные источники.

### Мультимедийные разъемы 7

Для доступа к мультимедийному контенту внешних устройств их можно подключить к разъемам USB.

С помощью экрана мультимедийной системы и органов управления на рулевом колесе можно выбирать разные источники.

Разъемы USB также можно использовать для подзарядки аксессуарных устройств, отвечающих техническим требованиям производителя, при максимальной мощности 12 Вт (при напряжении питания 5 В) на каждый разъем.



### Задние разъемы 10

Разъемы USB могут использоваться для зарядки только электроаксессуаров, отвечающих техническим требованиям производителя, при мощности не более 12 Вт (при напряжении питания 5 В) на разъем.



Запрещено подключать дополнительное оборудование, максимальная мощность которого превышает 12 Вт.

**Опасность возгорания.**





# Глава 4. Уход за автомобилем

Капот . . . . .	4.2
Уровень масла в двигателе: общие сведения . . . . .	4.4
Уровень масла в двигателе: долив, заправка . . . . .	4.6
Уровни : . . . . .	4.10
Тормозная жидкость . . . . .	4.10
Охлаждающая жидкость двигателя . . . . .	4.11
Фильтры . . . . .	4.13
Давление воздуха в шинах . . . . .	4.14
Аккумуляторная батарея . . . . .	4.16
Уход за кузовом автомобиля . . . . .	4.18
Уход за салоном автомобиля . . . . .	4.21

## КАПОТ (1/2)



Для открытия потяните за рукоятку **1** или, в зависимости от автомобиля, **2**.



Перед выполнением любых действий в моторном отсеке необходимо обязательно отключить зажигание (см. информацию о запуске и остановке двигателя в главе 2).



Перед началом любых работ в моторном отсеке необходимо отключить функцию Stop and Start.



При работах в непосредственной близости от двигателя обратите внимание на то, что он может оказаться горячим. А также помните, что вентилятор системы охлаждения может включиться в любой момент. Об этом

напоминает сигнальная лампа



в моторном отсеке.

**Опасность травм.**



Перед работами в подкапотном пространстве убедитесь, что переключатель стеклоочистителя находится в положении «Выключено».

**Опасность травм.**



Запрещается включать функцию дистанционного запуска двигателя или программировать его автозапуск перед открытием капота или при открытом капоте.

**Существует опасность получения ожогов или тяжелых травм.**



Не облакачивайтесь на капот: он может неожиданно закрыться.

## КАПОТ (2/2)

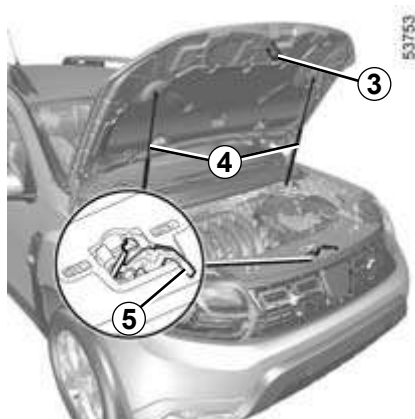

### Отпирание замка безопасности капота

Для разблокировки капота слегка приподнимите капот и освободите крючок 3, переместив влево язычок 5.

### Открытие капота

Поднимите капот и направляйте его вверх, пока он не будет зафиксирован обеими стойками 4 (при их наличии).

В зависимости от автомобиля, поднимите капот и извлеките упор 6 из держателя 7. Для обеспечения вашей безопасности **очень важно** зафиксировать упор в держателе 8 на капоте.

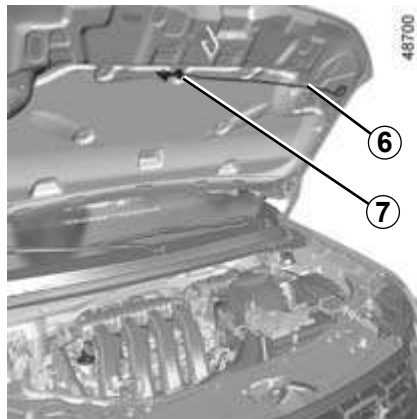

### Закрытие капота

Убедитесь, что Вы не забыли в моторном отсеке посторонние предметы. В зависимости от автомобиля, для закрытия капота нужно снова установить упор 6 в держатель 7. Держа капот за среднюю часть передней кромки, доведите его примерно до 30 см от закрытого положения, а затем отпустите. Капот закроется под собственной тяжестью.



Убедитесь в надежном запираании капота. Убедитесь, что ничто не препятствует запираанию замка (осколок гравия, ветошь и т. п.).

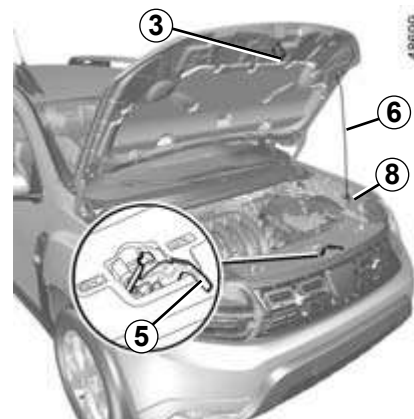

После выполнения работ в моторном отсеке следите за тем, чтобы ничего не забыть (ветошь, инструменты и т.п.).

Оставленные внутри предметы могут повредить двигатель или вызвать возгорание.



Даже после несильного удара по облицовке радиатора или по капоту как можно быстрее проверьте замок капота в сервисном центре официального дилера компании-производителя.

## УРОВЕНЬ МАСЛА В ДВИГАТЕЛЕ: общие сведения (1/2)

В двигателях масло используется для смазки и охлаждения подвижных деталей. Во время эксплуатации иногда возникает необходимость долива масла в промежутке между его заменами.

Если после обкатки автомобиля расход масла превышает 0,5 л на 1 000 км пробега, необходимо обратиться на сервисную станцию компании-производителя для проверки герметичности системы смазки двигателя.

**Примечание:** величина 0,5 л на 1000 км ни в коей мере не является предельной величиной или «допустимой нормой» расхода масла. Расход масла в эксплуатации зависит от режима работы двигателя (оборотов и нагрузок), внешних атмосферных условий, качества и вязкостных характеристик масла и состояния двигателя (в том числе степени износа), а также других факторов и может превышать указанную выше величину.

**Периодичность: проверяйте уровень масла в двигателе периодически, по меньшей мере перед каждой длительной поездкой, чтобы избежать повреждения двигателя.**

При быстром или повторяющемся снижении уровня обратитесь на сервисную станцию официального дилера компании-производителя.



Перед началом любых работ в моторном отсеке необходимо отключить функцию Stop and Start.



Используйте воронку или надежно изолируйте область вокруг заливной горловины, чтобы избежать попадания заливаемого моторного масла на горячие поверхности деталей в моторном отсеке или на легко повреждаемые детали (например, элементы электрооборудования).

**Опасность возгорания.**

## УРОВЕНЬ МАСЛА В ДВИГАТЕЛЕ: общие сведения (2/2)

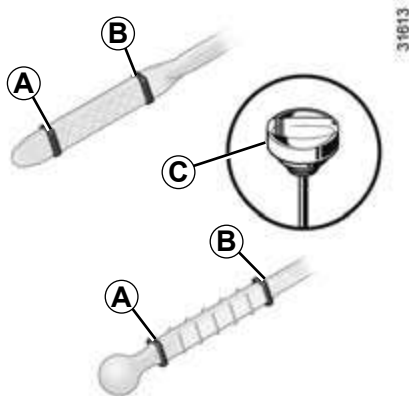

### Проверка уровня масла

Для точного определения уровня масла необходимо установить автомобиль на ровной горизонтальной площадке и выключить двигатель на продолжительное время.

**Для определения точного уровня масла, а также чтобы убедиться в том, что максимально разрешенный уровень масла не был превышен (превышение уровня масла ведет к поломке двигателя), обязательно используйте маслоизмерительный щуп. См. на следующих страницах.**

- Извлеките щуп и протрите его не оставляющей волокон ветошью;
- вставьте щуп до упора (для автомобилей, снабженных «пробкой-щупом» **C**, заверните полностью пробку);
- извлеките щуп снова;
- проверьте уровень масла: уровень не должен быть ниже метки **mini A** или выше метки **maxi B**.

Проверив уровень, вставьте маслоизмерительный щуп до упора или затяните до упора пробку-щуп.



### Превышение максимального уровня масла в двигателе

Ни при каких условиях уровень масла в двигателе не должен превышать максимальную отметку **B**: это может привести к повреждению двигателя и системы снижения токсичности отработавших газов.

Если максимальный уровень превышен, **не запускайте двигатель** и обратитесь в сервисный центр официального дилера компании-производителя.

## УРОВЕНЬ МОТОРНОГО МАСЛА: долив, заправка (1/4)

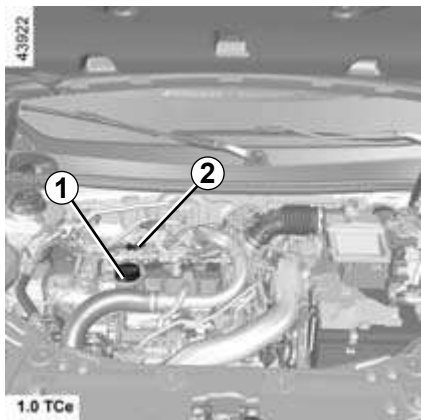

### Долив масла/заправка

Автомобиль с неработающим холодным двигателем (например, до первого в течение дня запуска двигателя) должен находиться на горизонтальной площадке.



При работах в непосредственной близости от двигателя обратите внимание на то, что он может оказаться горячим. А также помните, что вентилятор системы охлаждения может включиться в любой момент. Об этом

напоминает сигнальная лампа в моторном отсеке.



**Опасность травм.**

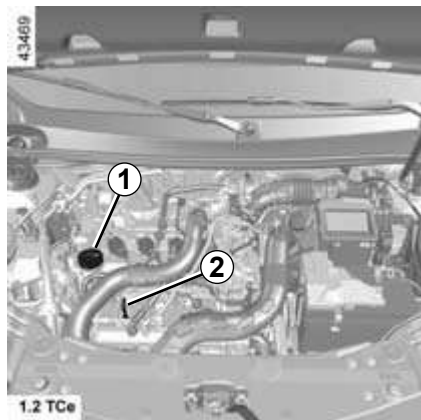

- Отверните пробку **1**;
- долейте масло (для справки: интервал между метками **mini** и **maxi** щупа **2** соответствует объему от 1,5 до 2 л в зависимости от модели двигателя);

- подождите около 10 минут, чтобы масло полностью стекло;
- проверьте уровень масла с помощью щупа **2** (как указано выше).

Проверив уровень, вставьте маслоизмерительный щуп до упора или затяните до упора пробку-щуп.

Не превышайте уровень **maxi** и не забудьте установить на место щуп **2** и пробку **1**.



Перед выполнением любых действий в моторном отсеке необходимо обязательно отключить зажигание (см. информацию о запуске и остановке двигателя в разделе 2).



### Превышение максимального уровня масла в двигателе

Ни при каких условиях нельзя допускать превышения максимального уровня масла в двигателе: это может привести к повреждению двигателя и нарушению системы снижения токсичности отработавших газов.

Если максимальный уровень превышен, **не запускайте двигатель** и обратитесь в сервисный центр официального дилера компании-производителя.

## УРОВЕНЬ МОТОРНОГО МАСЛА: долив, заправка (2/4)

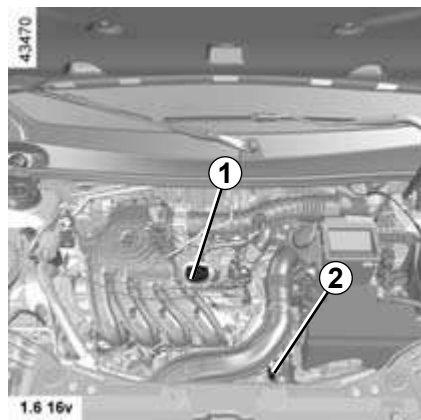
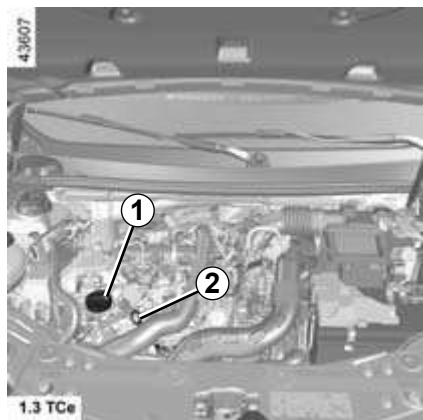

Не превышайте уровень **maxi** и не забудьте установить на место щуп **2** и пробку **1**.



Перед началом любых работ в моторном отсеке необходимо отключить функцию Stop and Start.



Используйте воронку или надежно изолируйте область вокруг заливной горловины, чтобы избежать попадания заливаемого моторного масла на горячие поверхности деталей в моторном отсеке или на легко повреждаемые детали (например, элементы электрооборудования).

**Опасность возгорания.**



Запрещено оставлять двигатель работающим в закрытом помещении, так как отработавшие газы токсичны.

## УРОВЕНЬ МОТОРНОГО МАСЛА: долив, заправка (3/4)

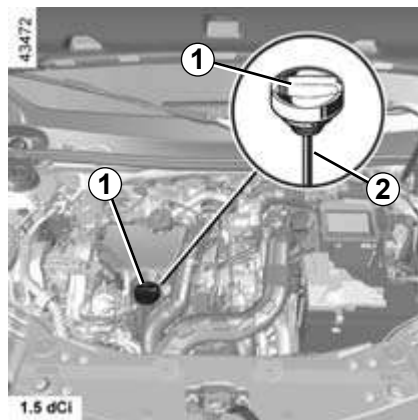
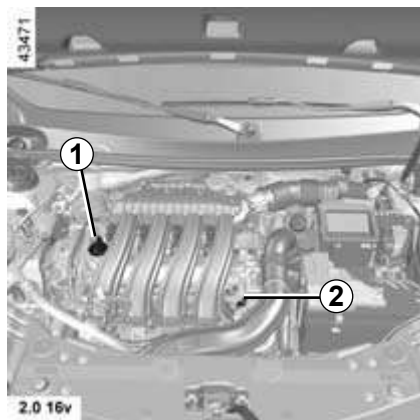

При слишком большом или повторяющемся падении уровня охлаждающей жидкости обратитесь на сервисную станцию официального дилера компании-производителя.



Перед работами в подкапотном пространстве убедитесь, что переключатель стеклоочистителя находится в положении «Выключено».

**Опасность травм.**



**Заправка:** доливая масло, следите за тем, чтобы оно не попало на детали двигателя: это может вызвать возгорание. Не забудьте правильно завернуть пробку, иначе может произойти возгорание при попадании масла на горячие детали двигателя.



**Замена масла:** если Вы производите замену масла на горячем двигателе, будьте осторожны, чтобы не обжечься сливаемым маслом.



## УРОВЕНЬ МОТОРНОГО МАСЛА: долив, заправка (4/4)

### Замена масла в двигателе

**Периодичность замены:** см. программу технического обслуживания.

### Объем масла в двигателе

См. документ по техническому обслуживанию или обратитесь на сервисную станцию официального дилера компании-производителя.

Всегда проверяйте уровень масла в двигателе с помощью щупа описанным выше способом (уровень масла не должен быть ниже отметки **mini** и выше отметки **maxi** на щупе).

### Тип моторного масла

См. программу технического обслуживания автомобиля.



Перед началом любых работ в моторном отсеке необходимо отключить функцию Stop and Start.

### Повторная инициализация системы предупреждения о сроке замены масла

(в зависимости от комплектации автомобиля)

После каждой замены масла в двигателе необходимо повторно инициализировать систему предупреждения о сроке замены масла.

Для этого в течение 10 секунд после включения зажигания, необходимо:

- нажать до упора на педаль акселератора;
- удерживая педаль акселератора нажатой, нажать на педаль тормоза 3 раза подряд.

Повторная инициализация завершена,

когда гаснет сигнальная лампа . В противном случае следует повторить данную операцию.

**Особый случай:** обнуление предупреждения необходимо выполнить также в случае замены масла до наступления срока очередной замены масла. В этом

случае сигнальная лампа  горит в течение около 5 секунд для подтверждения обнуления.



Запрещено оставлять двигатель работающим в закрытом помещении, так как отработавшие газы токсичны.



При работах в непосредственной близости от двигателя обратите внимание на то, что он может оказаться горячим. А также помните, что вентилятор системы охлаждения может включиться в любой момент. Об этом

напоминает сигнальная лампа



в моторном отсеке.  
**Опасность травм.**



### Превышение максимального уровня масла в двигателе

Ни при каких условиях нельзя допускать превышения максимального уровня масла в двигателе: это может привести к повреждению двигателя и системы снижения токсичности отработавших газов.

Если максимальный уровень превышен, **не запускайте двигатель** и обратитесь в сервисный центр официального дилера компании-производителя.

# УРОВНИ ЭКСПЛУАТАЦИОННЫХ ЖИДКОСТЕЙ (1/3)

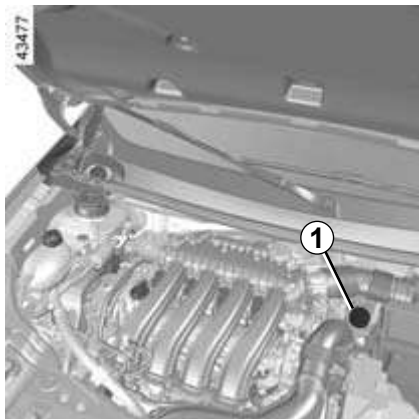

## Тормозная жидкость

Необходимо регулярно проверять уровень тормозной жидкости, особенно если Вы замечаете даже небольшое уменьшение эффективности работы тормозной системы.

Проверка уровня осуществляется на остановленном на горизонтальной площадке автомобиле с выключенным двигателем.



Перед началом любых работ в моторном отсеке необходимо отключить функцию Stop and Start.

## Уровень

В нормальных условиях уровень понижается по мере износа тормозных колодок, но он ни в коем случае не должен опуститься ниже отметки **MINI** на бачке тормозной жидкости **1**.

Если Вы хотите проверить степень износа тормозных дисков и барабанов самостоятельно, обратитесь за консультацией к официальному дилеру компании-производителя.



При работах в непосредственной близости от двигателя обратите внимание на то, что он может оказаться горячим. А также помните, что вентилятор системы охлаждения может включиться в любой момент. Об этом напоминает сигнальная лампа  в моторном отсеке.

**Опасность травм.**

## Долив жидкости

После проведения любых работ с гидравлической системой следует заменить находящуюся в ней жидкость. Эту работу должен выполнять специалист.

Для замены должна использоваться жидкость, отвечающая предписаниям производителя автомобиля, расфасованная в запечатанные емкости.

## Периодичность замены

См. программу технического обслуживания автомобиля.

При обнаружении ненормального падения уровня свяжитесь с официальным дилером компании-производителя.



Перед выполнением любых действий в моторном отсеке необходимо обязательно отключить зажигание (см. информацию о запуске и остановке двигателя в главе 2).

## УРОВНИ ЭКСПЛУАТАЦИОННЫХ ЖИДКОСТЕЙ (2/3)

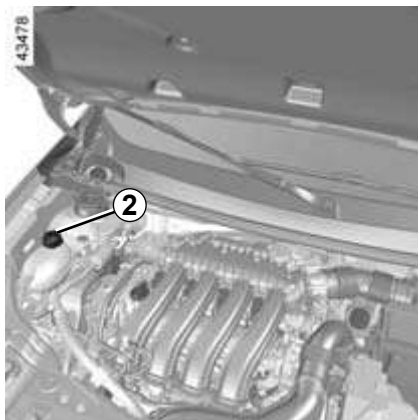

### Охлаждающая жидкость двигателя

На остановленном на горизонтальной площадке автомобиле с выключенным двигателем уровень **в холодном двигателе** должен находиться между метками **MINI** и **MAXI** расширительного бачка **2**.

Доливайте охлаждающую жидкость **в холодном двигателе** до уровня метки **MINI**.

### Периодичность проверки уровня охлаждающей жидкости

**Регулярно проверяйте уровень охлаждающей жидкости** (при недостатке охлаждающей жидкости двигатель может выйти из строя).

При необходимости замены или долива необходимо использовать только охлаждающую жидкость, отвечающую техническим требованиям компании-производителя, которая обеспечивает:

- защиту от замерзания;
- антикоррозионную защиту системы охлаждения двигателя.

### Периодичность замены

См. программу технического обслуживания автомобиля.



Не проверяйте и не обслуживайте систему охлаждения при горячем двигателе.

**Это может привести к ожогам.**



При работах в непосредственной близости от двигателя обратите внимание на то, что он может оказаться горячим. А также помните, что вентилятор системы охлаждения может включиться в любой момент. Об этом

напоминает сигнальная лампа  в моторном отсеке.

**Опасность травм.**

## УРОВНИ ЭКСПЛУАТАЦИОННЫХ ЖИДКОСТЕЙ (3/3)

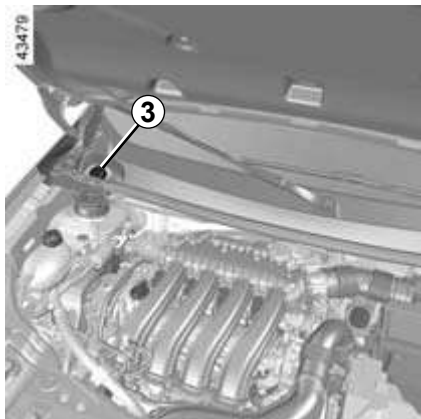

### Бачок омывателя ветрового стекла

**Заправка:** при выключенном двигателе откройте пробку 3, залейте жидкость до уровня ее видимости и закройте крышку.

Этот бачок обеспечивает жидкостью омыватели ветрового и заднего стекол.

**Заливаемая жидкость:** специальная жидкость для омывателя ветрового стекла (зимой следует использовать незамерзающую жидкость).

Используйте жидкости, рекомендованные официальным дилером.

**Жиклеры-распылители:** регулировка направления струи жидкости из жиклера производится изменением положения распыляющего шарика с помощью тонкого острого предмета (например, булавки).

**Примечание:** не используйте обычную воду (существует риск повреждения насоса из-за образования известкового налета в насосе и жиклерах и др.).



При работах в непосредственной близости от двигателя обратите внимание на то, что он может оказаться горячим. А также помните, что вентилятор системы охлаждения может включиться в любой момент. Об этом

напоминает сигнальная лампа



**Опасность травм.**

## ФИЛЬТРЫ

Замена фильтрующих элементов (воздушного фильтра, фильтра системы вентиляции салона, фильтра дизельного топлива и т. д.) проводится при выполнении технического обслуживания вашего автомобиля.

**Периодичность замены фильтрующих элементов:** см. программу технического обслуживания.

### Фильтр салона

Если ваш автомобиль не оснащен на заводе фильтром салона, его можно установить позднее.

Обратитесь на сервисную станцию официального дилера компании-производителя.



Перед началом любых работ в моторном отсеке необходимо отключить функцию Stop and Start.



При работах в непосредственной близости от двигателя обратите внимание на то, что он может оказаться горячим. А также помните, что вентилятор системы охлаждения может включиться в любой момент. Об этом

напоминает сигнальная лампа



**Опасность травм.**

## ДАВЛЕНИЕ ВОЗДУХА В ШИНАХ (1/2)



### Этикетка A

Чтобы ее увидеть, необходимо открыть дверь водителя. Давление воздуха в шинах необходимо измерять в их холодном состоянии.

Если нет возможности измерить давление в **холодных** шинах, следует увеличить рекомендованные значения на **0,2-0,3 бар** (или **3 PSI**). **Никогда не выпускайте воздух из нагретых шин для приведения давления в норму.**



43481

B			
	C	D	E
	C	D	E
F	o	G	←

Наличие и место расположения идентификационной таблички зависит от модификации автомобиля.

**B:** размеры шин, установленных на автомобиле.

**C:** предусмотренная скорость движения.

**D:** давление воздуха в шинах передних колес.

**E:** давление воздуха в шинах задних колес.

**F:** размер шины запасного колеса.

**G:** давление в шине запасного колеса.

### Условия безопасности при эксплуатации шин и установке цепей противоскольжения

Правила эксплуатации и ухода за шинами, а также инструкции по установке и использованию цепей противоскольжения (в зависимости от комплектации автомобиля) см. в разделе «Шины» в главе 5.



**Особое условие для полностью загруженного автомобиля** (до максимальной грузоподъемности) и **автомобиля, буксирующего прицеп:** максимальная скорость движения не должна превышать **100 км/ч**, давление в шинах следует увеличить на **0,2 бар**.

См. раздел «Характеристики массы» в главе 6.

**Опасность повреждения шины.**

## ДАВЛЕНИЕ ВОЗДУХА В ШИНАХ (2/2)

### Автомобили с системой контроля давления в шинах

При недостаточном давлении в шинах (прокол, низкое давление и т. п.) на щитке приборов загорится сигнальная лампа



(см. раздел «Система контроля давления в шинах» в главе 2).



Для вашей безопасности и безопасности пассажиров соблюдайте требования действующего законодательства.

Для замены на всех колесах следует использовать шины только той марки, размера, типа и рисунка протектора, что были установлены на автомобиль первоначально, а также с одинаковой степенью износа.

**Они должны иметь индексы грузоподъемности и скорости не меньше индексов оригинальных шин или соответствовать требованиям компании-производителя.**

Несоблюдение данных указаний может отразиться на вашей безопасности и повлиять на соответствие автомобиля нормативным требованиям.

**Возможен риск потери контроля над автомобилем.**

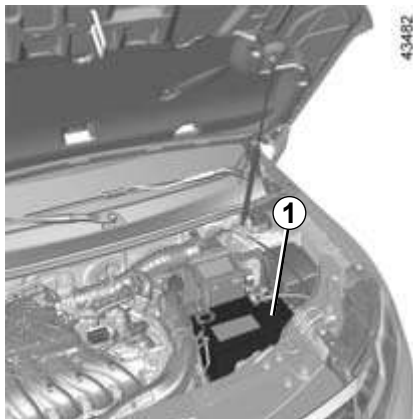

Аккумуляторная батарея **1** не требует специального технического обслуживания. **Запрещается ее открывать и доливать в нее жидкость.**



При работе с аккумуляторной батареей будьте осторожны, так как в ней содержится раствор серной кислоты. Не допускайте попадания электролита на кожу и в глаза. Если это случилось, обильно промойте водой и, при необходимости, обратитесь к врачу.

Во избежание взрыва газов не используйте источники открытого огня, искрения и нагревательные приборы в непосредственной близости от аккумуляторной батареи.

Однако в неблагоприятных условиях эксплуатации может потребоваться своевременная подзарядка или даже замена батареи, что может выходить за рамки гарантийных обязательств производителя.

Степень заряда вашей аккумуляторной батареи может уменьшаться особенно быстро в следующих условиях эксплуатации:

- при длительных стоянках и редких поездках на короткое расстояние;
- при коротких поездках с частыми остановками и запусками двигателя;
- при понижении наружной температуры;
- после длительной работы потребителей электроэнергии (аудиосистема и т.п.) при остановленном двигателе.



Перед началом любых работ в моторном отсеке необходимо отключить функцию Stop and Start.



Перед выполнением любых действий в моторном отсеке необходимо обязательно отключить зажигание (см. информацию о запуске и остановке двигателя в главе 2).

## Замена аккумуляторной батареи



В целях вашей безопасности и обеспечения надлежащих условий работы электрооборудования (приборов освещения, стеклоочистителей, электронных блоков и т. д.) все работы с аккумуляторной батареей (снятие, отсоединение и т. д.) должны выполняться исключительно квалифицированным персоналом официальной дилерской сети.

**Существует опасность серьезных ожогов от поражения электрическим током.**

Необходимо строго соблюдать периодичность замены расходных деталей и материалов (не превышая предписанные сроки) в соответствии с документацией по техническому обслуживанию.

Аккумуляторная батарея имеет специальную конструкцию. Ее необходимо заменять только на батарею того же типа.

Свяжитесь с официальным дилером.



## АККУМУЛЯТОРНАЯ БАТАРЕЯ (2/2)

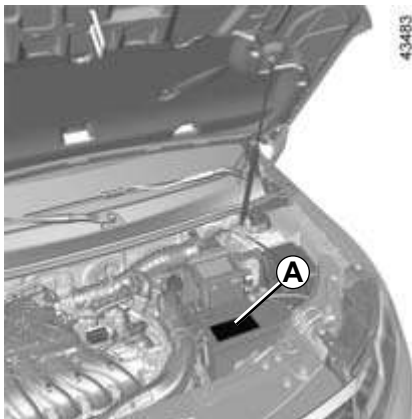

При работах в непосредственной близости от двигателя обратите внимание на то, что он может оказаться горячим. А также помните, что вентилятор системы охлаждения может включиться в любой момент. Об этом

напоминает сигнальная лампа



**Опасность травм.**

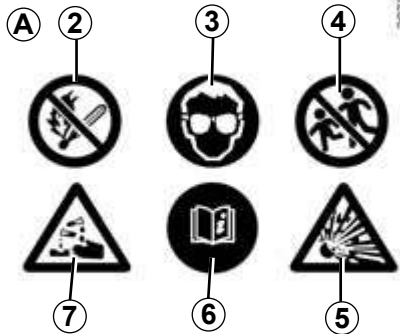

### Этикетка А

Соблюдайте указания, приведенные на аккумуляторной батарее:

- 2 запрещено курить и подвергать воздействию открытого огня;
- 3 обязательно использование средств защиты зрения;
- 4 хранить в месте, недоступном для детей;
- 5 взрывчатые вещества;
- 6 см. руководство;
- 7 корродирующие вещества.

## УХОД ЗА КУЗОВОМ АВТОМОБИЛЯ (1/3)

Правильный уход за автомобилем позволит дольше сохранить его в исправном состоянии. Поэтому рекомендуется регулярно мыть внешние поверхности автомобиля.

Ваш автомобиль оснащен эффективной системой антикоррозионной защиты. Тем не менее существует целый ряд факторов, способных вызвать коррозионные повреждения.

### **Атмосферные факторы, способствующие коррозии:**

- загрязнение атмосферы (на застроенных территориях и в промышленных зонах);
- воздух, насыщенный парами солей (на морских побережьях, особенно в жаркую погоду);
- сезонные и влажностные климатические условия (соль на дорогах в зимнее время, вода для чистки улиц и т. д.).

### **Возможные повреждения при езде**

#### **Абразивные воздействия**

Пыль, песок, грязь, гравий, вылетающий из-под колес автомобилей, и т. д.

Минимальные меры предосторожности позволят уберечь ваш автомобиль от этих опасностей.

### **Что следует делать**

Регулярно мойте ваш автомобиль **при выключенном двигателе** моющими средствами, рекомендованными нашими официальными дилерами (никогда не используйте абразивные моющие средства). Смывайте обильной струей воды:

- древесные смолы или промышленные загрязнения;
- грязь, скапливающуюся в колесных арках и на днище кузова;
- **экскременты птиц**, вступающие в химическую реакцию с лакокрасочным покрытием и приводящие к **быстрому обесцвечиванию и даже к отслоению краски**. Такие пятна **необходимо** незамедлительно смывать, так как впоследствии их невозможно будет удалить путем полировки;
- налет соли (главным образом в колесных арках и на днище автомобиля) после езды по дорогам, посыпанным химическими реагентами.

Регулярно удаляйте с автомобиля продукты растительного происхождения (смолу, листья и др.).

Соблюдайте местное законодательство касательно мойки автомобилей (например, запрещается мыть автомобили на дорогах общего пользования).

Во время движения по дорогам, покрытым гравием, соблюдайте безопасную дистанцию между автомобилями, чтобы камни не повредили лакокрасочное покрытие автомобиля.

Незамедлительно обрабатывайте поврежденные места для предотвращения распространения коррозии.

Если ваш автомобиль имеет гарантию на защиту от коррозии, регулярно посещайте сервисные станции для проведения технических осмотров. См. программу технического обслуживания автомобиля.

При необходимости мойки механических элементов, петель и др. обязательно следует обеспечить последующую защиту с помощью нанесения специальных покрытий, рекомендованных нашими официальными дилерами.

Рекомендованные средства для ухода за кузовом и салоном автомобиля Вы можете приобрести в официальных дилерских центрах.

## УХОД ЗА КУЗОВОМ АВТОМОБИЛЯ (2/3)

### Чего не следует допускать

Мойка автомобиля на ярком солнце или при температуре воздуха ниже 0 °С.

Удаление грязи или пятен без предварительного увлажнения.

Накопление грязи на кузове автомобиля.

Отсутствие обработки начинающихся очагов коррозии на сколах и царапинах.

Удаление пятен растворителями, способными повредить лакокрасочное покрытие и не рекомендованными нашим техническим отделом.

Езда по заснеженным и грязным дорогам, без последующей мойки автомобиля, скопление грязи и снега на кузове, особенно на арках колес и на днище.



Обезжиривать или очищать с помощью моющих средств, оборудования высокого давления или распыления химических веществ, не рекомендованных производителем:

- механические компоненты (например, в моторном отсеке);
- колеса (например, компоненты колесных тормозных механизмов, такие как скобы дисковых тормозов);
- днище кузова;
- детали с петлями (например, внутри дверей);
- окрашенные пластмассовые наружные детали (например, бамперы).

Все это может привести к окислению или повреждению деталей.

## УХОД ЗА КУЗОВОМ АВТОМОБИЛЯ (3/3)

### Особенности автомобилей с матовым покрытием

Данный тип лакокрасочного покрытия требует соблюдения определенных мер предосторожности.

#### Что следует делать

Мыть кузов вручную большим количеством воды при помощи мягкой губки или салфетки.

#### Чего не следует делать

Использовать для полировки продукты на основе воска.

Интенсивно тереть кузов.

Мыть автомобиль в автоматической мойке с вращающимися щетками.

Наклеивать на кузов различные наклейки (могут остаться пятна).



Мыть автомобиль при помощи устройств высокого давления.

### Подготовка автомобиля к автоматической мойке

Переведите рычаг стеклоочистителя в положение «Выключено» (в соответствии с инструкциями раздела «Стеклоочиститель / омыватель ветрового стекла» в главе 1). Проверьте, чтобы все наружные детали (дополнительные осветительные приборы, зеркала заднего вида и т. д.) были хорошо закреплены; щетки стеклоочистителей следует надежно зафиксировать с помощью липкой ленты.

Если ваш автомобиль оборудован штыревой радиоантенной, то перед мойкой снимите ее.

Снимите клейкую ленту и после мойки установите антенну радиотелефона на место.

### Очистка фар, датчиков и видеокамер

Для очистки следует использовать мягкую ткань или вату.

При значительном загрязнении смочите их мыльной водой, а затем протрите мягкой салфеткой или хлопчатобумажной тканью.

В завершение осторожно протрите стекла сухой мягкой тканью.

**Не используйте спиртосодержащие чистящие средства и механические приспособления (например, скребки).**

## УХОД ЗА САЛОНОМ АВТОМОБИЛЯ (1/2)

Правильный уход за автомобилем позволит дольше сохранить его в исправном состоянии. Поэтому рекомендуется регулярно выполнять уборку его салона.

Любые пятна следует немедленно удалять.

Независимо от вида загрязнения используйте для удаления пятен **холодный** (или теплый) **мыльный раствор**.

**Использование моющих средств (жидкостей для мытья посуды, порошковых или спиртосодержащих продуктов) запрещается.**

Используйте мягкую салфетку.

Промойте, а затем уберите излишки воды.

### Мультимедийный экран

Уход за экраном может зависеть от типа мультимедийного оборудования. См. подробную информацию в руководстве по эксплуатации мультимедийной системы.

### Стекла приборов

(например, щиток приборов, часы, дисплей указателя наружной температуры и т. п.)

Для очистки следует использовать мягкую ткань или вату.

Если сухая чистка не дает результатов, слегка смочите мягкую ткань (или вату) в мыльном растворе и протрите загрязненные участки, а затем протрите их еще раз мягкой влажной тканью или ватой.

В завершение **осторожно** протрите стекла сухой мягкой тканью.

**Не используйте жидкости, содержащие спирт, и/или не распыляйте аэрозоли в этой зоне.**

### Ремень безопасности

Они должны быть чистыми.

Используйте либо чистящие средства, рекомендованные техническими службами официальной дилерской сети, либо губку, смоченную теплой мыльной водой; после очистки просушивайте сухой тканью.

**Использование растворителей, чистящих средств и красителей запрещено.**

### Обивка сидений и дверей

Удаляйте пыль с обивки салона **регулярно**.

#### Пятно от жидкости

Используйте мыльный раствор.

С помощью мягкой салфетки соберите или слегка промокните пятно (ни в коем случае не трите его), прополощите салфетку и соберите остаток пятна.

#### Загрязнение твердым или липким веществом

**Немедленно** удалите твердое или липкое загрязнение каким-либо плоским предметом наподобие шпателя (начиная от краев к центру, чтобы не размазать пятно).

В случае появления пятен от жидкостей удалите их указанным способом.

#### Пятна от конфет или жевательной резинки

Поместите на пятно кусочек льда, чтобы заморозить его, затем действуйте, как в случае загрязнения твердым веществом.

По всем вопросам, связанным с уходом за салоном или с его неудовлетворительным состоянием, обращайтесь в официальную дилерскую сеть.

## УХОД ЗА САЛОНОМ АВТОМОБИЛЯ (2/2)

### Демонтаж и установка съемных элементов оборудования салона

Если для чистки салона необходимо удалить съемные элементы (например, коврики), обратите внимание на то, чтобы при установке разместить их правильно и на их прежнее место (коврик водителя должен быть размещен на стороне водителя) и закрепить их с помощью тех же деталей (например, коврик водителя необходимо закрепить теми же деталями, которыми он крепился изначально).

Перед началом движения обязательно убедитесь, что ничто не мешает управлению автомобилем (обеспечивается свободное перемещение педалей, коврик не препятствует движению ног и т. п.).

### Чего не следует делать

Не рекомендуется располагать рядом с дефлекторами предметы, которые могут повредить покрытие приборной панели (дезодоранты, духи и т. п.).



Использование для чистки салона устройств, работающих под высоким давлением или распыляющих чистящие средства:

без принятия специальных защитных мер это может повлечь выход из строя электрических или электронных систем автомобиля.

# Глава 5. Практические советы

Инструменты . . . . .	5.2
Прокол шины, запасное колесо . . . . .	5.3
Комплект для накачивания шин . . . . .	5.6
Декоративные колесные колпаки . . . . .	5.10
Замена колеса . . . . .	5.11
Шины . . . . .	5.13
Замена ламп . . . . .	5.17
Фары головного освещения . . . . .	5.17
Противотуманные фары . . . . .	5.19
Задние фонари . . . . .	5.21
Боковые повторители указателей поворота . . . . .	5.25
Освещение салона . . . . .	5.26
Предохранители . . . . .	5.30
Аккумуляторная батарея: действия при разрядке . . . . .	5.34
Радиочастотный пульт дистанционного управления: элемент питания . . . . .	5.36
Ключ-карта с функцией «свободные руки»: элемент питания . . . . .	5.38
Стеклоочистители (замена щеток) . . . . .	5.40
Буксировка автомобиля . . . . .	5.41
Установка аудиосистемы . . . . .	5.44
Дополнительное оборудование . . . . .	5.45
Неисправности . . . . .	5.46

## ИНСТРУМЕНТЫ

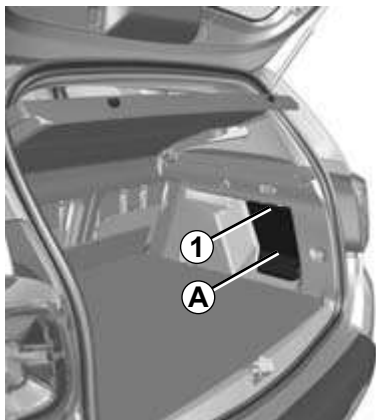

43493

### Доступ к инструментам

Наличие различных инструментов зависит от комплектации автомобиля.

Инструменты находятся в багажном отделении.

Отсоедините крышку лючка **A**, взявшись рукой за ручку **1**. Снимите крышку.

После использования инструментов убедитесь, что лючок надежно закрыт (**A**).

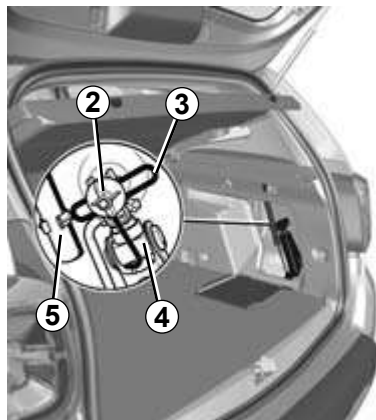

43494

### Домкрат 4

Для использования домкрата отверните гайку **2**. Для укладки домкрата правильно сложите его, затем уберите на место. Заверните гайку для закрепления домкрата.

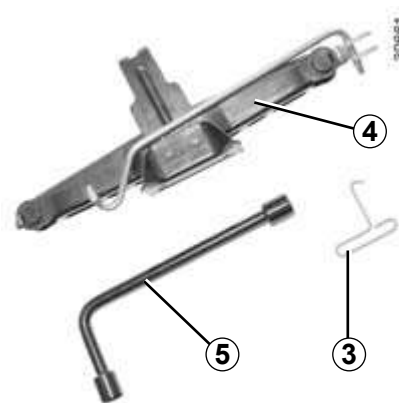

30661

### Колесный ключ 5

Используется для затягивания и отворачивания колесных болтов и, в зависимости от комплектации автомобиля, для доступа к запасному колесу.

### Ключ для снятия декоративного колесного колпака 3

Используется для снятия декоративных колесных колпаков.



Не оставляйте инструменты незакрепленными, т. к. они могут сместиться при торможении. После использования инструментов правильно уложите их в соответствующие гнезда: **есть опасность травмирования**. Домкрат предназначен только для замены колеса. Ни в коем случае не используйте домкрат во время выполнения ремонта или для доступа под автомобиль.



# ПРОКОЛ ШИНЫ, ЗАПАСНОЕ КОЛЕСО (1/3)

## В случае прокола шины

В зависимости от комплектации автомобиля, Вы располагаете комплектом для накачки шин или запасным колесом (см. следующие страницы).



В случае стоянки на обочине дороги Вы должны предупредить других участников движения о присутствии вашего автомобиля посредством установки сигнального треугольника или других устройств, предписываемых местными нормативными актами страны, в которой Вы находитесь.



Не прикасайтесь к деталям выхлопной системы. **Это может привести к ожогам.**

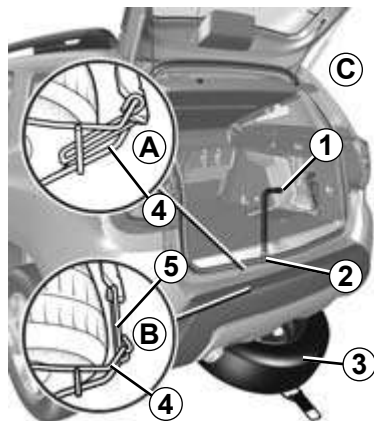

## Запасное колесо модификации 4x2 (2WD)

(в зависимости от комплектации автомобиля)

Оно находится в держателе **4** под автомобилем **С** или в багажном отделении **D**.

### Извлечение запасного колеса 3

- Откройте дверь багажного отделения;
- открутите винт **2** колесным ключом **1** (см. раздел «Инструменты» этой главы) до момента повышения сопротивления вращения, не допуская полного выкручивания болта, чтобы держатель не упал на землю;
- отсоедините держатель **4** (пример **A**) или, в зависимости от комплектации автомобиля, отсоедините держатель **4** с помощью ручки **5** (пример **B**);

- достаньте запасное колесо **3**.

### Установка колеса **3** в держатель

- Закрепите колесо в держателе **4**;
- для возвращения держателя **4** в исходное положение выполните процедуру в обратном порядке и для окончательной установки узла затяните болт колесным ключом **1**;
- проверьте надежность его фиксации.



Не оставляйте инструменты незакрепленными, т. к. они могут сместиться при торможении. После использования инструментов правильно уложите их в соответствующие гнезда: **есть опасность травмирования**. Домкрат предназначен только для замены колеса. Ни в коем случае не используйте домкрат во время выполнения ремонта или для доступа под автомобиль.

## ПРОКОЛ ШИНЫ, ЗАПАСНОЕ КОЛЕСО (2/3)

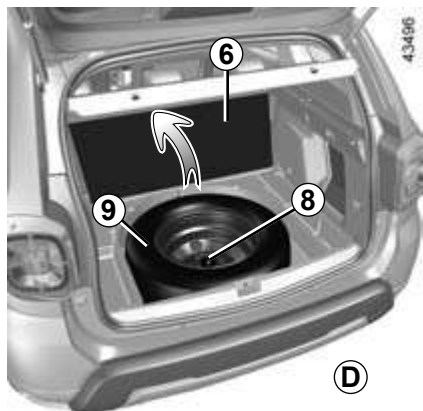

### Извлечение запасного колеса 9

(в зависимости от комплектации автомобиля)

- Откройте дверь багажного отделения;
- сложите коврик багажного отделения 6;
- в зависимости от комплектации, снимите деталь 7;
- открутите центральное крепление 8;
- достаньте запасное колесо 9.

**Примечание:** убедитесь, что запасное колесо или проколотое колесо правильно установлено в нише и не препятствует правильному расположению коврика багажного отделения.



Не оставляйте инструменты незакрепленными, т. к. они могут сместиться при торможении. После использования инструментов правильно уложите их в соответствующие гнезда: **есть опасность травмирования.**

Домкрат предназначен только для замены колеса. Ни в коем случае не используйте домкрат во время выполнения ремонта или для доступа под автомобиль.

### Автомобили с системой контроля давления в шинах

При недостаточном давлении в шинах (прокол, низкое давление и т.п.) на щитке приборов загорится сигнальная лампа



(см. раздел «Система контроля давления в шинах» в главе 2).

## ПРОКОЛ ШИНЫ, ЗАПАСНОЕ КОЛЕСО (3/3)

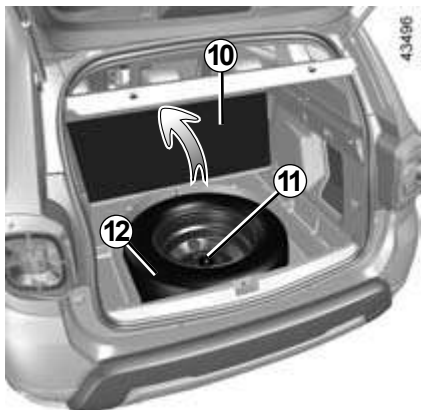

### Запасное колесо модификации 4x4 (4WD)

Колесо расположено в багажном отделении.

Чтобы достать его:

- откройте дверь багажного отделения;
- сложите коврик багажного отделения **10**;
- открутите центральное крепление **11**;
- достаньте запасное колесо **12**.

**Примечание:** убедитесь, что запасное колесо или проколотое колесо правильно установлено в нише и не препятствует правильному расположению коврика багажного отделения.



Если запасное колесо хранилось в течение нескольких лет, обратитесь к специалисту сервисной станции для проверки пригодности колеса к безопасному использованию.

### Для автомобилей, оснащенных запасным колесом, отличающимся от других четырех колес

- Установка более чем одного такого запасного колеса на один автомобиль запрещена.
- При первой возможности поменяйте запасное колесо на колесо, идентичное первоначальному.
- При использовании этого запасного колеса (допустимо только временное его использование) скорость движения автомобиля не должна превышать значение, указанное на этикетке колеса.
- Установка запасного колеса может оказывать влияние на рабочие характеристики автомобиля. Не разгоняйтесь и не сбрасывайте скорость слишком резко. При повороте снижайте скорость.
- При необходимости использования цепей противоскольжения установите запасное колесо на заднюю ось и проверьте давление в шине.

## КОМПЛЕКТ ДЛЯ НАКАЧИВАНИЯ ШИН (1/4)

32786



Комплект предназначен для ремонта протектора шины **A**, размер повреждения которого не превышает 4 мм. Он не пригоден для ремонта поврежденный размером более 4 мм и порезов на боковине **B** шины.

Кроме того, убедитесь, что колесный диск находится в исправном состоянии.

Не извлекайте предмет, вызвавший прокол, если он остался в шине.



Не используйте комплект, если шина повреждена вследствие движения с проколотой шиной.

Перед проведением ремонта внимательно осмотрите боковые поверхности шин.

Вождение автомобиля при недостаточном давлении в шинах может привести к снижению безопасности и к невозможности ремонта шин.

**Приведенный способ ремонта является временной мерой.**

Проколотую шину в кратчайшие сроки обязательно должен осмотреть специалист (и при возможности отремонтировать).

При замене шины, отремонтированной при помощи данного комплекта, Вы должны предупредить об этом шиномонтажника.

Во время движения из-за наличия в шине специального средства может ощущаться незначительная вибрация.



Комплект сертифицирован только для накачивания шин автомобиля, в оборудование которого он входит.

Запрещается использовать комплект для накачивания шин другого автомобиля или какого-либо надувного предмета (круга, лодки и т. д.).

При обращении с баллоном со средством для ремонта шин избегайте попадания этого средства на кожу. В случае протекания и попадания капель средства на кожу смойте их большим количеством воды.

Храните комплект для ремонта шин вдали от детей.

Не выбрасывайте пустой баллон. Сдайте его на дилерскую сервисную станцию или в организацию, ответственную за сбор таких отходов.

Срок хранения средства указан на этикетке на баллоне. Проверьте, не истек ли срок годности средства.

Для замены трубки для накачивания шины и баллона со средством обратитесь на сервисную станцию официального дилера компании-производителя.

## КОМПЛЕКТ ДЛЯ НАКАЧИВАНИЯ ШИН (2/4)

30749

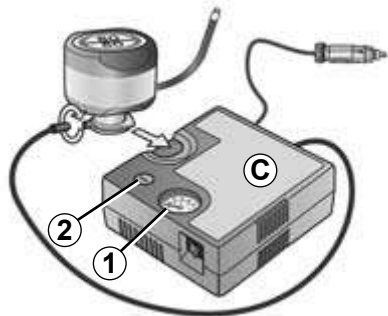

В случае прокола шины используйте комплект **C**, расположенный в багажном отделении для модификации 4x2 или в нише для запасного колеса под ковриком багажного отделения для модификации 4x4.

Комплект, изображенный на рисунке, может отличаться от комплекта, поставляемого с автомобилем.



Перед использованием комплекта припаркуйте автомобиль на достаточном удалении от проезжей части, включите аварийную сигнализацию и стояночный тормоз, высадите всех пассажиров из автомобиля и проследите за тем, чтобы они не оказались на проезжей части.

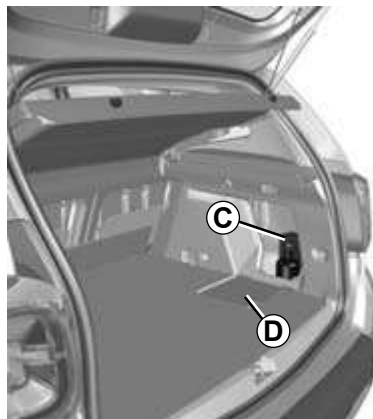

Для версии 4x2 откройте крышку лючка **D**.

43516

### Автомобили с системой контроля давления в шинах

При недостаточном давлении в шинах (прокол, низкое давление и т.п.) на щитке приборов загорится сигнальная лампа



(см. раздел «Система контроля давления в шинах» в главе 2).



В случае стоянки на обочине дороги Вы должны предупредить других участников движения о присутствии вашего автомобиля посредством установки сигнального треугольника или других устройств, предписываемых местными нормативными актами страны, в которой Вы находитесь.

## КОМПЛЕКТ ДЛЯ НАКАЧИВАНИЯ ШИН (3/4)

При работающем двигателе и включенном стояночном тормозе:

- отсоедините от розеток для электроаккумуляторов автомобиля штекеры всех ранее подключенных устройств;
- **ознакомьтесь с информацией на компрессоре из комплекта для накачивания шин**, хранящегося в багажном отделении автомобиля, и следуйте инструкциям по работе с ним;
- накачайте шины до предписанного значения давления (см. раздел «Давление воздуха в шинах»);
- не позднее чем через **15** минут остановите накачивание шины и проверьте давление воздуха в ней (по манометру **1**).

**Примечание:** во время опорожнения баллона (в течение примерно 30 секунд) давление по манометру **1** кратковременно может подняться до **6** бар, а затем снизиться;

- приведите давление в норму: для его увеличения продолжайте накачивание. Для снижения давления нажмите кнопку **2**.

Если через **15** минут не достигнуто минимальное давление в **1,8** бара, ремонт шины невозможен. Прекратите движение на автомобиле. Обратитесь к официальному дилеру.



Никакие предметы не должны находиться на полу перед водителем, т. к. в случае резкого торможения они могут попасть под педали и помешать их перемещению.



Внимание, отсутствующий или плохо закрученный колпачок вентиля может стать причиной нарушения герметичности шин и вызвать потерю давления. Всегда используйте колпачки вентиля, идентичные оригинальным, и следите за тем, чтобы они были плотно завинчены.

## КОМПЛЕКТ ДЛЯ НАКАЧИВАНИЯ ШИН (4/4)

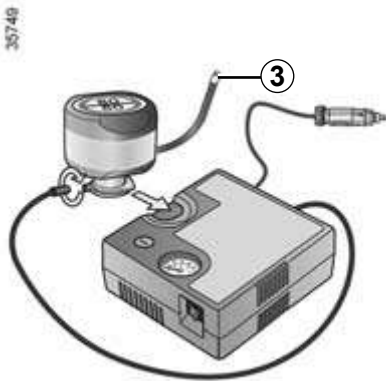

После того как давление в шине установится на необходимом уровне, отсоедините комплект: медленно открутите наконечник для накачивания от баллона 3, не допуская разбрызгивания его содержимого. Храните баллон в пластиковой упаковке, чтобы предотвратить утечку состава.

- Наклейте этикетку с указаниями по управлению автомобилем, находящуюся под баллоном, на видимое для водителя место на приборной панели.
- Уберите комплект.

- После первой подкачки утечка воздуха из шины будет продолжаться, поэтому для ее устранения необходимо выполнить обкатку шины для заклеивания места прокола.
- Без промедления начните движение и совершите поездку на скорости от 20 до 60 км/ч, чтобы состав равномерно распределился в шине; после 3 км пробега остановитесь и вновь проверьте давление в шине.
- Если давление превышает 1,3 бара, но ниже рекомендованного значения (см. этикетку на двери со стороны водителя), необходимо его довести до требуемого уровня. В противном случае свяжитесь с официальным дилером, так как шина не подлежит ремонту.

### Меры предосторожности при использовании комплекта

Комплект не должен работать более 15 минут непрерывно.

Баллон необходимо заменить после первого использования, даже если внутри осталась жидкость.



После ремонта, произведенного с помощью комплекта, пробег автомобиля не должен превышать 200 км.

А скорость движения не должна быть выше 80 км/ч. Вам напомнит об этом этикетка, которую Вы должны наклеить после ремонта на видное место на приборной панели.

В зависимости от страны или в соответствии с местным законодательством, шина, отремонтированная с помощью комплекта для накачивания шин, должна быть заменена.

## ДЕКОРАТИВНЫЕ КОЛЕСНЫЕ КОЛПАКИ



**Центральный декоративный колпак, не закрывающий колесные болты**  
(декоративный колесный колпак 1)  
Доступ к болтам непосредственный.

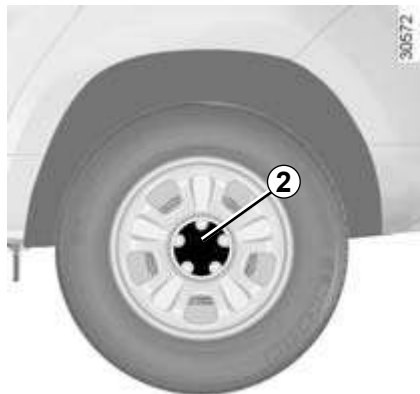

**Центральный декоративный колпак, не закрывающий колесные болты**  
(декоративный колесный колпак 2)

Снимите его с помощью ключа для снятия декоративных колпаков, вставив крючок рядом с колесным болтом (см. сведения в разделе «Инструменты»).

Для обратной установки ориентируйте крючки 4 относительно болтов 3.

Вдавите крючки, фиксирующие декоративный колпак.

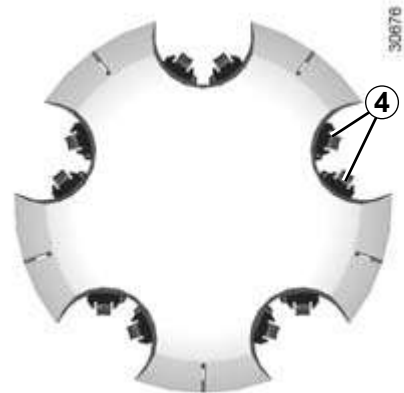
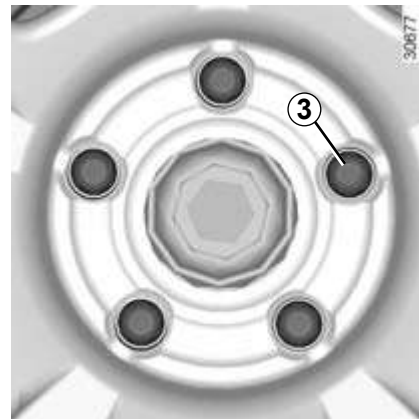



## ЗАМЕНА КОЛЕСА (1/2)

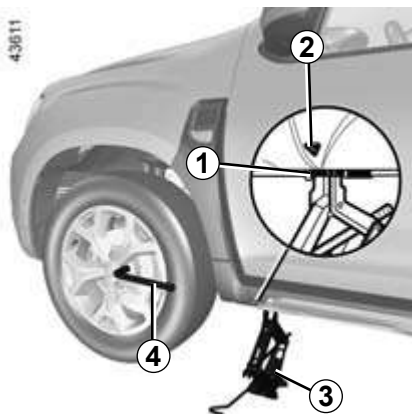

### Автомобили, оборудованные домкратом и колесным ключом

При необходимости снимите декоративный колпак колеса, см раздел «Декоративные колесные колпаки» в этой главе. Ослабьте затяжку колесных болтов с помощью колесного ключа 4.

Установите ключ так, чтобы прикладываемое усилие было направлено вниз.



Во избежание опасности получения травм или повреждения автомобиля, поднимайте домкрат до положения, в котором колесо окажется не выше 3 см от грунта.

Расположите домкрат 3 горизонтально, совместив его головку **обязательно** с обозначенным местом ребра жесткости 1 кузова, ближайшего к соответствующему колесу, как указано стрелкой 2.

Вращая винт домкрата вручную, раздвиньте домкрат так, чтобы опорная пятя зашла слегка под автомобиль. Сделайте несколько оборотов до отрыва колеса от грунта.

Выверните и извлеките колесные болты.

Снимите колесо.

Наденьте запасное колесо на ступицу и поверните его до совпадения крепежных отверстий ступицы и колеса.



При повреждении шины немедленно замените колесо.

Поврежденную шину должен осмотреть (и отремонтировать, если это возможно) шиномонтажник.



Включите аварийную световую сигнализацию.

Остановите автомобиль в стороне от движения транспорта на твердой горизонтальной и нескользкой поверхности.

Включите стояночный тормоз, а затем включите передачу (первую или заднего хода или переведите рычаг автоматической коробки передач в положение P).

Попросите всех пассажиров выйти из автомобиля и держаться в стороне от проезжей части.



В случае стоянки на обочине дороги Вы должны предупредить других участников движения о присутствии вашего автомобиля посредством установки сигнального треугольника или других устройств, предписываемых местными нормативными актами страны, в которой Вы находитесь.

## ЗАМЕНА КОЛЕСА (2/2)

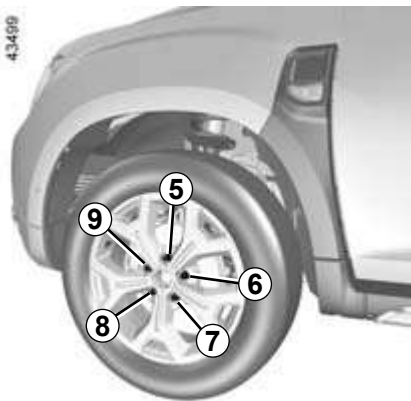

Заверните плотно болты, убедившись в правильном расположении колеса на ступице, и опустите домкрат.

Когда колеса опустятся на землю, надежно затяните болты, начиная с болта 5, затем 7, 9, 6 и заканчивая болтом 8. Как можно скорее обратитесь в шиноремонтную мастерскую для проверки затяжки колесных болтов и давления воздуха в установленном колесе, а также ремонта замененного колеса.

### Автомобили с системой контроля давления в шинах

При недостаточном давлении в шинах (прокол, низкое давление и т.п.) на щитке приборов загорится сигнальная лампа



(см. раздел «Система контроля давления в шинах» в главе 2).

**Примечание:** убедитесь, что запасное колесо или проколотое колесо правильно установлено в нише и не препятствует правильному расположению коврика багажного отделения.



Не оставляйте инструменты незакрепленными, т. к. они могут сместиться при торможении. После использования инструментов правильно уложите их в соответствующие гнезда: **есть опасность травмирования.**

Домкрат предназначен только для замены колеса. Ни в коем случае не используйте домкрат во время выполнения ремонта или для доступа под автомобиль.

## ШИНЫ (1/4)

### Шины и безопасность движения

Шины – единственный элемент автомобиля, который находится в постоянном контакте с дорогой, поэтому очень важно следить за исправностью шин вашего автомобиля. Вы должны строго следовать местным требованиям, предусмотренным правилами дорожного движения.



Для вашей безопасности соблюдайте требования действующего законодательства.

Для замены на всех колесах следует использовать шины только той марки, размера, типа и рисунка протектора, что были установлены на автомобиль первоначально. Они должны иметь одинаковую степень износа.

**Они также должны иметь индексы грузоподъемности и скорости не меньше индексов оригинальных шин или соответствовать требованиям, установленным производителем автомобиля.**

Несоблюдение данных указаний может отразиться на вашей безопасности и повлиять на соответствие автомобиля требованиям.

**Возможен риск потери контроля над автомобилем.**



### Уход за шинами

Шины должны быть в исправном состоянии, а протектор должен иметь достаточную глубину рисунка; шины, рекомендованные техническими отделами компании-производителя, имеют специальные выступы-индикаторы износа **1**, которые **отформованы на беговой дорожке колеса**.

При износе рельефа протектора до уровня, когда выступы индикатора **становятся видны (2)**, **необходимо** заменить шины, т. к. глубина рисунка протектора уменьшилась до **1,6 мм**, что **приводит к плохому сцеплению на мокрой дороге**.

Перегрузка автомобиля, длительное движение по автострадам, особенно в жаркую погоду, или постоянная езда по дорогам с плохим покрытием вызывают быстрый износ шин и снижают их безопасность.



Инциденты при вождении, такие как удары о бордюры, могут повредить шины или диски и нарушить геометрию передней или задней подвески. В таком случае обратитесь к официальному дилеру для проверки состояния автомобиля.

## ШИНЫ (2/4)

### Давление воздуха в шинах

Давление воздуха в шинах (в том числе в запасном колесе) должно всегда строго соответствовать рекомендованным значениям, его следует проверять не реже одного раза в месяц, а также перед каждой длительной поездкой (см. этикетку, приклеенную на кромке двери водителя).



**Недостаточное давление** в шинах приводит к их интенсивному и неравномерному износу и перегреву, что снижает безопасность движения и может вызвать:

- ухудшение устойчивости автомобиля на дороге;
- разрыв или разрушение беговой дорожки протектора.

Давление в шинах зависит от загрузки автомобиля и от скорости движения. Отрегулируйте давление в зависимости от условий эксплуатации (см. раздел «Давление воздуха в шинах» в главе 4).

Давление воздуха должно проверяться в холодных шинах: не обращайтесь внимания, если давление в шинах после поездки на высокой скорости или в жаркую погоду будет превышать рекомендованные значения.

Если нет возможности измерить давление **в холодных шинах**, следует увеличить рекомендованные значения на **0,2-0,3 бар**.

**Никогда не выпускайте воздух из нагретых шин для приведения давления в норму.**

#### Особенность

В зависимости от комплектации, автомобиль может быть снабжен адаптером, устанавливаемым на клапан колеса перед подкачиванием шины.

Ваш автомобиль снабжен колесами большого размера. Они более чувствительны к неточностям балансировки. В случае появления вибраций при движении обратитесь на сервисную станцию официального дилера компании-производителя.



**Внимание!** Плохо завинченный колпачок вентиля или его отсутствие может стать причиной ухудшения герметичности шин и падения давления в них.

Всегда используйте колпачки вентиля, идентичные первоначально установленным.

## ШИНЫ (3/4)

### Автомобили с системой контроля давления в шинах

При недостаточном давлении в шинах (прокол, низкое давление и т. д.) на щитке приборов загорится сигнальная лампа



См. раздел «Система контроля давления воздуха в шинах» в главе 2.

### Запасное колесо

См. разделы «Прокол шины» и «Замена колеса» в главе 5.



#### Замена колеса

Системе контроля давления в шинах может потребоваться несколько минут после начала движения для определения положения колес и значений давления в них. Давление в шинах необходимо проверять после любого ремонта и демонтажа колес.

## Замена шин



В целях безопасности замена шин должна производиться только специалистом.

Одновременная установка на автомобиль шин различного типа приведет к тому, что:

- ваш автомобиль больше не будет отвечать требованиям действующих правил;
- изменится поведение автомобиля в поворотах;
- увеличатся усилия на рулевом колесе;
- затруднится установка цепей противоскольжения.

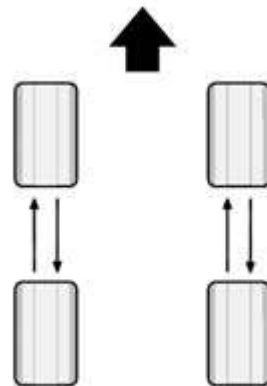

## Перестановка колес

### Версия 4x4

Рекомендуется периодически менять колеса местами с тем, чтобы износ шин был равномерным.

Меняйте колеса местами по приведенной выше схеме, периодичность этой операции указана в программе технического обслуживания вашего автомобиля.

### Версия 4x2

Перестановку колес выполнять не рекомендуется.

## ШИНЫ (4/4)

### Особенности эксплуатации шин в зимних условиях

#### Цепи противоскольжения

Модификация с приводом на одну ось (2WD)

**Устанавливайте цепи противоскольжения на передние колеса.**

Модификация с полным приводом (4WD)

**Устанавливайте цепи противоскольжения либо на передние колеса, либо на все четыре колеса.**

При установке шин большего размера, чем оригинальные шины, **установка цепей противоскольжения становится невозможной.**



Цепи противоскольжения можно устанавливать только на шины с тем же размером, что и шины **заводской комплектации.**

### Шины для движения по льду и снегу, или «зимние» шины

Мы рекомендуем Вам установить такие шины **на все четыре колеса**, что обеспечит вашему автомобилю наилучшее сцепление с дорогой.

**Внимание!** Эти шины могут иметь только одно предписанное направление вращения, а индекс максимальной скорости (на которую рассчитаны шины) может быть ниже максимальной скорости вашего автомобиля.

#### Шипованные шины

Шипованные шины могут использоваться только ограниченное время и в соответствии с местным законодательством и правилами дорожного движения.

Необходимо придерживаться скоростных ограничений, установленных действующими правилами.

Шипованные шины должны устанавливаться на все колеса.

Во всех случаях рекомендуем Вам обратиться к официальному дилеру компании-производителя, где Вы получите рекомендации по выбору наиболее подходящего для вашего автомобиля оборудования.

## ФАРЫ: замена ламп (1/2)

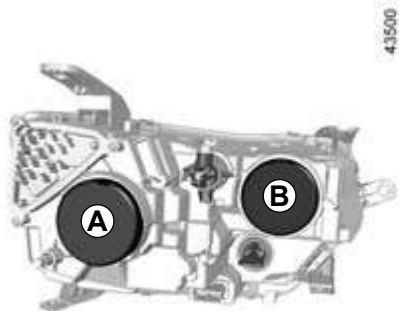

### Ближний свет фар

Снимите крышку **A**.

Покачайте патрон лампы **3** для его извлечения и замените лампу.

**Тип лампы:** H7.

После замены лампы необходимо отрегулировать фары на сервисной станции официальной дилерской сети компании-производителя.



Лампы находятся под внутренним давлением и могут быть повреждены при неосторожном обращении.

**Опасность травм.**

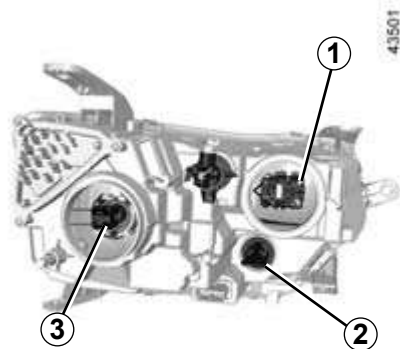

### Дальний свет фар

Снимите крышку **B**.

Покачайте патрон лампы **1** для его извлечения и замените лампу.

**Тип лампы:** H1.

**Не прикасайтесь к колбе лампы. Держите лампу за цоколь.**

**Обязательно** используйте антиультрафиолетовые («anti- U.V.») лампы мощностью 55W, чтобы исключить повреждение пластмассовых рассеивателей фар. Перед снятием лампы запомните ее первоначальное положение, чтобы правильно установить ее обратно. Заменяв лампу, проследите за правильной установкой крышки.

### Указатель поворота

Поверните патрон **2** на четверть оборота и извлеките лампу.

**Тип лампы:** PY21W.

В соответствии с законодательством и из предосторожности приобретите в официальной дилерской сети компании-производителя запасной набор с комплектом ламп и предохранителей.



При работах в непосредственной близости от двигателя необходимо учитывать, что он может быть горячим.

А также помните, что вентилятор системы охлаждения может включиться в любой момент. Об этом напоминает

сигнальная лампа  в моторном отсеке.

**Опасность травм.**

## ФАРЫ: замена ламп (2/2)



### Дневные ходовые огни, передние светодиодные габаритные огни 4

Обратитесь в официальную дилерскую сеть компании-производителя.



Перед выполнением любых действий в моторном отсеке необходимо обязательно отключить зажигание (см. информацию о запуске и остановке двигателя в главе 2).



Все работы по техобслуживанию или модификации электрооборудования вашего автомобиля должны выполняться специалистами официальной дилерской сети компании-производителя. Неправильное подключение элементов электрооборудования может привести к его выходу из строя (это касается проводки, приборов и особенно генератора); кроме того, в официальной дилерской сети имеется все необходимое для работ с вашим автомобилем.



## ПРОТИВОТУМАННЫЕ ФАРЫ: замена ламп (1/2)



### Противотуманные фары 1

- Получите доступ к патрону лампы, разблокировав фиксатор 2.
- Поверните патрон лампы на четверть оборота.
- Снимите лампу.

**Тип лампы:** H16 или H11 (в зависимости от комплектации автомобиля).



Лампы находятся под внутренним давлением и могут быть повреждены при неосторожном обращении.

**Опасность травм.**



### Установка

Для установки на место действуйте в обратном порядке, приняв меры для исключения повреждения жгута проводов.

После установки лампы убедитесь в ее надежной фиксации.

Во избежание неисправностей **рекомендуется заменять лампы у официального дилера.**

В соответствии с местным законодательством и в качестве меры предосторожности приобретите в официальной дилерской сети компании-производителя запасной набор с комплектом ламп и предохранителей.



При работах в непосредственной близости от двигателя необходимо учитывать, что он может быть горячим. А также помните, что вентилятор системы охлаждения может включиться в любой момент. Об этом напоминает

сигнальная лампа  в моторном отсеке.

**Опасность травм.**

## ПРОТИВОТУМАННЫЕ ФАРЫ: замена ламп (2/2)



### Задний противотуманный фонарь 3

(в зависимости от комплектации автомобиля)

Достаньте патрон лампы, расположенный под задним бампером, затем отсоедините его, повернув в сторону центра автомобиля, и снимите лампу.

Тип лампы: P21W.



Не прикасайтесь к деталям системы выпуска отработавших газов.

**Опасность ожогов.**



Лампы находятся под внутренним давлением и могут быть повреждены при неосторожном обращении.

**Опасность травм.**

### Установка

Для установки на место действуйте в обратном порядке, приняв меры для исключения повреждения жгута проводов.

После установки лампы убедитесь в ее надежной фиксации.

Ввиду затрудненного доступа **рекомендуем заменять лампы у официального дилера.**



Все работы по техобслуживанию или модификации электрооборудования вашего автомобиля должны выполняться специалистами официальной дилерской сети компании-производителя. Неправильное подсоединение элементов электрооборудования может привести к его выходу из строя (это касается проводки, приборов и особенно генератора); кроме того, в официальной дилерской сети имеется все необходимое для работ с вашим автомобилем.

## ЗАДНИЕ ФОНАРИ: замена ламп (1/4)



### Указатели поворотов, габаритные огни и стоп- сигналы

Откройте дверь багажного отделения и снимите крышку **A**. Отверните гайки **1** и освободите фиксаторы **2**, затем извлеките фонарь **3**.

Отсоедините разъем **4** и разблокируйте фиксаторы **5**, чтобы извлечь патрон лампы **6**.

В соответствии с местным законодательством и в качестве меры предосторожности приобретите в официальной дилерской сети компании-производителя запасной набор с комплектом ламп и предохранителей.

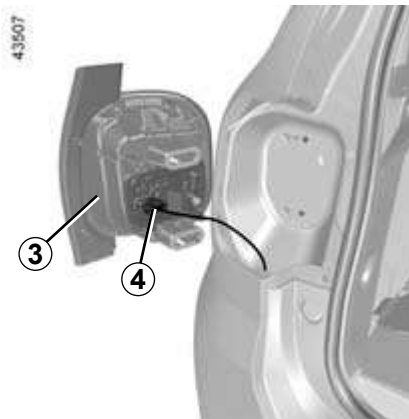
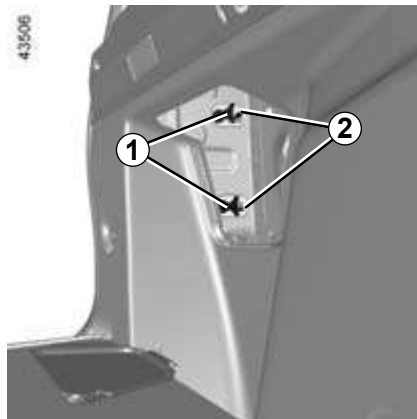

Лампы находятся под внутренним давлением и могут быть повреждены при неосторожном обращении.

**Опасность травм.**

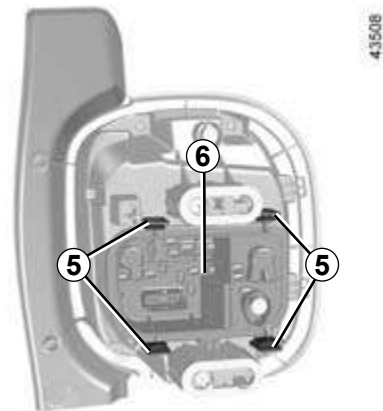

## ЗАДНИЕ ФОНАРИ: замена ламп (2/4)

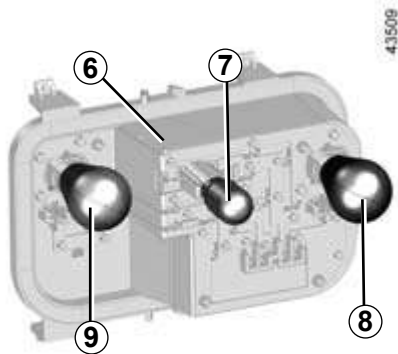

**7** Сигнальная лампа включения указателей поворота  
Тип лампы: WY16W.

**8** Габаритные огни  
Лампа грушевидной формы с байонетным цоколем с двумя нитями накаливания P21/5W.

**9** Габаритные огни и стоп-сигналы  
Лампа грушевидной формы с байонетным цоколем с двумя нитями накаливания P21/5W.



Лампы находятся под внутренним давлением и могут быть повреждены при неосторожном обращении.

**Опасность травм.**

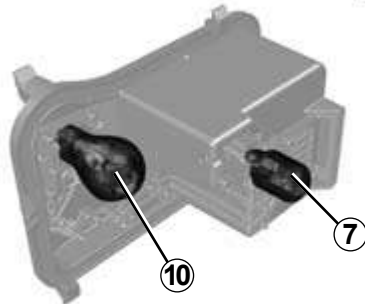

**10** Стоп-сигнал (в зависимости от комплектации автомобиля)  
Тип лампы: P21W.



Не прикасайтесь к деталям системы выпуска отработавших газов.

**Опасность ожогов.**

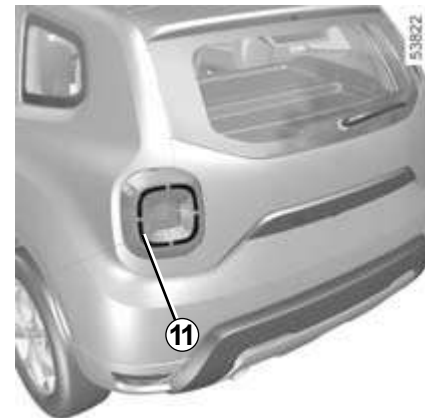

**Светодиодные габаритные огни 11**  
(в зависимости от комплектации автомобиля)

Обратитесь на сервисную станцию официального дилера.

## ЗАДНИЕ ФОНАРИ: замена ламп (3/4)

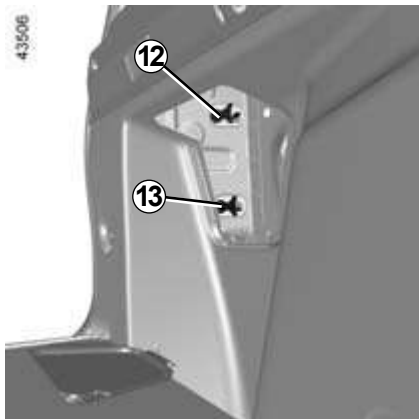

### Установка

Для установки на место выполните операции в обратном порядке, приняв меры, чтобы не повредить электропроводку, сначала затяните гайку **12**, а затем гайку **13**.

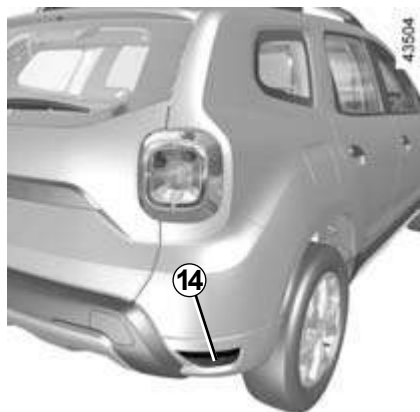

### Фонарь заднего хода **14**

(в зависимости от комплектации автомобиля)

Достаньте патрон лампы, расположенный под задним бампером, затем отсоедините его, повернув в сторону центра автомобиля, и снимите лампу.

**Тип лампы: P21W.**

### Установка

Для установки на место действуйте в обратном порядке, приняв меры для исключения повреждения жгута проводов. После установки лампы убедитесь в ее надежной фиксации.

Ввиду затрудненного доступа **рекомендуем заменять лампы у официального дилера.**



### Дополнительный светодиодный стоп-сигнал **15**

Обратитесь на сервисную станцию официального дилера.

## ЗАДНИЕ ФОНАРИ: замена ламп (4/4)



Фонари освещения номерного знака **16**

Отсоедините фонарь **16**, нажав на фиксатор **17** с помощью отвертки с плоским лезвием.

Отсоедините рассеиватель **18** и извлеките лампу **19**.

Тип лампы **19**: W5W.

Ввиду затрудненного доступа **рекомендуем** заменять лампы у **официального дилера**.

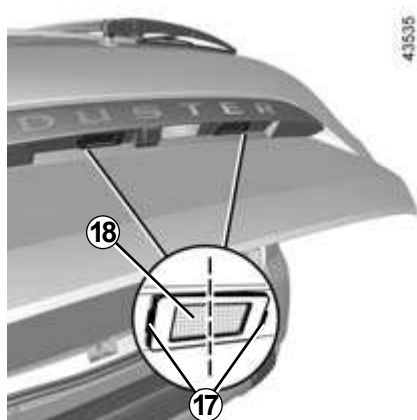

Лампы находятся под внутренним давлением и могут быть повреждены при неосторожном обращении.

**Опасность травм.**

## БОКОВЫЕ ПОВТОРИТЕЛИ УКАЗАТЕЛЕЙ ПОВОРОТА: замена ламп



Отсоедините указатель поворота **1** с помощью отвертки с плоским лезвием, установив ее в положение **A**, а затем сдвиньте его в наружную сторону автомобиля.

Поверните на четверть оборота (движение **B**) патрон лампы **2** и извлеките лампу **3** (в направлении **C**).

Тип лампы: **WY5W**.

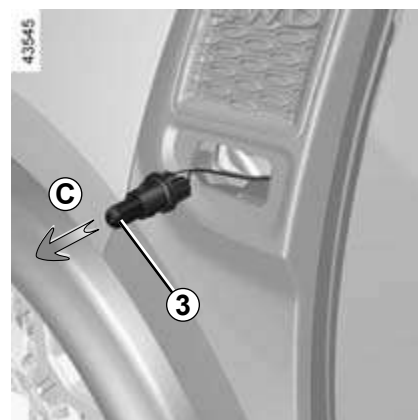
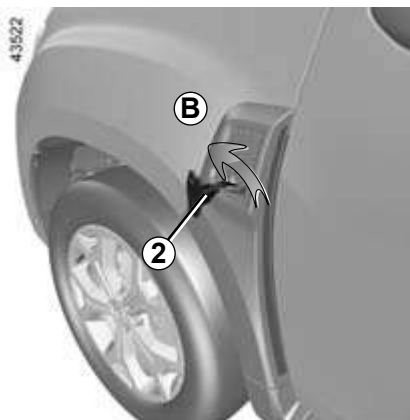

Лампы находятся под внутренним давлением и могут быть повреждены при неосторожном обращении.

**Опасность травм.**

## ОСВЕЩЕНИЕ САЛОНА: замена ламп (1/4)



### Передний плафон 1

- Отсоедините рассеиватель 2 с помощью инструмента типа плоской отвертки, установив его в месте А;
- отсоедините и снимите патрон 3, нажав на лапки 4;
- извлеките перегоревшую лампу.

Тип лампы 5: W5W.



### Установка

- Зафиксируйте рассеиватель 2 на патроне 3;
- вставьте на место и зафиксируйте фонарь 1, надавив на него до щелчка;
- убедитесь, что фонари внутреннего освещения правильно установлены и зафиксированы.



Лампы находятся под внутренним давлением и могут быть повреждены при неосторожном обращении.

**Опасность травм.**

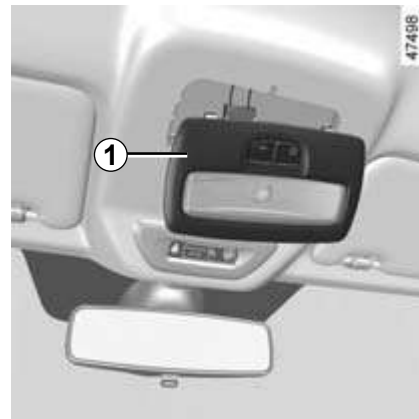
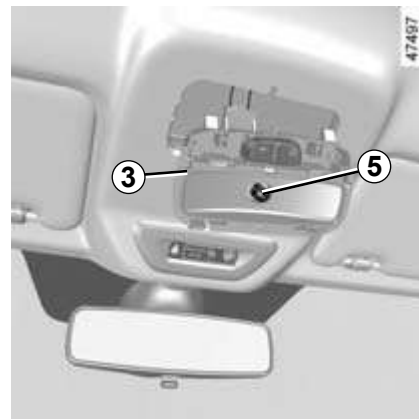



## ОСВЕЩЕНИЕ САЛОНА: замена ламп (2/4)



### Фонари направленного освещения передних сидений 6

(в зависимости от комплектации автомобиля)

- Отсоедините рассеиватель 7 с помощью инструмента типа плоской отвертки, установив его в месте B;
- отсоедините и снимите патрон 8, нажав на лапки 9;
- извлеките перегоревшую лампу.

Тип лампы 10: W5W.



### Установка

- Зафиксируйте рассеиватель 7 на патроне 8;
- установите на место и зафиксируйте блок фонарей 6, надавив на него до щелчка;
- убедитесь, что блок фонарей правильно установлен и зафиксирован.

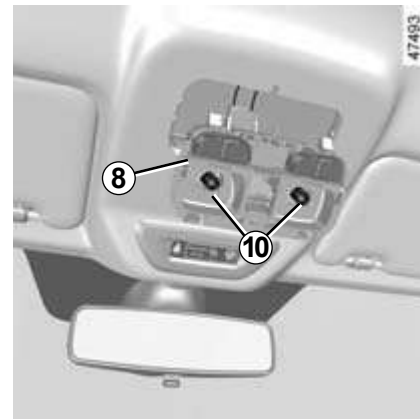

## ОСВЕЩЕНИЕ САЛОНА: замена ламп (3/4)

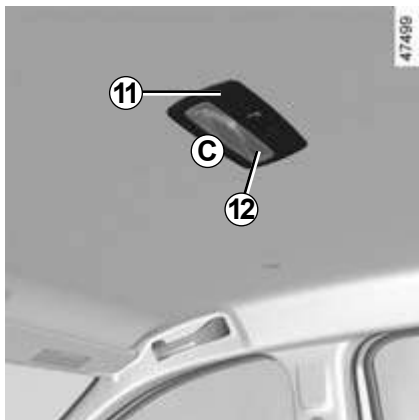

### Задние фонари для чтения 11

(в зависимости от комплектации автомобиля)

- Отсоедините рассеиватель 12 с помощью инструмента типа плоской отвертки, установив его в месте С;
- отсоедините и снимите патрон 13, нажав на лапки 14;
- извлеките перегоревшую лампу.

Тип лампы 15: W5W.

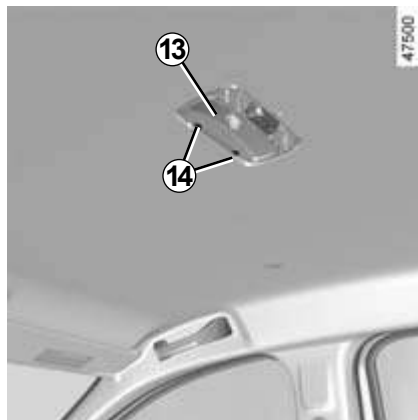

### Установка

- Зафиксируйте рассеиватель 12 на патроне 13;
- установите на место и зафиксируйте блок ламп для чтения 11, надавив на него до щелчка;
- убедитесь, что блок фонарей правильно установлен и зафиксирован.



Лампы находятся под внутренним давлением и могут быть повреждены при неосторожном обращении.

**Опасность травм.**

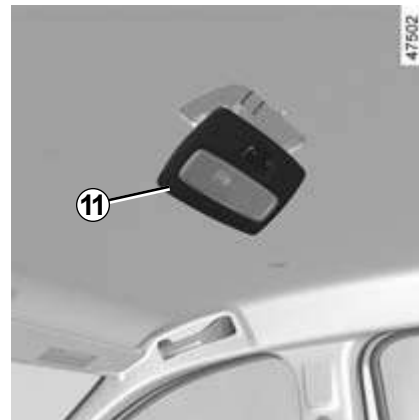
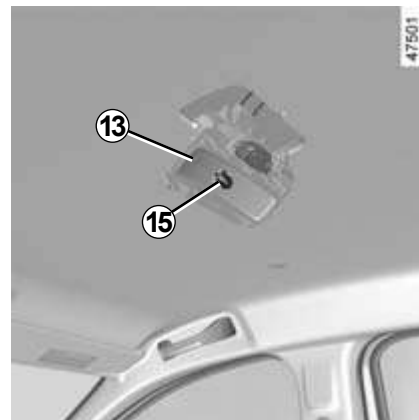

## ОСВЕЩЕНИЕ САЛОНА: замена ламп (4/4)

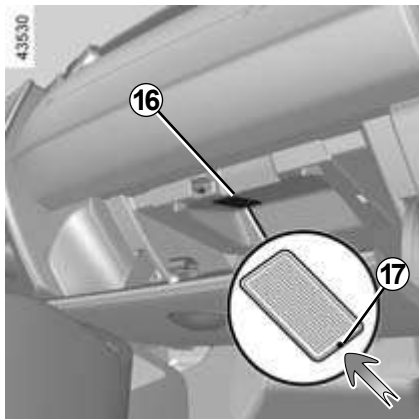

### Фонарь освещения перчаточного ящика 16

(в зависимости от комплектации автомобиля)

Отсоедините фонарь **16**, нажав на фиксатор **17** отверткой с плоским лезвием и сдвинув фонарь внутрь.

Отсоедините плафон.

**Тип лампы: W5W.**

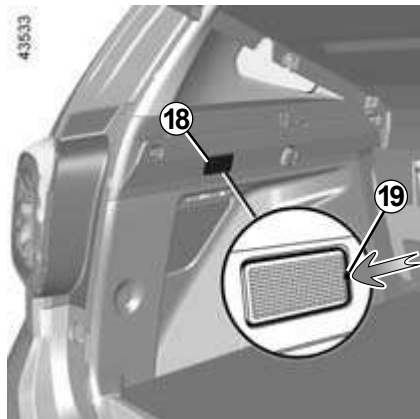

### Фонарь освещения багажного отделения 18

Отсоедините фонарь **18** с помощью отвертки с плоским лезвием, надавив на фиксатор и сдвинув фонарь **19** внутрь багажного отделения.

Отсоедините плафон.

**Тип лампы: W5W.**

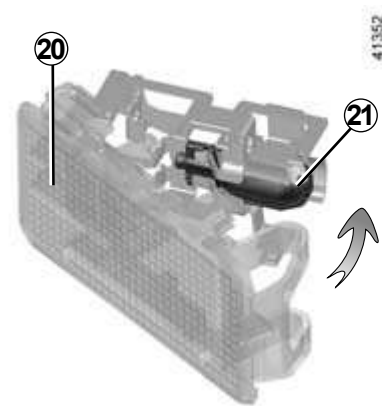

Отсоедините рассеиватель **20** и достаньте лампу **21**.

**Тип лампы 21: W5W.**



Лампы находятся под внутренним давлением и могут быть повреждены при неосторожном обращении.

**Опасность травм.**

## ПРЕДОХРАНИТЕЛИ (1/4)

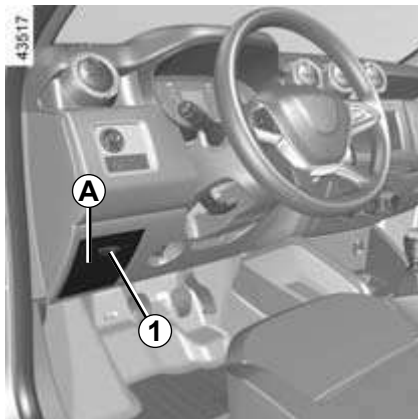

### Блок предохранителей

При неисправности одного из электроприборов прежде всего проверьте соответствующие предохранители.

Отсоедините крышку **A**, используя выемку **1** или, в зависимости от комплектации автомобиля, отсоедините крышку **B**, используя выемку **2**.

В зависимости от комплектации автомобиля, для идентификации предохранителей следует воспользоваться этикеткой на тыльной стороне крышки **A** или **B** и информацией на следующих страницах.

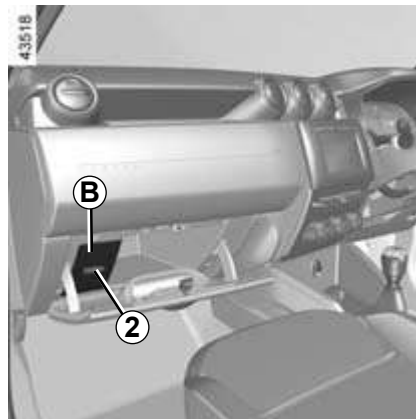

### Зажим 3

Извлеките предохранитель с помощью зажима **3**, расположенного на тыльной стороне крышки **A** или **B**.

Чтобы извлечь предохранитель из пинцета, сдвиньте его в сторону (как показано на рисунке).

Свободные гнезда для предохранителей использовать не рекомендуется.

В соответствии с местным законодательством и в качестве меры предосторожности приобретите в официальной дилерской сети компании-производителя запасной набор с комплектом ламп и предохранителей.

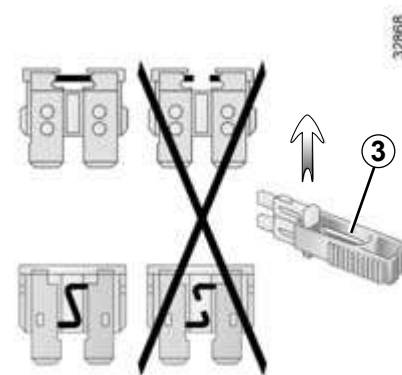

Проверьте соответствующий предохранитель и при необходимости **замените его обязательно новым, имеющим тот же номинал.**

Предохранитель с большим значением номинального тока может вызвать перегрев электрической сети (риск возникновения пожара) в случае чрезмерного потребления электрической энергии оборудованием.

## ПРЕДОХРАНИТЕЛИ (2/4)

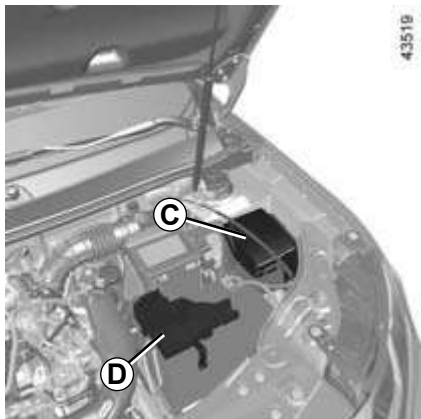

### Предохранители в моторном отсеке C и D

Некоторые системы защищены предохранителями, находящимися в моторном отсеке в блоках C и D.

Ввиду затрудненного доступа рекомендуем Вам обращаться для замены этих предохранителей на сервисную станцию официальной дилерской сети компании-производителя.



При работах в непосредственной близости от двигателя необходимо учитывать, что он может быть горячим.

А также помните, что вентилятор системы охлаждения может включиться в любой момент. Об этом напоминает

сигнальная лампа  в моторном отсеке.

**Опасность травм.**



Перед работами в подкапотном пространстве убедитесь, что переключатель стеклоочистителя находится в положении «Выключено».

**Опасность травм.**



Перед выполнением любых действий в моторном отсеке необходимо обязательно отключить зажигание (см. информацию о запуске и остановке двигателя в главе 2).











Перед началом любых работ в моторном отсеке необходимо отключить функцию Stop and Start.

## ПРЕДОХРАНИТЕЛИ (3/4)





Расположение и назначение предохранителей  
(наличие предохранителей и их место расположения зависит от уровня комплектации автомобиля)

Символ	Цепи, защищаемые предохранителем
	Звуковой сигнал, центральный блок сигнализации
	Импульсные стеклоподъемники передних дверей, электрические стеклоподъемники передних дверей
	Электростеклоподъемники задних дверей
	Насос омывателя, очиститель заднего стекла
	Плафон освещения салона, освещение багажного отделения, освещение перчаточного ящика
	Блок управления системы энергоснабжения, система доступа в автомобиль «свободные руки», стоп-сигналы (модификация с системой доступа «свободные руки»), дальний свет фар, ближний свет фар, дневные ходовые огни, противотуманные фары, габаритные огни
	Мультимедийная система, подогрев сидений
	Полноприводная трансмиссия (4WD), автоматическая коробка передач
	Указатели поворота
	ГБО (газобаллонное оборудование)

Символ	Цепи, защищаемые предохранителем
	Автоматическое запираение дверей
	Дальний свет левой фары, ближний свет правой фары, дневной ходовой свет слева, задние противотуманные фонари, габаритные фонари
	Гнездо тягово-сцепного устройства
	Задний разъем для подключения электроаксессуаров
	ABS, ESC, датчики педалей тормоза и сцепления, система электронной блокировки запуска двигателя
	Система впрыска, щиток приборов, центральный электронный коммутационный блок салона
	Система доступа в автомобиль «свободные руки»
	Подушка безопасности
	Датчик освещенности, система обеспечения безопасности детей
	Замок зажигания

## ПРЕДОХРАНИТЕЛИ (4/4)

Расположение и назначение предохранителей  
(наличие предохранителей и их место расположения зависит от уровня комплектации автомобиля)

Символ	Цепи, защищаемые предохранителем
	Стеклоочиститель ветрового стекла
	Вентиляция салона
	Усилитель рулевого управления
	Щиток приборов
	Обогрев заднего стекла, сигнализация о непристегнутом ремне безопасности, система помощи при парковке, дополнительное отопление салона, регулятор и ограничитель скорости движения
	Аудиосистема, панель управления кондиционером, вентиляция салона, задний разъем для подключения электроаксессуаров
	Прикуриватель
	Зеркало заднего вида с подогревом
	Переключатель зеркал заднего вида с электроприводом
	Дальний свет правой фары, ближний свет левой фары, дневной ходовой свет справа, противотуманные фары, габаритные фонари

# АККУМУЛЯТОРНАЯ БАТАРЕЯ: действия при разрядке (1/2)

## Во избежание искрения

- Перед отсоединением или подсоединением аккумуляторной батареи убедитесь, что потребители электроэнергии (плафоны освещения и т. п.) отключены;
- при подсоединении или отсоединении батареи от зарядного устройства следите за тем, чтобы оно было выключено;
- не кладите металлические предметы на аккумуляторную батарею: это может привести к короткому замыканию между выводами;
- чтобы отключить аккумуляторную батарею, подождите не менее 1 минуты после выключения зажигания;
- после установки тщательно подсоедините провода аккумуляторной батареи.



Перед выполнением любых действий в моторном отсеке необходимо обязательно отключить зажигание (см. информацию о запуске и остановке двигателя в главе 2).

## Подсоединение зарядного устройства

**Зарядное устройство должно быть совместимо с аккумуляторной батареей с номинальным напряжением 12 В.**

Не отключайте батарею при работающем двигателе. **Следуйте инструкции изготовителя по эксплуатации зарядного устройства.**

Если на автомобиле установлено множество электроаксессуаров, подсоединяйте их к + после замка зажигания.



Некоторые аккумуляторные батареи требуют зарядки по особой методике. Обратитесь к официальному дилеру.

Исключите риск искрения вблизи аккумуляторной батареи во избежание взрыва, и заряжайте батарею в хорошо проветриваемом помещении.

**Существует опасность получения серьезных травм.**



При работе с аккумуляторной батареей будьте осторожны, так как в ней содержится раствор серной кислоты. Не допускайте попадания электролита на кожу и в глаза. Если это все же произойдет, тщательно промойте пораженный участок большим количеством воды. При необходимости обратитесь к врачу.

Во избежание взрыва не используйте источники открытого огня, искрения и нагревательные приборы в непосредственной близости от аккумуляторной батареи.

При работах в непосредственной близости от двигателя необходимо учитывать, что он может быть горячим. А также помните, что вентилятор системы охлаждения может включиться в любой момент. Об этом напоминает

сигнальная лампа  в моторном отсеке.

**Опасность травм.**



## АККУМУЛЯТОРНАЯ БАТАРЕЯ: действия при разрядке (2/2)

### Запуск двигателя от аккумуляторной батареи другого автомобиля

Если для запуска двигателя Вам нужно подключить питание от батареи другого автомобиля, приобретите на сервисной станции компании-производителя соответствующие провода (обратите внимание на их сечение). Если они у Вас уже есть, проверьте их состояние.

Обе батареи должны быть одинакового номинального напряжения 12 В. Емкость (ампер-час, А·ч) заряженной батареи должна быть в любом случае не меньше, чем у разряженной батареи.

Убедитесь также, что оба автомобиля не имеют между собой электрического контакта (из-за возможности короткого замыкания при соединении положительных выводов) и разряженная батарея правильно подсоединена. Выключите зажигание на вашем автомобиле.

Запустите двигатель автомобиля-донора, выведите его на устойчивый режим при средней частоте вращения коленчатого вала.

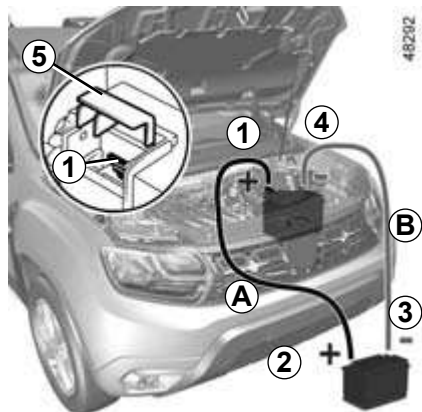

Снимите красный колпачок **5** с клеммы (+) **1**.

Подсоедините плюсовой провод (+) **A** к выводу (+) **1** разряженной батареи, а затем к выводу (+) **2** заряженной батареи.

Подсоедините минусовой провод (-) **B** к выводу (-) **3** заряженной батареи, а затем к выводу (-) **4** разряженной батареи.

Запустите двигатель вашего автомобиля как обычно. Как только он запустится, отсоедините провода **A** и **B** в обратном порядке (**4-3-2-1**).



При работах в непосредственной близости от двигателя необходимо учитывать, что он может быть горячим.

А также помните, что вентилятор системы охлаждения может включиться в любой момент. Об этом напоминает

сигнальная лампа  в моторном отсеке.

**Опасность травм.**



Проверьте, что соединительные провода **A** и **B** не соприкасаются и что плюсовой провод **A** не имеет контакта с какими-либо металлическими частями автомобиля-донора.

**Опасность травм и/или повреждения автомобиля.**

# РАДИОЧАСТОТНЫЙ ПУЛЬТ ДИСТАНЦИОННОГО УПРАВЛЕНИЯ: элемент питания (1/2)

## Неисправности

Если элемент питания разряжен и не может обеспечить нормальную работу ключа-карты, двигатель все же можно запустить, а также можно запереть и отпереть двери (см. раздел «Запирание и отпирание дверей» в главе 1).

Вы можете приобрести элементы питания у официального дилера компании-производителя. Срок службы элементов питания – около 2 лет.

Следите за тем, чтобы на элементе питания не было пятен, это может привести к плохому электрическому контакту.



Для замены следует использовать элемент питания того же либо аналогичного типа (подробные сведения можно получить у официального дилера).

4061B



4061B

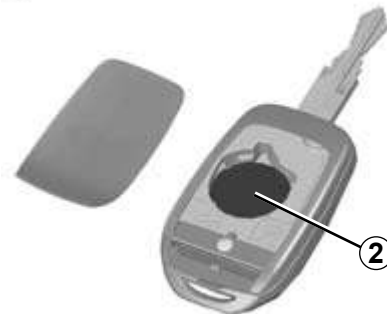

## Замена элемента питания

Откройте корпус, вставив в прорезь **1** отвертку с плоским лезвием или аналогичный инструмент, и замените элемент питания **2** на аналогичный, соблюдая указанную на обратной стороне крышки полярность.

При установке убедитесь, что крышка надежно зафиксирована и винт затянут.

**Примечание:** при замене элемента питания не касайтесь электронной схемы в крышке ключа.



При замене:

– убедитесь, что элемент питания вставлен правильно.

### Опасность повреждения;

- если крышку не удастся правильно закрыть, прекратите использование пульта и не давайте его детям.

## РАДИОЧАСТОТНЫЙ ПУЛЬТ ДИСТАНЦИОННОГО УПРАВЛЕНИЯ: элемент питания (2/2)

53757



53756



26013



### Меры предосторожности при обращении с элементами питания:

- берегите новые и использованные элементы питания от детей;
- исключите возможность проглатывания элемента питания.

### Опасность химических ожогов, которые могут привести к смерти;

- при попадании элемента питания в организм незамедлительно обратитесь к врачу.

Не выбрасывайте использованные элементы питания вместе с бытовыми отходами. Сдавайте их в организации, ответственные за их сбор и переработку.

# КЛЮЧ-КАРТА С ФУНКЦИЕЙ «СВОБОДНЫЕ РУКИ»: элемент питания (1/2)

## Неисправности

Если элемент питания разряжен и не может обеспечить нормальную работу ключа-карты, двигатель все же можно запустить, а также можно запереть и отпереть двери (см. раздел «Запирание и отпирание дверей» в главе 1).



Для замены следует использовать элемент питания того же либо аналогичного типа (подробные сведения можно получить у официального дилера).



При замене:

– убедитесь, что элемент питания вставлен правильно.

### Опасность повреждения;

– если крышку не удастся правильно закрыть, прекратите использование пульта и не давайте его детям.

40303



## Замена элемента питания

При появлении на щитке приборов сообщения «Ключ-карта разряжен» замените элемент питания в корпусе ключа-карты:

- сдвиньте заднюю часть корпуса **1** вниз, нажимая в зоне **A**;
- снимите крышку элемента питания **2**;
- извлеките элемент питания, нажав на него с одной стороны и приподняв с другой;
- замените его согласно инструкциям и шаблону на внутренней поверхности крышки.

43532

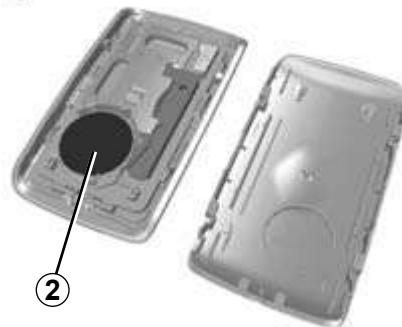

Установите новый элемент питания в обратном порядке, затем, находясь в непосредственной близости от автомобиля, нажмите 4 раза на одну из кнопок ключа-карты: сообщение исчезнет.

Убедитесь в том, что крышка надежно защелкнулась.

**Примечание:** при замене элемента питания не рекомендуется касаться электрического блока и контактов ключа-карты.

## КЛЮЧ-КАРТА С ФУНКЦИЕЙ «СВОБОДНЫЕ РУКИ»: элемент питания (2/2)



### Меры предосторожности при обращении с элементами питания:

- берегите новые и использованные элементы питания от детей;
- исключите возможность проглатывания элемента питания.

### Опасность химических ожогов, которые могут привести к смерти;

- при попадании элемента питания в организм незамедлительно обратитесь к врачу.

Элементы питания можно приобрести на сервисной станции официального дилера. Срок службы элементов питания составляет около 2 лет. Следите за тем, чтобы на элементе питания не было пятен, это может привести к плохому электрическому контакту.

206013



Не выбрасывайте использованные элементы питания вместе с бытовыми отходами. Сдавайте их в организации, ответственные за их сбор и переработку.

## ЩЕТКИ СТЕКЛООЧИСТИТЕЛЕЙ: замена

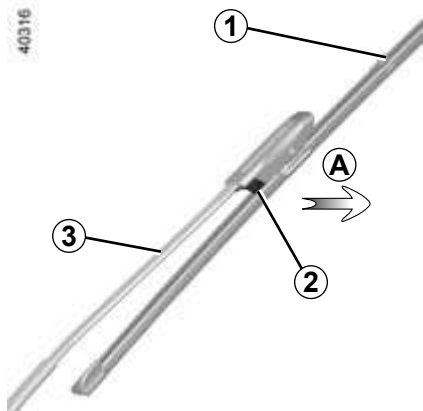

### Щетка очистителя ветрового стекла 1

При выключенном зажигании поднимите рычаг щетки 3, вытяните фиксатор 2 (движение А) и потяните щетку вверх.

#### Установка

Сдвиньте щетку на рычаг до защелкивания. Проверьте надежность фиксации капота. Рычаг стеклоочистителя со стороны водителя должен быть всегда сверху.



Перед заменой щетки стеклоочистителя убедитесь, что переключатель находится в положении отключения (функция выключена).

**Опасность травм.**

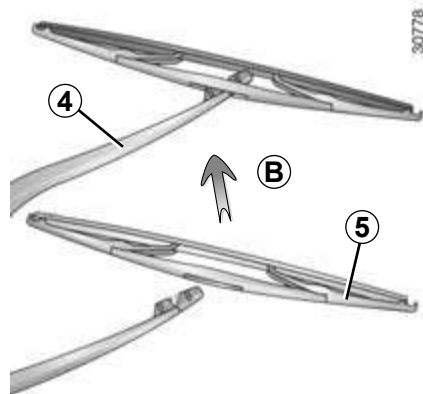

### Щетка стеклоочистителя заднего стекла 5

- При выключенном зажигании поднимите рычаг стеклоочистителя 4.
- Поверните щетку 5 до появления сопротивления.
- Снимите щетку, потянув за нее (в направлении В).

#### Установка

Установка щетки производится в порядке, обратном порядку снятия. Проверьте надежность крепления щетки на рычаге стеклоочистителя.

Следите за состоянием щеток стеклоочистителя. Их срок службы зависит от Вас:

- регулярно мойте щетки, ветровое стекло и заднее стекло мыльной водой;
- не включайте стеклоочистители, если ветровое стекло или заднее стекло сухие;
- перед очередной поездкой отведите кратковременно щетки от ветрового стекла и заднего стекла, если Вы не использовали их в течение длительного времени.



– При отрицательной температуре наружного воздуха следует убедиться, что щетки стеклоочистителей не примерзли к стеклу, так как это может привести к перегреву приводного электродвигателя при включении стеклоочистителей.

- Следите за состоянием щеток. Их следует заменить, как только Вы заметите ухудшение качества очистки стекла (примерно раз в год).

При замене щетки, когда Вы ее снимаете, следите за тем, чтобы рычаг не упал на стекло, стекло может разбиться.

## БУКСИРОВКА АВТОМОБИЛЯ (1/3)

Перед буксировкой автомобиля установите рычаг коробки передач в нейтральное положение, разблокируйте рулевую колонку и выключите стояночный тормоз. Для автомобилей с автоматической коробкой передач: если рычаг селектора передач невозможно перевести в положение **N**, свяжитесь с официальным дилером.

### Разблокировка рулевой колонки

Вставьте ключ в замок зажигания и поверните его в положение **ON**. В зависимости от комплектации автомобиля, положите ключ-карту на символ, затем нажмите и удерживайте кнопку запуска двигателя в течение **2 секунд**.

Снова установите рычаг переключения передач в нейтральное положение (положение **N** для автомобилей с автоматической коробкой передач).

Рулевая колонка разблокируется, на вспомогательное оборудование подается электропитание: можно включать приборы освещения (указатели поворота, стоп-сигналы и т. д.). Ночью внешние световые приборы автомобиля должны быть включены.

В зависимости от комплектации автомобиля, по окончании буксировки дважды нажмите на кнопку запуска двигателя, чтобы избежать разрядки аккумуляторной батареи.

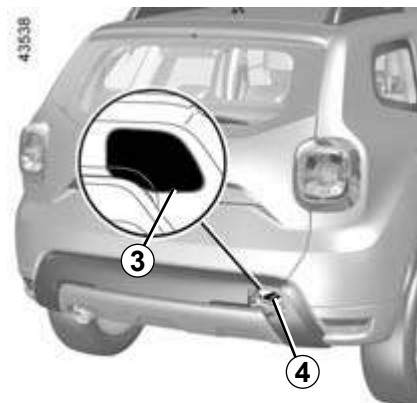
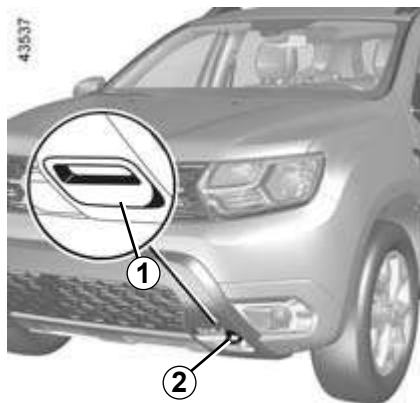

### Места установки буксировочных проушин спереди и сзади

Используйте только **переднюю 2** и **заднюю 4** буксировочные проушины.

Откройте переднюю **1** или заднюю **3** крышку, вставив под нее отвертку с плоским лезвием.

Буксировочные проушины предназначены только для буксировки; ни в коем случае не используйте их прямым или косвенным образом для подъема автомобиля.



– Производите буксировку на жесткой сцепке. При буксировке с помощью каната или троса (если это допустимо по действующему законодательству) тормозная система буксируемого автомобиля должна быть в исправном состоянии.

- Не следует буксировать автомобиль с неисправной ходовой частью.
- Не допускайте рывков при ускорениях и торможении, так как это может вызвать неисправность автомобиля.
- При любых обстоятельствах не рекомендуется превышать скорость **25 км/ч**.
- Не передвигайте автомобиль, толкая его сзади, если рулевая колонка заблокирована.

## БУКСИРОВКА АВТОМОБИЛЯ (2/3)

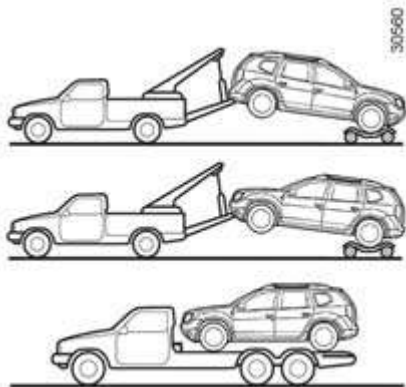

### Автомобили с полным приводом (4WD)

Вне зависимости от типа коробки передач нельзя буксировать автомобиль с 4 ведущими колесами, если хотя бы одно из колес соприкасается с землей.



Не вынимайте ключ из замка зажигания во время буксировки.



При остановленном двигателе усилители рулевого управления и тормозов не работают.

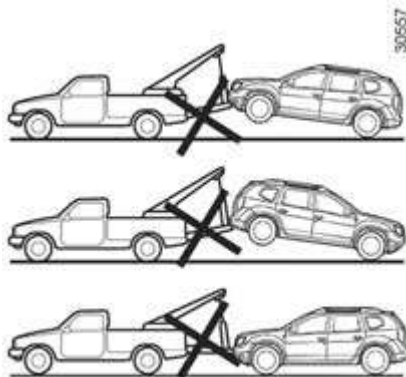

Категорически недопустима буксировка полноприводного автомобиля любым способом, если хотя бы одно из его колес касается поверхности дороги (кроме случаев ограниченного перемещения в условиях бездорожья).

**Риск механических повреждений.**



Не оставляйте инструменты незакрепленными, т. к. они могут выпасть при торможении.

### Буксировка в условиях бездорожья

Если ваш автомобиль застрял в песке, в снегу, в грязи и т.п., закрепите гибкую сцепку (буксирный трос или иное устройство, специально предназначенное для буксировки) к передней или задней буксировочной проушине (см. раздел «Точки установки буксировочных проушин» на предыдущей странице).

Условия применения гибкой сцепки указаны в инструкции производителя.

Если полноприводный автомобиль **4x4 (4WD)** застрял в условиях бездорожья, его можно отбуксировать только на короткое расстояние. **Риск механических повреждений.**



В случае буксировки в условиях бездорожья запрещается использовать жесткую сцепку для буксировки застрявшего автомобиля. **Риск механических повреждений.**



## БУКСИРОВКА АВТОМОБИЛЯ (3/3)

### Буксировка автомобилей с автоматической коробкой передач

При выключенном двигателе смазка коробки передач не обеспечивается. Предпочтительно перевозить такие автомобили на эвакуаторе или, в случае автомобилей **4x2 (2WD)**, буксировать их с вывешенными ведущими колесами.

**В исключительных случаях** и только при неполноприводной трансмиссии **4x2 (2WD)** возможна буксировка автомобиля на четырех колесах, но только передним ходом, при нейтральном положении рычага коробки передач **N** и на расстояние не более 50 км.

Если рычаг коробки передач невозможно перевести в положение **N**, обратитесь на сервисную станцию официальной дилерской сети компании-производителя.



При укладке инструментов следите за их правильным расположением в багажном отделении, как было изначально.

Не оставляйте инструменты незакрепленными, т. к. они могут выпасть при торможении.

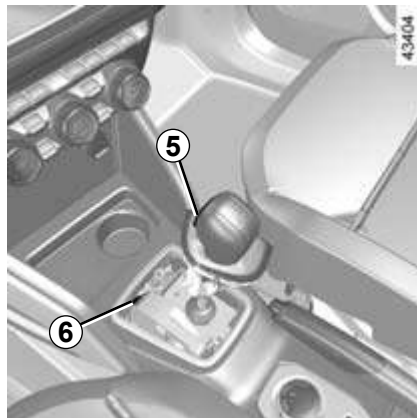

Для возможности движения, если рычаг остается заблокированным в положении **P** даже при нажатой педали тормоза, его можно освободить вручную.

Для этого освободите и поднимите защитный чехол основания рычага, вставьте в отверстие **6** подходящий инструмент (жесткий штырь) и одновременно нажмите на кнопку **5**, чтобы разблокировать рычаг.

Срочно обратитесь на сервисную станцию официальной дилерской сети компании-производителя.

## УСТАНОВКА АУДИОСИСТЕМЫ

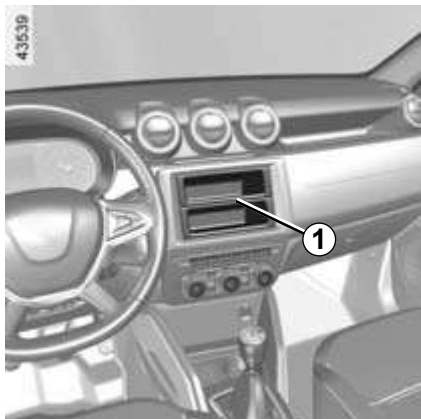

Если ваш автомобиль не оснащен аудиосистемой, у Вас имеется пространство, отведенное под установку:

- аудиосистемы **1**;
- передних громкоговорителей **2** и **3**;
- задних громкоговорителей **4**.

Чтобы установить оборудование, обратитесь на сервисную станцию компании-производителя.

### Место, отведенное под установку аудиосистемы 1

Снимите заглушку. За ней находятся разъемы для подсоединения антенны, электропитания «+» и «-» и проводов громкоговорителей.

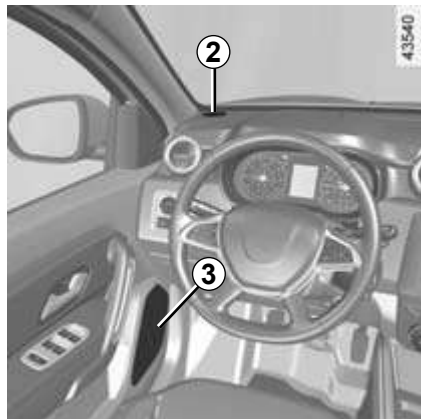

- Всегда строго следуйте инструкциям по установке оборудования.
- Характеристики деталей крепления и соединительных проводов (имеющихся на сервисных станциях официальной дилерской сети компании-производителя) зависят от комплектации вашего автомобиля и типа устанавливаемой аудиосистемы. Складские номера вы можете получить на сервисной станции официального дилера компании-производителя.
- Любые работы в электрической системе автомобиля или автомагнитолы могут выполняться только специалистами сервисной станции официальной дилерской сети компании-производителя, так как любое неправильное подсоединение может вывести из строя электрическое оборудование и/или приборы, которые к нему подключены.



### **Электрическое и электронное дополнительное оборудование**

Перед установкой оборудования данного типа (а именно радиоприемника/передатчика) необходимо учитывать диапазон частот, уровень мощности, расположение антенны и т. д. Убедитесь, что оно подходит для вашего автомобиля. По данному вопросу обращайтесь на сервисную станцию официальной дилерской сети компании-производителя.

Запрещено подключать дополнительное оборудование, максимальная мощность которого превышает 120 Вт. **Существует опасность возгорания.** При одновременном использовании нескольких устройств общая мощность подключенного оборудования не должна превышать 180 Вт.

Любые работы в электрической цепи автомобиля могут выполняться только специалистами сервисной станции компании-производителя, так как любое неправильное подключение может вывести из строя электрическое оборудование и/или приборы.

В случае послепродажной установки электрического оборудования убедитесь, что оборудование защищено предохранителем. Строго соблюдайте место установки предохранителя и ток, на который он рассчитан.

### **Использование диагностического разъема**

При подключении дополнительного оборудования к диагностическому разъему возможно серьезное нарушение работы электронных систем автомобиля. В целях безопасности рекомендуется использовать только одобренное производителем дополнительное оборудование; обратитесь к официальному дилеру компании-производителя. **Серьезная опасность несчастного случая.**

### **Использование принимающих и передающих устройств (радиотелефоны, аппаратура радиодиапазона СВ)**

Радиотелефоны и аппаратура радиодиапазона СВ, имеющие встроенные антенны, могут создавать помехи электронным системам, изначально установленным на автомобиле. Рекомендуется использовать приборы только с наружной антенной. **Кроме того, напоминаем Вам о необходимости соблюдения действующего в вашей стране законодательства в части, относящейся к эксплуатации этих приборов.**

### **Послепродажная установка дополнительного оборудования**

Если Вы желаете установить дополнительное оборудование на автомобиль, обратитесь на сервисную станцию официальной дилерской сети компании-производителя. Чтобы обеспечить нормальное функционирование вашего автомобиля и во избежание риска снижения уровня вашей безопасности, мы рекомендуем Вам использовать дополнительное оборудование, рекомендованное компанией-производителем, поскольку оно приспособлено для вашего автомобиля. Гарантия производителя распространяется только на такое оборудование. Если Вы используете стержневое противоугонное устройство, закрепляйте его только на педали тормоза.

### **Неудобство управления**

На стороне водителя используйте только коврики, предназначенные именно для данного автомобиля и снабженные специальными элементами для фиксации; регулярно следите за надежностью их крепления. Не используйте несколько ковриков, укладывая их один на другой. **Риск заклинивания педалей.**

## НЕИСПРАВНОСТИ (1/8)

### Использование ключа-карты

Ключ-карта не отпирает или не запирает двери.

### ВОЗМОЖНЫЕ ПРИЧИНЫ

Элемент питания карты разряжен.

На частоте карты работает другой радиоприбор (например, мобильный телефон).

Автомобиль находится в зоне сильных электромагнитных помех.

Аккумуляторная батарея автомобиля разряжена.

На щитке приборов появляется сообщение «Поднести карту к символу + START».

Двигатель работает.

### ЧТО ДЕЛАТЬ

Замените элемент питания. У Вас при этом остается возможность запереть или отпереть автомобиль, а также запустить двигатель (см. разделы «Запирание и отпирание открывающихся элементов кузова» в главе 1 и «Запуск и остановка двигателя» в главе 2).

Не используйте более ключ-карту или воспользуйтесь встроенным ключом (см. раздел «Запирание и отпирание открывающихся элементов кузова» в главе 1).

Используйте встроенный в карту механический ключ (см. раздел «Запирание и отпирание открывающихся элементов кузова» в главе 1).

Положите ключ-карту на символ запуска двигателя и дождитесь исчезновения сообщения на щитке приборов, затем не позднее 2 секунд после исчезновения сообщения нажмите на кнопку запуска двигателя.

При работающем двигателе разблокировка/блокировка карты запрещена. Выключите зажигание.

## НЕИСПРАВНОСТИ (2/8)

Рекомендации, приведенные ниже, помогут Вам быстро устранить неисправности, однако, по соображениям безопасности, при первой же возможности обратитесь к представителю официальной дилерской сети компании-производителя.

### Использование пульта дистанционного управления

### ВОЗМОЖНЫЕ ПРИЧИНЫ

### СПОСОБ УСТРАНЕНИЯ

Пульт дистанционного управления не отпирает или не запирает двери.

Элемент питания пульта дистанционного управления разряжен.

Используйте ключ.

На частоте пульта работает другой прибор (например, мобильный телефон).

Выключите этот прибор или используйте ключ.

Автомобиль находится в зоне сильных электромагнитных помех.  
Аккумуляторная батарея разряжена.

Замените элемент питания. Вы всегда можете запереть, отпереть и запустить двигатель вашего автомобиля (см. разделы «Запирание, отпирание дверей» в главе 1 и «Запуск и остановка двигателя» в главе 2).

Двигатель работает.

При работающем двигателе разблокировка/блокировка с помощью ключа запрещена. Выключите зажигание.

## НЕИСПРАВНОСТИ (3/8)

При включении стартера	ВОЗМОЖНЫЕ ПРИЧИНЫ	ЧТО ДЕЛАТЬ
Сигнальные лампы на щитке приборов гаснут или не загораются, стартер не включается.	Клеммы аккумуляторной батареи плохо затянуты, не подключены или окислены.	Подключите клеммы. Если они окислились, очистите их и затяните.
	Аккумуляторная батарея разряжена или вышла из строя.	Подсоедините исправную аккумуляторную батарею к неисправной. См. раздел «Аккумуляторная батарея: действия при разрядке» в главе 5 или замените аккумуляторную батарею при необходимости. Не передвигайте автомобиль, толкая его сзади, если рулевая колонка заблокирована.
	Неисправность электрической цепи.	Свяжитесь с официальным дилером компании-производителя.
Двигатель не запускается.	Не выполнены условия запуска.	См. раздел «Запуск, остановка двигателя» в главе 2.
	Неисправность ключа-карты с функцией «свободные руки».	См. раздел «Запуск, остановка двигателя» в главе 2.
При неподвижном автомобиле обороты холостого хода непрогретого двигателя повышаются.	Для автомобилей с бензиновым двигателем это необязательно является признаком неисправности. Это может происходить в результате повышения температуры двигателя.	Обороты холостого хода двигателя должны понижаться по истечении примерно 1 минуты. В противном случае причиной может быть неисправность. Обратитесь на сервисную станцию официального дилера.

## НЕИСПРАВНОСТИ (4/8)

При включении стартера	ВОЗМОЖНЫЕ ПРИЧИНЫ	ЧТО ДЕЛАТЬ
Двигатель не останавливается.	Ключ-карта не обнаруживается.	Нажмите и удерживайте кнопку запуска двигателя.
	Сбой в электронной системе.	5 раз быстро нажмите на кнопку запуска.
Рулевая колонка не разблокировалась.	Рулевое колесо заблокировано.	Слегка поверните рулевое колесо, одновременно нажимая на кнопку запуска двигателя (см. раздел «Запуск, остановка двигателя» в главе 2).
	Неисправность электрической цепи.	Свяжитесь с официальным дилером компании-производителя.

## НЕИСПРАВНОСТИ (5/8)

В движении	ВОЗМОЖНЫЕ ПРИЧИНЫ	ЧТО ДЕЛАТЬ
Вибрация.	Недостаточное давление воздуха в шинах, неправильная балансировка колес или их повреждение.	Проверьте давление в шинах; если оно соответствует норме, обратитесь на сервисную станцию компании-производителя.
Выход белого дыма из выхлопной трубы.	Для автомобиля с дизельным двигателем это необязательно является признаком неисправности. Дым может быть вызван регенерацией противосажевого фильтра.  Для автомобилей с бензиновым двигателем это необязательно является признаком неисправности. В зависимости от погодных условий (холод, влажность и т. д.), при резком ускорении автомобиля возможно появление дыма из выхлопной трубы.	См. раздел «Особенности автомобилей с дизельным двигателем», глава 2.  Чтобы постепенно уменьшить дымность выхлопа, снизьте частоту вращения коленчатого вала двигателя и избегайте резких ускорений. В противном случае причиной может быть неисправность. Обратитесь на сервисную станцию официального дилера.
Из-под капота идет дым.	Замыкание или течь системы охлаждения.	Остановитесь, выключите зажигание, отойдите от автомобиля и позвоните официальному дилеру компании-производителя.
Горит сигнальная лампа давления масла:	Слишком низкий уровень масла.	Долейте моторное масло (см. раздел «Уровень масла в двигателе: долив, заправка» в главе 4).
на повороте или при торможении автомобиля,  гаснет не сразу или продолжает гореть при увеличении частоты вращения коленчатого вала двигателя.	Недостаточное давление масла.	Остановитесь и свяжитесь с официальным дилером компании-производителя.



## НЕИСПРАВНОСТИ (6/8)

### В движении

### ВОЗМОЖНЫЕ ПРИЧИНЫ

### ЧТО ДЕЛАТЬ

Рулевое управление затруднено.

Перегрев усилителя рулевого управления.

Неисправность электродвигателя усилителя.

Неисправность системы усилителя.

Двигайтесь с осторожностью на небольшой скорости и будьте готовы прилагать повышенное усилие к рулевому колесу для поворота колес автомобиля. Обратитесь на сервисную станцию официального дилера.

Двигатель перегревается. Стрелка указателя температуры охлаждающей жидкости находится в красной зоне шкалы, горит сигнальная лампа экстренной остановки **STOP**.

Неисправен вентилятор системы охлаждения двигателя.

Прекратите движение, остановите двигатель и свяжитесь с официальным дилером компании-производителя.

Течь охлаждающей жидкости.

Проверьте расширительный бачок: в нем должна быть жидкость. Если охлаждающая жидкость отсутствует, срочно свяжитесь с официальным дилером компании-производителя.

Закипание охлаждающей жидкости.

Механическая неисправность: пробита прокладка головки блока цилиндров.

Остановите двигатель. Свяжитесь с официальным дилером компании-производителя.



**Радиатор:** при доливе большого объема охлаждающей жидкости необходимо помнить, что не следует заливать холодную жидкость, если двигатель автомобиля сильно нагрет. После любой операции на автомобиле, требующей даже частичного слива жидкости из системы охлаждения, ее следует наполнить свежей смесью, приготовленной в соответствующих пропорциях. Помните: можно использовать только те марки охлаждающей жидкости, которые предписаны к применению техническими службами компании-производителя.

## НЕИСПРАВНОСТИ (7/8)

<b>Электрическое оборудование</b>	<b>ВОЗМОЖНЫЕ ПРИЧИНЫ</b>	<b>ЧТО ДЕЛАТЬ</b>
Не работают стеклоочистители.	Примерзли щетки стеклоочистителя.	Освободите щетки стеклоочистителей перед включением стеклоочистителей.
	Неисправность электрической цепи.	Свяжитесь с официальным дилером компании-производителя.
	Поврежденный предохранитель.	Замените предохранитель самостоятельно или на станции техобслуживания; см. сведения в разделе «Предохранители» в главе 5.
Стеклоочиститель не останавливается.	Неисправность электрического управления.	Свяжитесь с официальным дилером компании-производителя.
Повышенная частота мигания указателей поворота.	Перегорела лампа.	См. сведения в разделе «Фары: замена ламп» в главе 5.
Не работают указатели поворота и аварийной световой сигнализации.	Неисправность электрической цепи или управления.	Свяжитесь с официальным дилером компании-производителя.
	Поврежденный предохранитель.	Замените предохранитель самостоятельно или на станции техобслуживания; см. сведения в разделе «Предохранители» в главе 5.
Фары не включаются или не выключаются.	Неисправность электрической цепи или управления.	Свяжитесь с официальным дилером компании-производителя.
	Поврежденный предохранитель.	Замените предохранитель самостоятельно или на станции техобслуживания; см. сведения в разделе «Предохранители» в главе 5.

## НЕИСПРАВНОСТИ (8/8)

Электрическое оборудование	ВОЗМОЖНЫЕ ПРИЧИНЫ	ЧТО ДЕЛАТЬ
Следы конденсата в фарах или задних фонарях.	Наличие конденсата может быть закономерным следствием изменения температуры наружного воздуха и уровня влажности.  В этом случае при включении фар конденсат через некоторое время исчезает.	
Включение сигнальной лампы непристегнутых ремней безопасности на передних сиденьях не соответствует реальному состоянию ремней безопасности.	Какой-либо предмет застрял между полом и сиденьем и мешает работе датчика.	Удалите все предметы из-под передних сидений.



# Глава 6. Технические характеристики

Идентификационная табличка автомобиля .....	6.2
Идентификационная табличка двигателя .....	6.3
Габариты автомобиля .....	6.5
Характеристики двигателя .....	6.6
Массовые характеристики, масса буксируемого прицепа .....	6.8
Запасные части и ремонтные работы .....	6.9
Регистрация технического обслуживания .....	6.10
Антикоррозионный контроль .....	6.16

# ИДЕНТИФИКАЦИОННАЯ ТАБЛИЧКА АВТОМОБИЛЯ

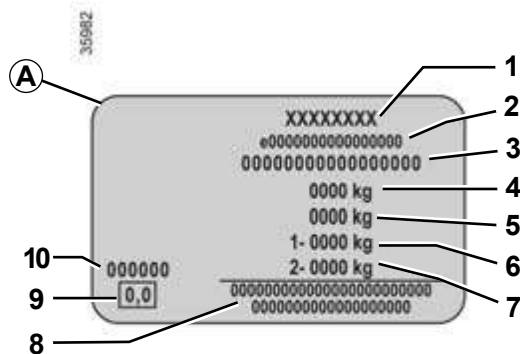
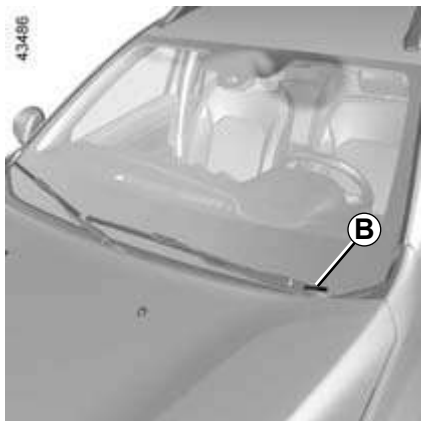
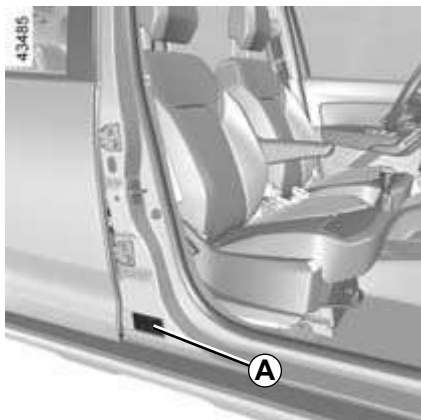

При заказе запасных частей необходимо ссылаться на информацию, которая содержится на табличке производителя А.

Наличие и место расположения идентификационных табличек зависят от модификации автомобиля.

## Табличка изготовителя А

- 1 Название изготовителя.
- 2 Номер сертификационного документа модели – официального одобрения типа транспортного средства (ОТТС).
- 3 Идентификационный номер автомобиля.

**В зависимости от комплектации, он отображается также на маркировке В.**

- 4 Максимальная разрешенная масса автомобиля с грузом (ММАС).
- 5 Максимальная разрешенная масса полностью загруженного автомобиля с прицепом (МТР).
- 6 Максимальная разрешенная нагрузка (ММТА) на переднюю ось.
- 7 Максимальная разрешенная нагрузка (ММТА) на заднюю ось.
- 8 Предназначено для нанесения информации партнеров или дополнительной информации.
- 9 Не используется.
- 10 Номер краски (код цвета).

## ИДЕНТИФИКАЦИОННАЯ ТАБЛИЧКА ДВИГАТЕЛЯ (1/2)

33293

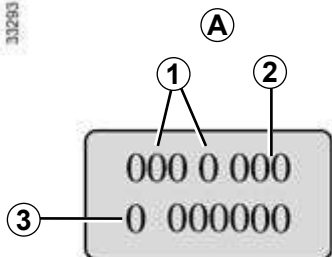

При заказе запасных частей необходимо ссылаться на информацию, которая содержится на табличке на двигателе или на наклейке **A** (ее расположение зависит от двигателя).

- 1 Тип двигателя.
- 2 Индекс двигателя.
- 3 Заводской номер двигателя.

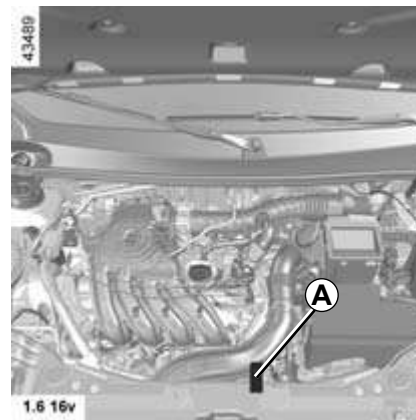
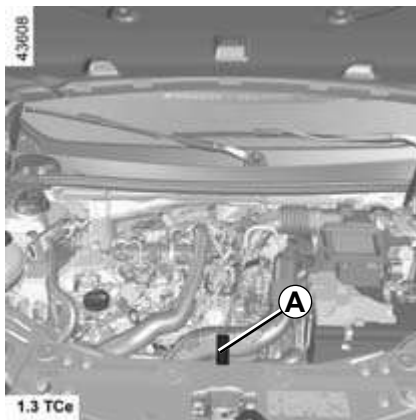
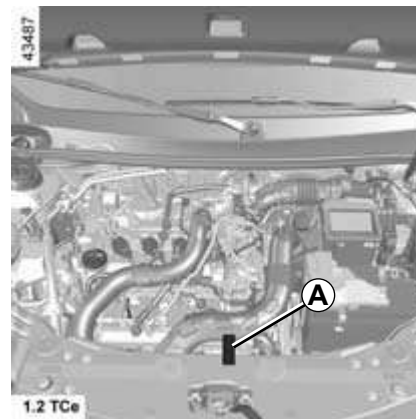
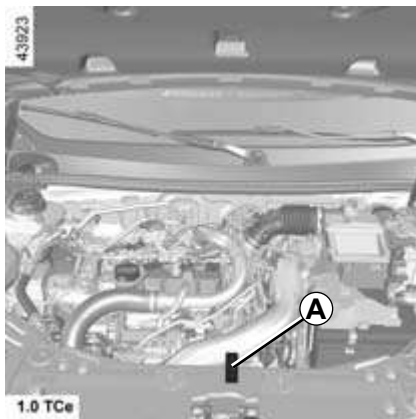

## ИДЕНТИФИКАЦИОННАЯ ТАБЛИЧКА ДВИГАТЕЛЯ (2/2)

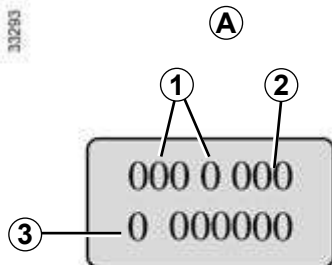

При заказе запасных частей необходимо ссылаться на информацию, которая содержится на табличке на двигателе или на наклейке **A** (ее расположение зависит от двигателя).

- 1 Тип двигателя.
- 2 Индекс двигателя.
- 3 Заводской номер двигателя.

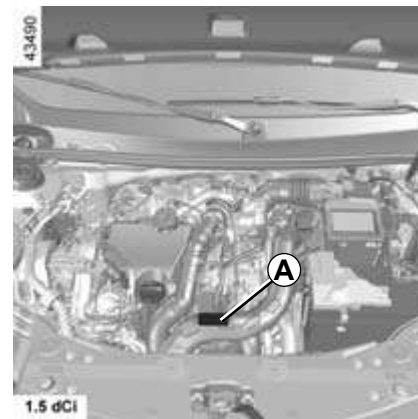
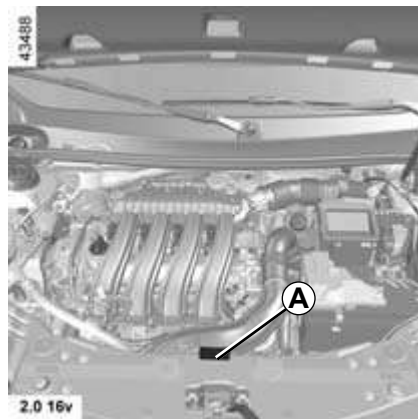



# ГАБАРИТЫ АВТОМОБИЛЯ, м

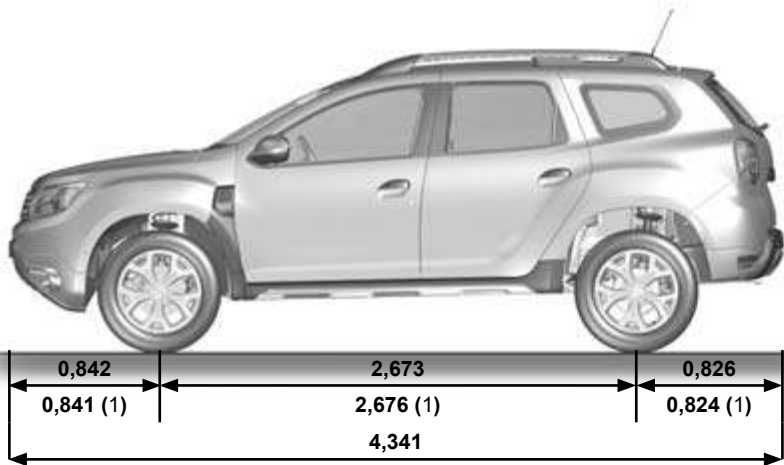

43491

1,626 (2)  
1,693 (3)

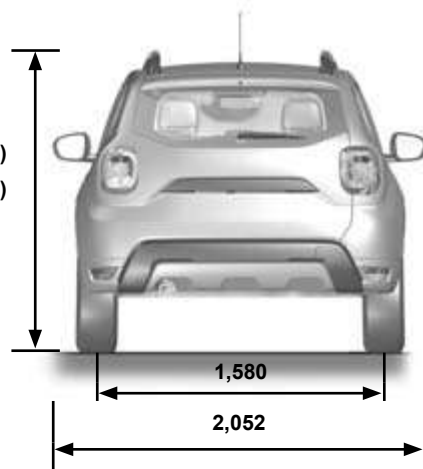





- (1) В зависимости от комплектации автомобиля
- (2) Ненагруженный автомобиль без опор багажника на крыше
- (3) Ненагруженный автомобиль с опорами багажника на крыше

## ХАРАКТЕРИСТИКИ ДВИГАТЕЛЯ (1/2)

Модификации	1.0 TCe	1.2 TCe	1.3 TCe	1.6 16V	2.0 16V	1.5 dCi
Тип двигателя (см. табличку на двигателе)	H4Dt	H5Ft	H5H Turbo	H4M	F4R	K9K
Рабочий объем, см <sup>3</sup>	999	1 198	1332	1598	1 998	1 461
Тип топлива Октановое число	<p>Бензин.</p> <p>Неэтилированное топливо <b>обязательно</b> с октановым числом, соответствующим числу, указанному на этикетке на лючке заливной горловины бака, и экологическому классу автомобиля.</p>					<p>Дизельное топливо (соответствующего экологического класса).</p> <p>На этикетке лючка заливной горловины бака указано, какое топливо допустимо использовать.</p>
Свечи зажигания	<p>Используйте свечи только тех типов, которые рекомендованы для вашего автомобиля.</p> <p>Тип свечей должен быть указан на этикетке, расположенной в моторном отсеке, в противном случае обратитесь на сервисную станцию официального дилера компании-производителя.</p> <p>Установка свечей зажигания ненадлежащего типа может привести к повреждению двигателя.</p>					

## ХАРАКТЕРИСТИКИ ДВИГАТЕЛЯ (2/2)

Модификации	1.0 TCe	1.2 TCe	1.3 TCe	1.6 16V	2.0 16V	1.5 dCi
Тип двигателя (см. табличку на двигателе)	H4Dt	H5Ft	H5H Turbo	H4M	F4R	K9K
Рабочий объем, см <sup>3</sup>	999	1 198	1332	1598	1 998	1 461
Виды топлива, которые соответствуют европейским стандартам и подходят для двигателей автомобилей, реализуемых в Европе (во всех других случаях обратитесь к официальному дилеру).			Неэтилированный бензин, соответствующий стандарту <b>EN 228</b> и содержащий до 5% этанола.			Дизельное топливо, соответствующее стандарту <b>EN 590</b> и содержащее до 7% метиловых эфиров жирных кислот.
			Неэтилированный бензин, соответствующий стандарту <b>EN 228</b> и содержащий до 10% этанола.			Дизельное топливо, соответствующее стандарту <b>EN 16734</b> и содержащее до 10% метиловых эфиров жирных кислот.
						Дизельное топливо, соответствующее стандарту <b>EN 15940</b> и содержащее до 7% метиловых эфиров жирных кислот.

## МАССОВЫЕ ХАРАКТЕРИСТИКИ (кг)

Данные массовые характеристики указаны для автомобиля в базовой комплектации и без дополнительного оборудования: они изменяются в зависимости от установленного на вашем автомобиле оборудования. Обратитесь к официальному дилеру компании-производителя.

Модификации	4x2	4x4
Максимальная разрешенная масса автомобиля с нагрузкой Максимальная разрешенная масса автомобиля с прицепом	Эти массовые характеристики указаны на табличке изготовителя автомобиля (см. раздел «Идентификационная табличка» в главе 6)	
Масса буксируемого прицепа, оборудованного тормозами*	Получается вычитанием: <b>MTR – ММАС</b>	
Масса буксируемого прицепа, не оборудованного тормозами*	625	675
Максимально допустимая нагрузка на тягово-сцепное устройство*	75	
Допустимая нагрузка на крышу, включая устройство для перевозки	80 (включая устройство для перевозки)	

### Масса буксируемого прицепа (буксировка жилого прицепа, катера и т. д.)

Буксировка запрещается, если разность максимальной разрешенной массы полностью загруженного автомобиля с прицепом (MTR) и максимальной разрешенной массы автомобиля с нагрузкой (ММАС) равна нулю либо если на фирменной табличке MTR указана равной нулю (или вовсе не указана).

- Необходимо строго соблюдать допустимую массу буксируемого прицепа, которая регламентируется местным законодательством и в том числе правилами дорожного движения. По вопросам настройки тягово-сцепного устройства обратитесь на сервисную станцию официальной дилерской сети компании-производителя.
- При буксировке **недопустимо превышение максимальной разрешенной массы (автомобиль и буксируемый прицеп)**. Однако допускается:
  - превышение максимально разрешенной нагрузки на задние колеса максимум на 15 %,
  - превышение максимально разрешенной массы автомобиля с загрузкой максимум на 10 %, но не более чем на 100 кг.В любом случае максимальная скорость автомобиля с прицепом не должна превышать 80 км/ч, а давление воздуха в шинах должно быть увеличено на 0,2 бар.
- Мощность двигателя и способность автомобиля преодолевать подъемы уменьшаются в условиях высокогорья, мы рекомендуем уменьшать максимальную загрузку на 10 % на 1000 м подъема и затем дополнительно на 10 % на каждые 1000 м подъема.

### Перераспределение нагрузки (только модификации 4x2)

При фактической массе автомобиля менее установленной для него максимальной разрешенной массы допускается перенос до 300 кг груза на прицеп, оборудованный тормозной системой, но в пределах максимальной разрешенной массы автомобиля с прицепом.

## **ЗАПАСНЫЕ ЧАСТИ И РЕМОНТНЫЕ РАБОТЫ**

Оригинальные запасные части созданы на основе жестких технических требований и подвергаются специальным испытаниям. Поэтому они соответствуют всем техническим требованиям к аналогичным деталям, устанавливаемым на новые автомобили.

Используя оригинальные запасные части компании-производителя, Вы сможете обеспечить долговечность и исправность вашего автомобиля. Кроме того, на ремонтные работы, выполненные специалистами сервисной станции официальной дилерской сети компании-производителя с использованием оригинальных запасных частей, дается гарантия согласно условиям, приведенным на обороте заказ-наряда на ремонт.

# РЕГИСТРАЦИЯ ТЕХНИЧЕСКОГО ОБСЛУЖИВАНИЯ (1/6)

VIN: .....

Дата:                      Км:		№ фактуры:	Комментарии/разное
<b>Тип работ:</b> Техническое обслуживание <input type="checkbox"/> ..... <input type="checkbox"/>		<b>Печать</b>	
<b>Проверка антикоррозионного покрытия:</b> В НОРМЕ <input type="checkbox"/> Не В НОРМЕ* <input type="checkbox"/> *См. специальную страницу			
Дата:                      Км:		№ фактуры:	Комментарии/разное
<b>Тип работ:</b> Техническое обслуживание <input type="checkbox"/> ..... <input type="checkbox"/>		<b>Печать</b>	
<b>Проверка антикоррозионного покрытия:</b> В НОРМЕ <input type="checkbox"/> Не В НОРМЕ* <input type="checkbox"/> *См. специальную страницу			
Дата:                      Км:		№ фактуры:	Комментарии/разное
<b>Тип работ:</b> Техническое обслуживание <input type="checkbox"/> ..... <input type="checkbox"/>		<b>Печать</b>	
<b>Проверка антикоррозионного покрытия:</b> В НОРМЕ <input type="checkbox"/> Не В НОРМЕ* <input type="checkbox"/> *См. специальную страницу			

# РЕГИСТРАЦИЯ ТЕХНИЧЕСКОГО ОБСЛУЖИВАНИЯ (2/6)

VIN: .....

Дата:                      Км:		№ фактуры:	Комментарии/разное
<b>Тип работ:</b> Техническое обслуживание <input type="checkbox"/> ..... <input type="checkbox"/>		<b>Печать</b>	
<b>Проверка антикоррозионного покрытия:</b> В НОРМЕ <input type="checkbox"/> Не В НОРМЕ* <input type="checkbox"/> *См. специальную страницу			
Дата:                      Км:		№ фактуры:	Комментарии/разное
<b>Тип работ:</b> Техническое обслуживание <input type="checkbox"/> ..... <input type="checkbox"/>		<b>Печать</b>	
<b>Проверка антикоррозионного покрытия:</b> В НОРМЕ <input type="checkbox"/> Не В НОРМЕ* <input type="checkbox"/> *См. специальную страницу			
Дата:                      Км:		№ фактуры:	Комментарии/разное
<b>Тип работ:</b> Техническое обслуживание <input type="checkbox"/> ..... <input type="checkbox"/>		<b>Печать</b>	
<b>Проверка антикоррозионного покрытия:</b> В НОРМЕ <input type="checkbox"/> Не В НОРМЕ* <input type="checkbox"/> *См. специальную страницу			

# РЕГИСТРАЦИЯ ТЕХНИЧЕСКОГО ОБСЛУЖИВАНИЯ (3/6)

VIN: .....

Дата:                      Км:		№ фактуры:	Комментарии/разное
<b>Тип работ:</b> Техническое обслуживание <input type="checkbox"/> ..... <input type="checkbox"/>	<b>Печать</b>		
<b>Проверка антикоррозионного покрытия:</b> В НОРМЕ <input type="checkbox"/> Не В НОРМЕ* <input type="checkbox"/> *См. специальную страницу			
Дата:                      Км:		№ фактуры:	Комментарии/разное
<b>Тип работ:</b> Техническое обслуживание <input type="checkbox"/> ..... <input type="checkbox"/>	<b>Печать</b>		
<b>Проверка антикоррозионного покрытия:</b> В НОРМЕ <input type="checkbox"/> Не В НОРМЕ* <input type="checkbox"/> *См. специальную страницу			
Дата:                      Км:		№ фактуры:	Комментарии/разное
<b>Тип работ:</b> Техническое обслуживание <input type="checkbox"/> ..... <input type="checkbox"/>	<b>Печать</b>		
<b>Проверка антикоррозионного покрытия:</b> В НОРМЕ <input type="checkbox"/> Не В НОРМЕ* <input type="checkbox"/> *См. специальную страницу			



# РЕГИСТРАЦИЯ ТЕХНИЧЕСКОГО ОБСЛУЖИВАНИЯ (4/6)

VIN: .....

Дата:                      Км:		№ фактуры:	Комментарии/разное
<b>Тип работ:</b> Техническое обслуживание <input type="checkbox"/> ..... <input type="checkbox"/>		<b>Печать</b>	
<b>Проверка антикоррозионного покрытия:</b> В НОРМЕ <input type="checkbox"/> Не В НОРМЕ* <input type="checkbox"/> *См. специальную страницу			
Дата:                      Км:		№ фактуры:	Комментарии/разное
<b>Тип работ:</b> Техническое обслуживание <input type="checkbox"/> ..... <input type="checkbox"/>		<b>Печать</b>	
<b>Проверка антикоррозионного покрытия:</b> В НОРМЕ <input type="checkbox"/> Не В НОРМЕ* <input type="checkbox"/> *См. специальную страницу			
Дата:                      Км:		№ фактуры:	Комментарии/разное
<b>Тип работ:</b> Техническое обслуживание <input type="checkbox"/> ..... <input type="checkbox"/>		<b>Печать</b>	
<b>Проверка антикоррозионного покрытия:</b> В НОРМЕ <input type="checkbox"/> Не В НОРМЕ* <input type="checkbox"/> *См. специальную страницу			

# РЕГИСТРАЦИЯ ТЕХНИЧЕСКОГО ОБСЛУЖИВАНИЯ (5/6)

VIN: .....

Дата:                      Км:		№ фактуры:	Комментарии/разное
<b>Тип работ:</b> Техническое обслуживание <input type="checkbox"/> ..... <input type="checkbox"/>		<b>Печать</b>	
<b>Проверка антикоррозионного покрытия:</b> В НОРМЕ <input type="checkbox"/> Не В НОРМЕ* <input type="checkbox"/> *См. специальную страницу			
Дата:                      Км:		№ фактуры:	Комментарии/разное
<b>Тип работ:</b> Техническое обслуживание <input type="checkbox"/> ..... <input type="checkbox"/>		<b>Печать</b>	
<b>Проверка антикоррозионного покрытия:</b> В НОРМЕ <input type="checkbox"/> Не В НОРМЕ* <input type="checkbox"/> *См. специальную страницу			
Дата:                      Км:		№ фактуры:	Комментарии/разное
<b>Тип работ:</b> Техническое обслуживание <input type="checkbox"/> ..... <input type="checkbox"/>		<b>Печать</b>	
<b>Проверка антикоррозионного покрытия:</b> В НОРМЕ <input type="checkbox"/> Не В НОРМЕ* <input type="checkbox"/> *См. специальную страницу			

# РЕГИСТРАЦИЯ ТЕХНИЧЕСКОГО ОБСЛУЖИВАНИЯ (6/6)

VIN: .....

Дата:                      Км:		№ фактуры:	Комментарии/разное
<b>Тип работ:</b> Техническое обслуживание <input type="checkbox"/> ..... <input type="checkbox"/>		<b>Печать</b>	
<b>Проверка антикоррозионного покрытия:</b> В НОРМЕ <input type="checkbox"/> Не В НОРМЕ* <input type="checkbox"/> *См. специальную страницу			
Дата:                      Км:		№ фактуры:	Комментарии/разное
<b>Тип работ:</b> Техническое обслуживание <input type="checkbox"/> ..... <input type="checkbox"/>		<b>Печать</b>	
<b>Проверка антикоррозионного покрытия:</b> В НОРМЕ <input type="checkbox"/> Не В НОРМЕ* <input type="checkbox"/> *См. специальную страницу			
Дата:                      Км:		№ фактуры:	Комментарии/разное
<b>Тип работ:</b> Техническое обслуживание <input type="checkbox"/> ..... <input type="checkbox"/>		<b>Печать</b>	
<b>Проверка антикоррозионного покрытия:</b> В НОРМЕ <input type="checkbox"/> Не В НОРМЕ* <input type="checkbox"/> *См. специальную страницу			

# АНТИКОРРОЗИОННЫЙ КОНТРОЛЬ (1/5)

В случае, когда продолжение действия гарантии обусловлено ремонтом, этот ремонт указывается ниже.

VIN (ИНА): .....

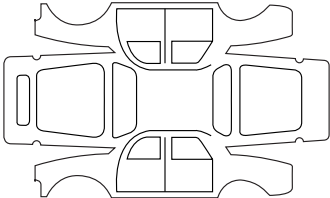
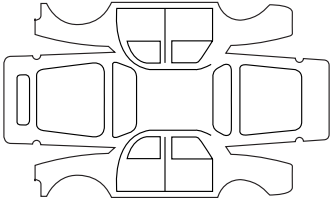
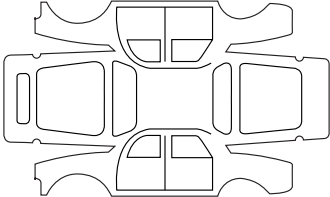
Выполняемый в связи с коррозией ремонт:		Печать
Дата ремонта:		
Выполняемый ремонт:		Печать
Дата ремонта:		
Выполняемый ремонт:		Печать
Дата ремонта:		

## АНТИКОРРОЗИОННЫЙ КОНТРОЛЬ (2/5)

В случае, когда продолжение действия гарантии обусловлено ремонтом, этот ремонт указывается ниже.

VIN (ИНА): .....

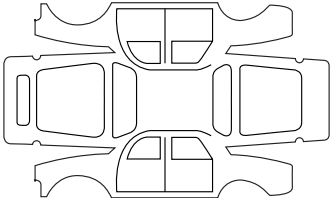
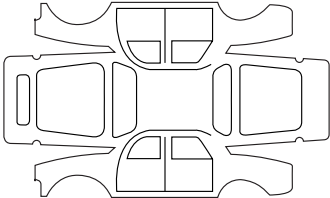
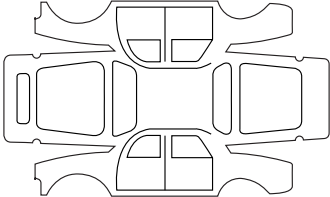
Выполняемый в связи с коррозией ремонт:		Печать
Дата ремонта:		
Выполняемый ремонт:		Печать
Дата ремонта:		
Выполняемый ремонт:		Печать
Дата ремонта:		

## АНТИКОРРОЗИОННЫЙ КОНТРОЛЬ (3/5)

В случае, когда продолжение действия гарантии обусловлено ремонтом, этот ремонт указывается ниже.

VIN (ИНА): .....

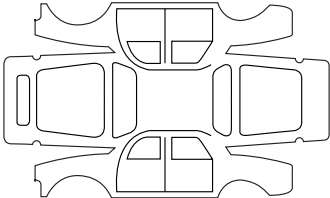
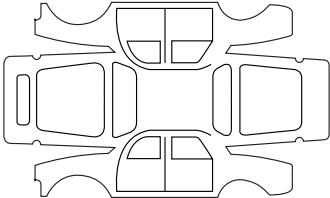
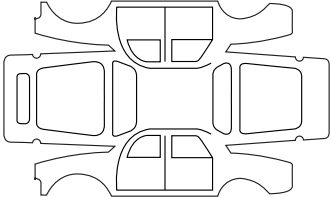
Выполняемый в связи с коррозией ремонт:		Печать
Дата ремонта:		
Выполняемый ремонт:		Печать
Дата ремонта:		
Выполняемый ремонт:		Печать
Дата ремонта:		

## АНТИКОРРОЗИОННЫЙ КОНТРОЛЬ (4/5)

В случае, когда продолжение действия гарантии обусловлено ремонтом, этот ремонт указывается ниже.

VIN (ИНА): .....

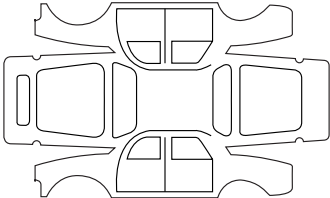
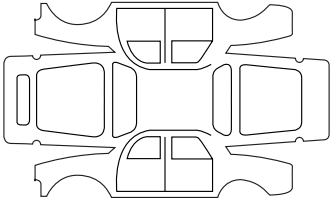
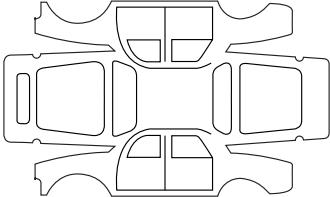
Выполняемый в связи с коррозией ремонт:		Печать
Дата ремонта:		
Выполняемый ремонт:		Печать
Дата ремонта:		
Выполняемый ремонт:		Печать
Дата ремонта:		

## АНТИКОРРОЗИОННЫЙ КОНТРОЛЬ (5/5)

В случае, когда продолжение действия гарантии обусловлено ремонтом, этот ремонт указывается ниже.

VIN (ИНА): .....

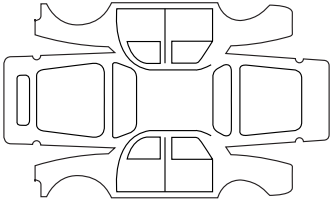
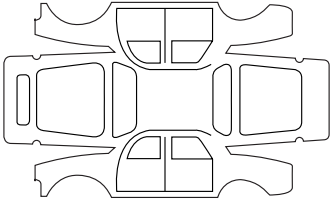
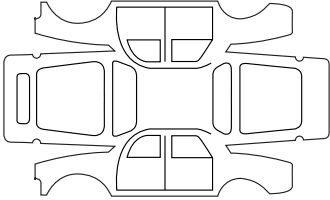
Выполняемый в связи с коррозией ремонт:		Печать
Дата ремонта:		
Выполняемый ремонт:		Печать
Дата ремонта:		
Выполняемый ремонт:		Печать
Дата ремонта:		



# АЛФАВИТНЫЙ УКАЗАТЕЛЬ (1/5)

## 4

4 ведущих колеса (4WD) ..... 2.32 → 2.36

## Е

ESC: система стабилизации траектории ..... 2.37 → 2.41

## А

аварийная световая сигнализация ..... 1.87

аварийный сигнал ..... 1.87

автоматическая блокировка открывающихся элементов

кузова при движении ..... 1.14

автоматическая коробка передач (использование) ..... 2.53 → 2.56,  
5.43

адаптивный усилитель рулевого управления ..... 1.83

аккумуляторная батарея ..... 4.16 – 4.17

антиблокировочная система (АБС) ..... 2.37 → 2.41

антикоррозийная защита ..... 4.18

антипробуксовочная система ..... 2.37 → 2.41

аудиосистема

    место под установку ..... 5.44

## Б

багажник на крыше

    опоры багажника на крыше ..... 3.38

багажное отделение ..... 3.33 → 3.35

бак для реагента ..... 1.100 → 1.104

бачок

    охлаждающая жидкость ..... 4.11

    тормозная жидкость ..... 4.10

безопасность детей ..... 1.2, 1.8 → 1.10, 1.15 – 1.16, 1.32 → 1.39,  
1.42 – 1.43, 1.46 – 1.47

боковые повторители указателей поворота ..... 5.25

бортовой компьютер ..... 1.72 → 1.82

буксировка

    автомобиля ..... 5.41 → 5.43

    прицепа ..... 3.36

буксировочные проушины ..... 5.41 → 5.43

буксируемая масса ..... 6.8

## В

вентиляционные решетки ..... 3.2 → 3.4

вентиляция

    система кондиционирования воздуха ..... 3.2 → 3.4

    система отопления и вентиляции ..... 3.5 → 3.8

ветровое стекло с обогревом ..... 3.9 → 3.12

вещевые отделения ..... 3.25 → 3.29

включение зажигания ..... 2.8

внутренняя отделка салона

    уход ..... 4.21 – 4.22

вождение автомобиля ..... 2.2 → 2.11, 2.16 → 2.24, 2.31 → 2.58

встроенная система управления телефоном в режиме

«свободные руки» ..... 3.39 → 3.41

## Г

громкоговорители

    место под установку ..... 5.44

## Д

давление в шинах ..... 2.27 → 2.30, 4.14 – 4.15, 5.14

датчик заднего хода ..... 2.57 → 2.58

датчик слепой зоны ..... 2.61 → 2.64

двери ..... 1.14 → 1.16

дверь багажного отделения ..... 1.5 – 1.6

двигатель

    технические характеристики ..... 6.6 – 6.7

декоративные колесные колпаки ..... 5.10

дети ..... 1.5, 1.9 – 1.10, 1.15 – 1.16

дети (безопасность) ..... 1.5, 1.8, 3.15 → 3.17

детские сиденья ..... 1.32 → 1.39, 1.42 – 1.43, 1.46 – 1.47

дистанционный запуск двигателя ..... 1.2 – 1.3

домкрат ..... 5.2, 5.11 – 5.12

дополнительная система ..... 3.5 → 3.14

дополнительное оборудование ..... 5.45

## Е

емкость бака для реагента ..... 1.100 → 1.104

емкость резервуара для присадки ..... 1.100 → 1.104

## АЛФАВИТНЫЙ УКАЗАТЕЛЬ (2/5)

### Ж

жидкость системы охлаждения двигателя.....	4.11
жиклеры.....	1.94

### З

заднее многоместное сиденье.....	3.30 → 3.32
задние сиденья	
функциональные возможности.....	3.30 → 3.32
задний ход	
движение.....	2.31
задняя полка.....	3.37
закрытие дверей.....	1.11 → 1.13, 1.15 – 1.16
замена колеса.....	5.11 – 5.12
замена ламп.....	5.17 → 5.29
замена масла.....	4.6 → 4.9
запасное колесо.....	5.3 → 5.5, 5.13 → 5.16
запасной ключи.....	1.5 – 1.6
запасные части.....	6.9
запирание дверей.....	1.4 → 1.10
заправка реагентом.....	1.100 → 1.104
заправочная емкость агрегатов.....	4.4, 4.16
заправочная емкость топливного бака.....	1.96
запуск двигателя.....	2.2 → 2.15
звуковая сигнализация.....	1.89
звуковой сигнал.....	1.87
звуковой сигнал превышения скорости.....	1.70 – 1.71
зеркала.....	3.20
зеркала заднего вида.....	1.51

### И

идентификационные таблички.....	6.2 → 6.4
идентификация автомобиля.....	6.2
избирательная каталитическая нейтрализация.....	1.100 → 1.104
индикация системы навигации.....	3.39 → 3.41

### К

камера заднего вида.....	2.59 – 2.60
камеры кругового обзора.....	2.65 → 2.68
капот.....	4.2 – 4.3

карта с функцией «свободные руки»: использование.....	1.7 → 1.10
карта с функцией «свободные руки»: элемент питания.....	5.38 – 5.39
каталитический нейтрализатор.....	2.16 – 2.17
качество реагента.....	1.100 → 1.104
качество топлива.....	1.96
ключ для снятия декоративного колпака.....	5.2
ключ/радиочастотный пульт дистанционного управления	
использование.....	1.2
ключи.....	1.2 – 1.3
кнопка запуска/остановки двигателя.....	2.7 → 2.11
колесный ключ.....	5.2
комплект для накачивания шин.....	5.6 → 5.9
контрольно-измерительные приборы.....	1.64 → 1.73, 1.85 – 1.86, 1.88 → 1.90
крепежные кольца.....	3.34 – 3.35
крышка бака для реагента.....	1.100 → 1.104

### Л

лампы	
замена.....	5.17 → 5.29
лючок заливной горловины топливного бака.....	1.96

### М

маслоизмерительный щуп.....	4.4 – 4.5
массовые характеристики.....	6.8
место водителя.....	1.52 → 1.59, 1.54 → 1.63, 1.62 – 1.63
место под установку автомагнитолы.....	5.44
моторное масло.....	4.4 – 4.5
мультимедийное оборудование.....	3.39 → 3.41
мойка.....	4.18 → 4.20

### Н

накачивание шин.....	4.14 – 4.15
наружная световая сигнализация.....	1.88 → 1.90
неисправности.....	5.46 → 5.53

### О

обдуг	
ветровое стекло.....	3.9 → 3.12
заднее стекло.....	3.9 → 3.12

## АЛФАВИТНЫЙ УКАЗАТЕЛЬ (3/5)

обеспечение безопасности детей.....	3.15 → 3.17
обкатка автомобиля.....	2.2
обогрев/обдув ветрового стекла.....	3.9 → 3.12
обогрев/обдув заднего стекла.....	3.5 → 3.8
оборудование.....	3.25 → 3.29
органы управления.....	1.52 → 1.59, 1.54 → 1.63, 1.62 – 1.63
освещение:	
наружное.....	1.6, 1.88 → 1.90, 5.17 → 5.25
салона.....	3.18 – 3.19, 5.26 → 5.29
особенность автомобилей с бензиновым двигателем... 2.16 – 2.17	
особенность автомобилей с дизельным двигателем.....	2.18 – 2.19
отключение подушек безопасности переднего пассажира.....	1.48
открытие дверей.....	1.11 → 1.13, 1.15 – 1.16
отпирание дверей.....	1.11 → 1.13
охрана окружающей среды.....	2.26

### П

пепельница.....	3.21 – 3.22
перевозка грузов	
в багажном отделении.....	3.34 – 3.35
перевозка детей.....	1.32 → 1.39, 1.42 – 1.43, 1.46 – 1.47
передние сиденья	
регулировка.....	1.17 → 1.19
переключение передач.....	2.31, 2.53 → 2.56
плавкие предохранители.....	5.30 → 5.33
плафон.....	3.18 – 3.19
подголовники.....	1.17, 3.23 – 3.24
подлокотник.....	3.29
подушка безопасности	
отключение подушки безопасности переднего пассажира.....	1.48
подушка безопасности.....	1.25 → 1.31
подушка детского сиденья.....	1.32 → 1.34
подъем автомобиля	
замена колеса.....	5.2 → 5.5, 5.10 → 5.12
поручень.....	3.20
практические советы.....	1.99, 3.36, 5.2 → 5.5, 5.10 → 5.35, 5.40 → 5.44
преднатяжители ремней безопасности.....	1.25 → 1.29
приборная панель.....	1.52 → 1.59, 1.54 → 1.63, 1.62 – 1.63

прикуриватель.....	3.21 – 3.22
присадка (реагент).....	1.100 → 1.104
пробка топливного бака.....	1.96
проверка антикоррозийной защиты.....	6.16 → 6.20
прокол.....	5.3 → 5.5, 5.11 – 5.12
противотуманные фары/противотуманный фонарь.....	1.89
пульт дистанционного управления замками дверей	
элементы питания.....	5.36 – 5.37
пульт дистанционного управления замками дверей.....	1.2 → 1.4

### Р

размеры.....	6.5
разъем	
разъем для мультимедийного оборудования.....	3.39 → 3.41
расход топлива.....	3.13
реагент (бак).....	1.100 → 1.104
регулирование температуры.....	3.9 → 3.14
регулировка места водителя.....	1.20 → 1.24
регулировка передних сидений.....	1.18 – 1.19
регулировка света фар.....	1.91
режим движения ЕСО.....	1.64 → 1.69, 2.20 → 2.24
режим ожидания двигателя.....	2.12 → 2.15
режим стоп-старт.....	2.12 → 2.15
рекомендации по снижению токсичности.....	2.25
рекомендации по управлению.....	2.20 → 2.24
ремни безопасности.....	1.20 → 1.31
розетка питания электроаксессуаров.....	3.21 – 3.22
рулевое колесо	
регулировка.....	1.83 – 1.84
рулевое колесо с подогревом.....	1.83
рычаг переключения передач.....	2.31

### С

световая сигнализация.....	1.87
селектор автоматической коробки передач.....	2.53 → 2.56
сигнальные лампы.....	1.64 → 1.82
сиденья с подогревом.....	1.18 – 1.19
система Isofix.....	1.46 – 1.47
система кондиционирования воздуха.....	3.2 → 3.14

## АЛФАВИТНЫЙ УКАЗАТЕЛЬ (4/5)

система контроля давления в шинах .....	2.27 → 2.30
система помощи при трогании на подъеме .....	2.37 → 2.41
система навигации.....	3.39 → 3.41
система ограничения скорости .....	2.42 → 2.46
система отопления и вентиляции.....	3.2 → 3.13
система пассивной безопасности.....	1.25 → 1.29
система пассивной безопасности водителя и переднего пассажира.....	1.25 → 1.29, 1.31
система регулирования и ограничения скорости .....	2.42 → 2.52
система стабилизации траектории: ESC.....	2.37 → 2.41
система помощи при парковке .....	2.57 → 2.60
система экстренного торможения .....	2.37 → 2.41
солнцезащитный козырек.....	3.20
сообщения на щитке приборов.....	1.72 → 1.82
стекла .....	3.15 → 3.17
стеклоомыватели .....	1.92 → 1.95
стеклоочистители	
замена щеток.....	5.40
стеклоочистители.....	1.92 → 1.95
стеклоподъемники .....	3.15 → 3.17
стоп-старт .....	2.12 → 2.15
стояночный тормоз .....	2.31

<b>Т</b>	
телефон .....	3.39 → 3.41
температура наружного воздуха.....	1.86
технические характеристики .....	6.2, 6.6 → 6.9
техническое обслуживание.....	2.25
тип моторного масла .....	4.6 → 4.9
топливный бак .....	1.96 → 1.99
топливо	
заправка .....	1.97
качество .....	1.96, 6.6 – 6.7
расход.....	2.20 → 2.24
рекомендации по расходу топлива .....	2.20 → 2.24
тормозная жидкость .....	4.10

<b>У</b>	
указатели поворота .....	1.87, 5.17 – 5.18
указатели:	
на щитке приборов .....	1.72 – 1.73
уменьшение токсичности отработавших газов	
рекомендации .....	2.25
уровень масла в двигателе .....	4.6 → 4.9
уровни эксплуатационных жидкостей .....	4.4 – 4.5, 4.10 → 4.12
уровни:	
охлаждающая жидкость.....	4.11
усилитель рулевого управления.....	1.83
установка аудиосистемы .....	5.44
установка точного времени.....	1.85 – 1.86
устройства безопасности для детей .....	1.32 → 1.39, 1.42 – 1.43, 1.46 – 1.47
устройство подкачки топлива .....	1.99
уход:	
внутренняя отделка салона.....	4.21 – 4.22
кузов автомобиля .....	4.18 → 4.20
механическое оборудование .....	4.4 – 4.5, 4.10, 4.16, 6.10 → 6.15

<b>Ф</b>	
фары	
дополнительные .....	5.19 – 5.20
регулировка .....	1.91
фары.....	1.88 → 1.91
фильтр	
дизельного топлива.....	1.99, 4.13
фильтр:	
воздушный .....	4.13
противосажевый .....	2.17, 2.19
салона .....	4.13
фонари направленного освещения .....	3.18 – 3.19
фонари/фары:	
аварийной сигнализации .....	1.87
ближнего света .....	1.88, 5.17 – 5.18

## АЛФАВИТНЫЙ УКАЗАТЕЛЬ (5/5)

габаритные.....	1.88, 5.17 – 5.18
дальнего света.....	1.88, 5.17 – 5.18
дневного света.....	5.17
заднего хода.....	5.21
поворота.....	1.87, 5.17 – 5.18
противотуманные.....	1.89, 5.19 – 5.20
регулировка.....	1.91
стоп-сигнала.....	5.21
<b>Х</b>	
характеристики двигателей.....	6.6 – 6.7
<b>Ц</b>	
центральный замок дверей.....	1.11 → 1.13
<b>Ч</b>	
часы.....	1.85 – 1.86
чистка:	
внутри автомобиля.....	4.21 – 4.22
<b>Ш</b>	
шины.....	2.27 → 2.30, 4.14 – 4.15, 5.13 → 5.16
<b>Щ</b>	
щетки стеклоочистителей.....	5.40
щиток приборов.....	1.64 → 1.82
<b>Э</b>	
экономию топлива.....	2.20 → 2.24
экстренный вызов.....	2.69 → 2.71
электрическая регулировка света фар в вертикальной плоскости.....	1.91
элементы питания (пульт дистанционного управления).....	5.36 – 5.37



RENAULT S.A.S. SOCIÉTÉ PAR ACTIONS SIMPLIFIÉE AU CAPITAL DE 533 941 113 € / 13-15, QUAI LE GALLO  
92100 BOULOGNE-BILLANCOURT R.C.S. NANTERRE 780 129 987 — SIRET 780 129 987 03591 / TÉL.: 0810 40 50 60  
NU 1271-7 – 99 91 088 59S – 05/2020 – Edition russe

